

MANUAL DE INSTRUÇÕES



PEUGEOT 208





O guia de utilização online

Pode encontrar o seu guia de utilização na página da Internet da Peugeot, rubrica "Espaço pessoal".

Este espaço pessoal apresenta conselhos e outras informações úteis para a manutenção do seu veículo.

Consultar o guia de utilização online permite-lhe, igualmente, aceder às últimas informações disponíveis, facilmente identificáveis pelos marcadores, assinalados pelo seguinte pictograma:



Chamamos a sua atenção para o seguinte ponto:

A utilização de um equipamento ou de um acessório eléctrico não referenciado pela Automobiles PEUGEOT pode ocasionar uma avaria no sistema electrónico do veículo. Pedimos-lhe que pondere esta particularidade e aconselhamo-lo a contactar um representante da marca PEUGEOT para conhecer a gama dos equipamentos ou acessórios referenciados.



Se a rubrica "Espaço pessoal" não estiver disponível na página da Peugeot do seu país, pode consultar o seu guia de utilização através do seguinte endereço:

<http://public.servicebox.peugeot.com>

Selecione:

- > a ligação "Documentação de bordo" na página inicial (não lhe será solicitado que indique nenhuma informação),
- > o idioma,
- > o veículo e a respectiva silhueta,
- > o período de edição de o seu guia de utilização correspondente à data de entrada em circulação do seu veículo.

Aqui poderá aceder a o seu guia de utilização online, assim como às últimas informações disponíveis, representadas pelo pictograma:



BEM-VINDO

Obrigado por ter escolhido um 208.

O manual de instruções foi concebido de forma a fazê-lo aproveitar inteiramente do seu veículo em todas as situações da sua vida.

Encontrará assim, desde as primeiras páginas, um resumo detalhado seguido de um conhecimento rápido destinado a facilitar a descoberta do seu veículo.

Todos os detalhes inerentes ao seu veículo, conforto, segurança, informações práticas, serão em seguida apresentadas neste guia para que o aprecie mais e tire pleno rendimento.

O seu veículo possui uma parte dos equipamentos descritos neste documento, em função do nível de acabamento, da versão e das características adequadas no país de comercialização.

Legenda



Aviso:

este símbolo assinala avisos que deverá imperativamente respeitar, para a sua própria segurança, a segurança dos outros e para não se arriscar a deteriorar o seu veículo.



Protecção do meio ambiente:

este símbolo acompanha os conselhos relativos à protecção do meio ambiente.



Informação:

este símbolo chama a sua atenção para informações complementares para uma melhor utilização do seu veículo.



Indicar a página:

este símbolo convida-o a consultar as páginas detalhando a funcionalidade.

<p>Conhecer o seu veículo</p>	<p>Os acessos</p>	<p>Condução</p>
<p>Eco-condução</p>	<p>O conforto</p>	<p>A visibilidade</p>
<p>O controlo de funcionamento</p>		
<p>Quadros de bordo 21</p> <p>Avisadores luminosos 23</p> <p>Indicadores 33</p> <p>Computador de bordo 38</p> <p>Computador de bordo com ecrã táctil 40</p> <p>Acertar a data e a hora 43</p>	<p>Chave com telecomando 44</p> <p>Alarme 51</p> <p>Elevadores eléctricos de vidros 53</p> <p>Mala 55</p> <p>Tecto panorâmico 56</p> <p>Bancos dianteiros 57</p> <p>Os bancos traseiros 60</p> <p>Bancos traseiros 62</p> <p>Ajuste do volante 63</p> <p>Ventilação 64</p> <p>Aquecimento 66</p> <p>Ar condicionado manual 66</p> <p>Ar condicionado automático bizona 68</p> <p>Desembaciamento - Descongelamento do óculo traseiro 71</p> <p>Conforto interior 72</p> <p>Arrumações da mala 76</p>	<p>Arranque-paragem do motor 79</p> <p>Travão de estacionamento manual 80</p> <p>Caixa de velocidades manual 81</p> <p>Indicador de alteração de velocidade 82</p> <p>Caixa manual pilotada de 5 velocidades 83</p> <p>Caixa manual pilotada de 6 velocidades 86</p> <p>A caixa de velocidades automática 90</p> <p>Stop & Start 93</p> <p>Ajuda ao arranque em zona inclinada 96</p> <p>Limitador de velocidade 97</p> <p>Regulador de velocidade 99</p> <p>Park Assist 102</p> <p>Ajuda ao estacionamento 106</p> <p>Retrovisores 108</p> <p>Comandos de iluminação 110</p> <p>Luzes diurnas (díodos electroluminescentes) 114</p> <p>Luzes diurnas 114</p> <p>Acendimento automático das luzes 116</p> <p>O ajuste dos faróis 117</p> <p>Iluminação estática de iluminação 118</p> <p>Comandos do limpa-vidros 119</p> <p>Funcionamento automático das escovas 121</p> <p>Luzes do tecto 123</p> <p>Iluminação ambiente interior 124</p>

Segurança

6

Luzes de mudança de direcção	125
Luzes de perigo	125
Chamada de urgência ou de assistência	126
Avisador sonoro	126
Sistema ESP	127
Cintos de segurança	130
Airbags	133
Cadeiras para crianças	137
Cadeiras para crianças ISOFIX	143
Segurança eléctrica para crianças	146

Informações práticas

7

Kit de desempanagem provisória de pneus	147
Substituição de uma roda	153
Correntes de neve	160
Substituir uma lâmpada	161
Substituir um fusível	168
Bateria	174
Modo economia de energia	177
Substituir uma escova do limpa-vidros	178
Reboque do veículo	179
Engate de um reboque	181
Instalação das barras de tejadilho	183
Conselhos de manutenção	184
Acessórios	185

Verificações

8

Capot	188
Motores a gasolina	189
Motores Diesel	190
Depósito de combustível	191
Bloqueador de combustível (Diesel)	193
Falta de combustível (Diesel)	195
Verificação dos níveis	196
Controlos	199

Características técnicas

9

Motorizações a gasolina	201
Pesos a gasolina	203
Motorizações Diesel	206
Pesos Diesel	208
Dimensões	211
Elementos de identificação	212

O áudio e a telemática

Emergência ou assistência	213
Ecrã táctil	215
Auto-rádio / Bluetooth	275
Auto-rádio	301

A procura visual

O índice alfabético

No exterior

Stop & Start

Este sistema coloca o motor momentaneamente em espera durante as paragens na circulação (semáforos vermelhos, engarrafamentos, outros...). O arranque do motor é efectuado automaticamente assim que pretender iniciar o movimento novamente. Perfeitamente adaptado a uma utilização urbana, o Stop & Start permite reduzir o consumo de combustível, as emissões de gases poluentes e o nível sonoro quando o veículo se encontra parado.

▶ 93

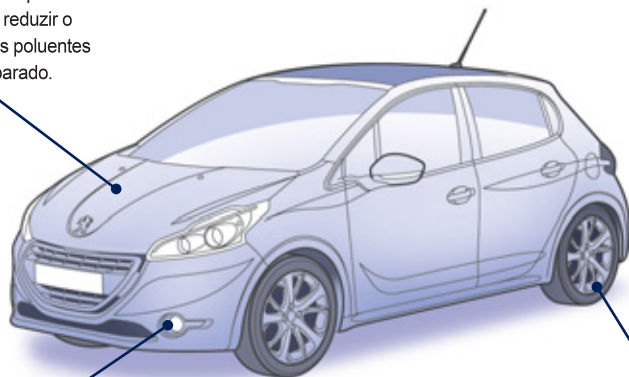

Iluminação estática de intersecção:

A baixa velocidade, esta iluminação assegura automaticamente uma visibilidade suplementar nas curvas, nas manobras de estacionamento..., graças à luz de nevoeiro dianteira correspondente.

▶ 118

Park Assist

Este sistema é uma assistência activa ao estacionamento que detecta um espaço de estacionamento e, em seguida, comanda o sistema de direcção para estacionar o veículo nesse espaço.

▶ 102

Exterior

Kit de desempanagem provisória de pneus

Este conjunto é um sistema completo, composto por um compressor e por um cartucho de produto de colmatagem, para efectuar uma reparação provisória dos pneus.

▶ 147

Tecto panorâmico

Equipado com guias luminosos definíveis, este tecto de vidro assegura uma visibilidade e luminosidade incomparáveis no habitáculo.

▶ 56

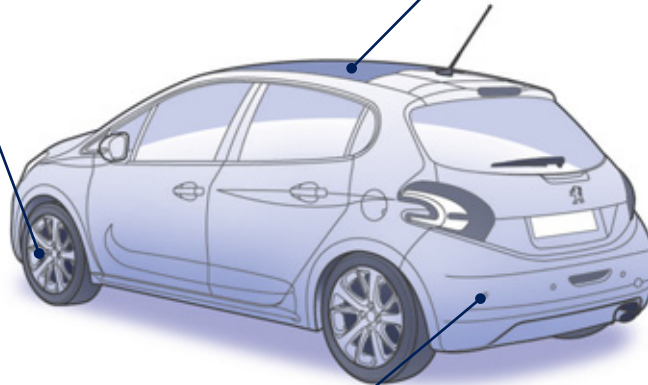

Ajuda ao estacionamento traseiro

Este equipamento adverte o condutor sobre as suas manobras de recuo detectando os obstáculos situados atrás do veículo.

▶ 106

Abrir

Chave com telecomando

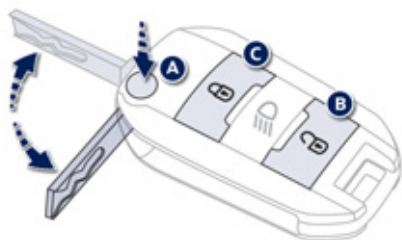

- A. Abrir / Fechar a chave.
- B. Destrancamento do veículo.
Desactivação do alarme.

i Outras funções disponíveis...

- C. Trancamento do veículo.
Localização do veículo
Activação do alarme.

O destrancamento e trancamento do veículo são assinalados pela luz intermitente rápida dos indicadores de direcção durante cerca de dois segundos.

Depósito de combustível



1. Abertura da tampa do combustível.
2. Abertura do tampão do depósito.

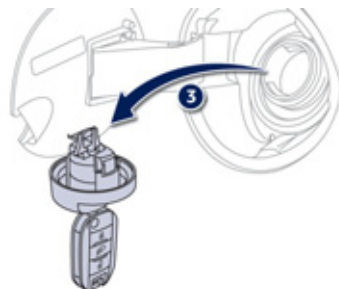

3. Enganche do tampão do depósito.
Capacidade do depósito: cerca de 50 litros.

Capot do motor

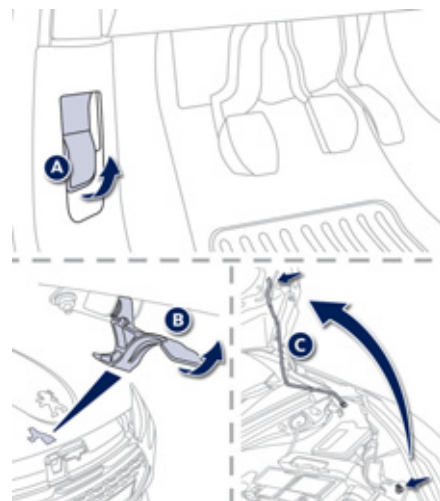

- A. Comando interno.
- B. Comando externo.
- C. Descanso do capot.

No interior

Iluminação ambiente interior

Esta iluminação suave do habitáculo, facilita-lhe a visibilidade no interior do veículo em caso de fraca luminosidade. É composta por várias lâmpadas, situadas sob o quadrante, no espaço para os pés, no tecto e de ambos os lados do tecto panorâmico.

▶ 124

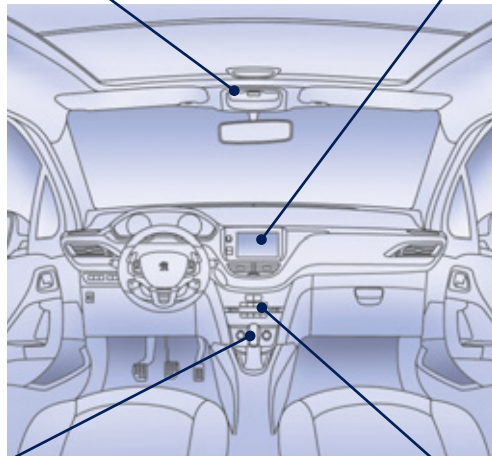

Caixa manual pilotada

Este equipamento assegura uma condução que combina um modo todo automático e um modo manual.

5 velocidades

▶ 83

6 velocidades

▶ 86

Sistemas áudio e comunicação

Estes equipamentos beneficiam das últimas tecnologias: autorádio compatível com MP3, leitor USB, kit mãos-livres Bluetooth, navegação com ecrã a cores, tomadas auxiliares, sistema de áudio Hi-Fi...

Ecrã táctil

▶ 215

Auto-rádio Bluetooth

▶ 275

Auto-rádio

▶ 301

Ar condicionado automático bizona

Este equipamento permite, após a regulação de um nível de conforto, gerir automaticamente o mesmo, em função das condições climáticas exteriores.

▶ 68

Posto de condução

1. Comandos do regulador de velocidade/limitador de velocidade.
2. Comandos no volante do ecrã táctil.
3. Comandos de iluminação e de luzes de mudança de direcção.
4. Comandos do limpa-vidros/lava-vidros/computador de bordo.
5. Comando de abertura do capot.
6. Comando de regulação do volante.
7. Airbag condutor.
Avisador sonoro.
8. Regulação dos faróis em altura.
9. Barra de comandos.
10. Ventiladores laterais orientáveis e obturáveis.
11. Saída de descongelamento ou desembaciamento dos vidros laterais da frente.
12. Quadro de bordo.
13. Saída de descongelamento ou de desembaciamento do pára-brisas.
14. Sensor de exposição ao sol.
15. Porta-luvas/Neutralização do airbag do passageiro.
16. Airbag do passageiro.
17. Ecrã multifunções/auto-rádio.
18. Ventiladores centrais orientáveis e obturáveis.
19. Botões do sinal de perigo e de fecho centralizado.
20. Comandos de aquecimento/ar condicionado.
21. Tomada de acessórios de 12 V
Tomadas USB/Jack.
Tomada USB suplementar.
22. Compartimentos de arrumação abertos.
Suporte para copos.
23. Alavanca de velocidades.
24. Apoio de braços central com compartimentos de arrumação.
25. Travão de estacionamento.

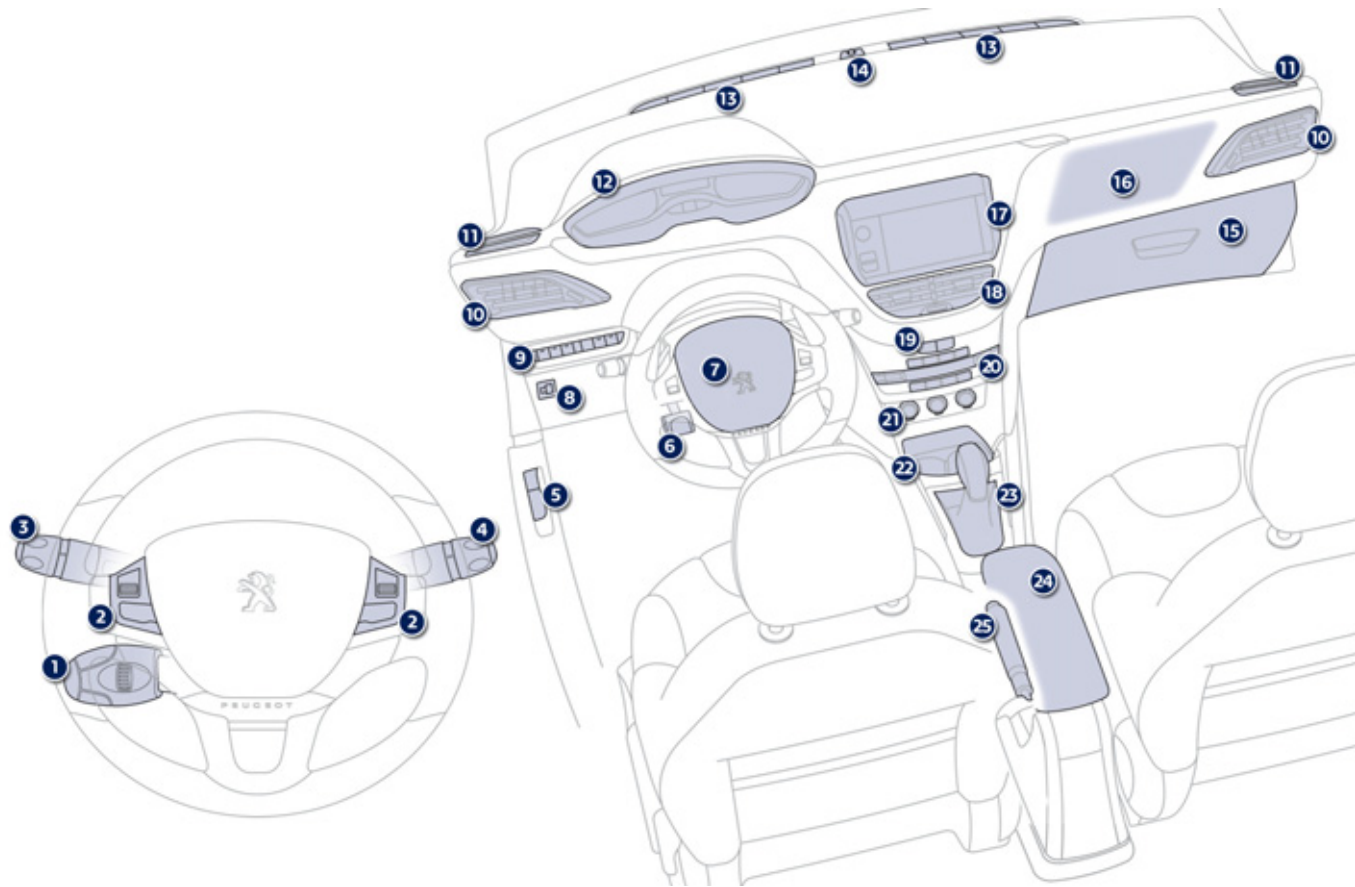

Instalar-se correctamente

Bancos dianteiros

Regulações manuais

1. Regulação longitudinal do banco.
2. Regulação da altura do assento do banco.
3. Regulação da inclinação do encosto.
4. Regulação da altura do encosto de cabeça.

▶ 57

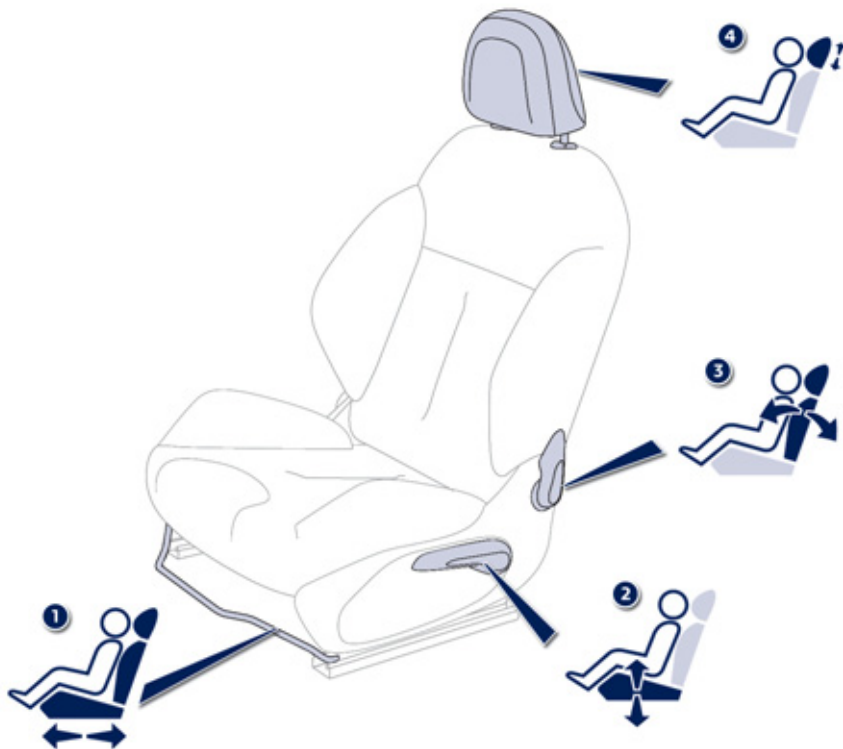

Instalar-se correctamente

Regulação do apoio de cabeça

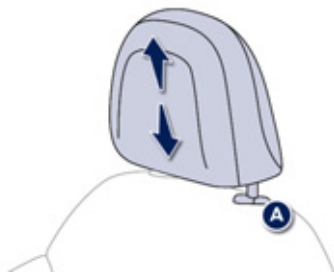

Para elevar, puxe-o para cima.
Para o baixar, apoie simultaneamente na cavilha **A** e no encosto para a cabeça.

▶ 58

Regulação do volante

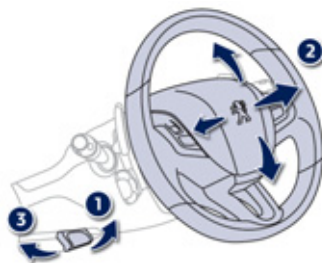

1. Destrancamento do comando.
2. Regulação da altura e da profundidade.
3. Trancamento do comando.

! Como medida de segurança, estas operações deverão ser, imperativamente, efectuadas com o veículo parado.

▶ 63

Comando dos bancos aquecidos

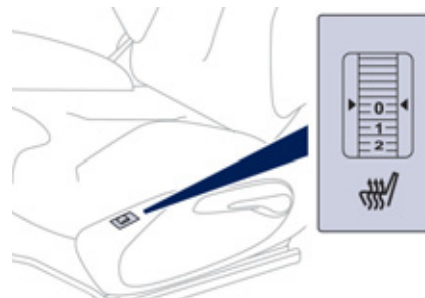

- 0: paragem.
1: fraco.
2: médio.
3: forte.

▶ 59

Instalar-se correctamente

Retrovisores exteriores



Regulação

- A. Selecção do retrovisor.
- B. Regulação da posição do espelho.
- C. Anulação da selecção do retrovisor.

▶ 108

i Outras funções disponíveis...
Rebatimento / Abertura.

Retrovisor interior

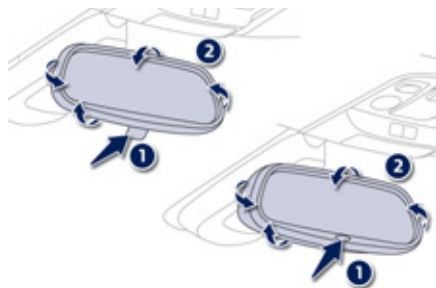

Modelo dia/noite manual

1. Selecção da posição "dia" do espelho.
2. Orientação do retrovisor.

Modelo dia/noite automático

1. Detecção automática do modo dia/noite.
2. Orientação do retrovisor.

▶ 109

Cintos de segurança dianteiros

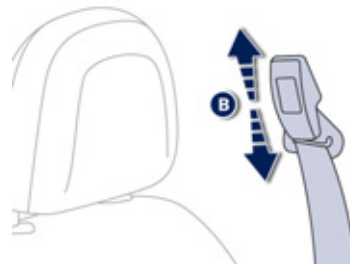

- A. Fecho.
- B. Regulação da altura (5 tamanhos).

▶ 130

Ver correctamente Iluminação

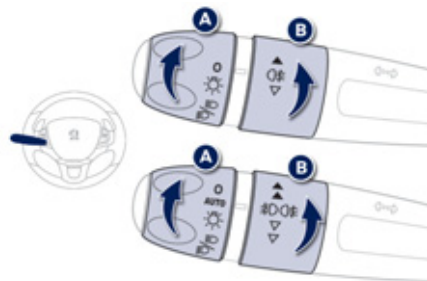

Anel A

- O** Luzes apagadas.
- AUTO** Acendimento automático das luzes.
- Luzes de presença.
- Luzes de cruzamento / estrada.

Anel B

- Luz de nevoeiro traseira.
- ou
- Luzes de nevoeiro dianteiras e traseiras.

▶ 111, 112

Limpa-vidros

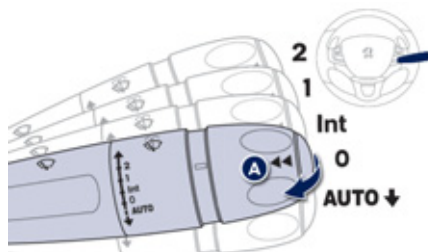

Comando A: limpa-vidros dianteiro

- 2. Funcionamento rápido das escovas.
 - 1. Funcionamento normal das escovas.
 - Int.** Funcionamento intermitente das escovas.
 - 0.** Parado.
 - AUTO** Funcionamento automático
- Limpeza passagem a passagem: puxar o comando para si para uma pressão breve.
Lava-vidros: puxar o comando para si para uma pressão longa.

▶ 119

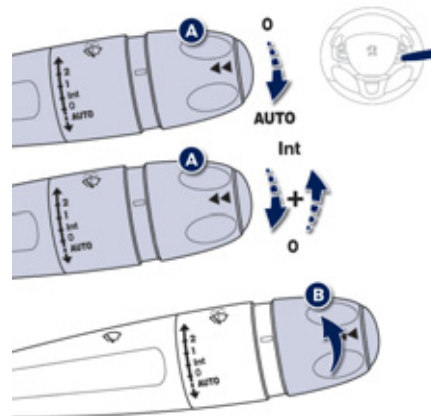

Accionamento "AUTO"

- ☞ Empurrar brevemente o comando para baixo.

Paragem de "AUTO"

- ☞ Empurrar novamente o comando para baixo ou colocá-lo noutra posição: Int, 1 ou 2.

▶ 121

Anel B : limpa-vidros traseiro

- O** Paragem.
- Funcionamento intermitente das escovas.
- Lava-vidros.

▶ 120

Ventilação correcta

Conselhos de ajustes interiores

Eu desejo...	Aquecimento ou ar condicionado manual				
	Distribuição de ar	Fluxo de ar	Re-circulação do ar/Entrada de ar exterior	Temperatura	AC manual
QUENTE					
FRIO					ON
DESEMBACIAMENTO DESCONGELAMENTO					ON

Ar condicionado automático: utilize de preferência o funcionamento automático carregando na tecla "AUTO".

Vigiar correctamente

Quadro de bordo

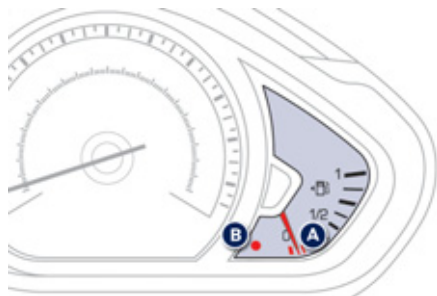

Ao ligar a ignição, os ponteiros dos mostradores efectuam um movimento completo e regressam à posição 0.

- A. Com a ignição ligada, o ponteiro deve indicar o nível de combustível restante.
- B. Com o motor em funcionamento, o avisador associado de nível mínimo deverá apagar-se.

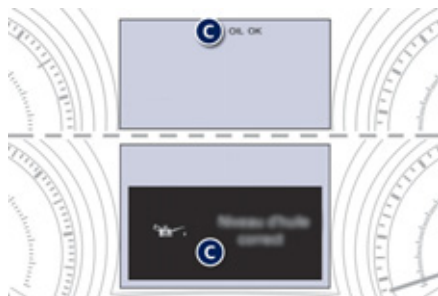

- C. Com a ignição ligada, o visor do quadro de bordo indica o nível de óleo. Se os níveis estiverem incorrectos, proceda ao enchimento correspondente.

▶ 21

Avisadores

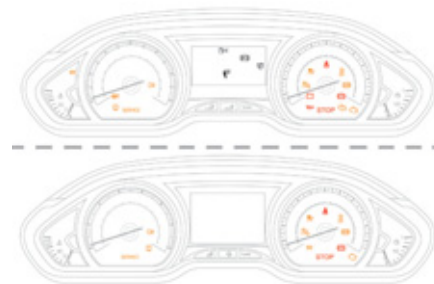

1. Com a ignição ligada, os avisadores de alerta laranja e vermelho acendem-se.
 2. Com o motor em funcionamento, essas mesmas luzes deverão apagar-se.
- Se alguns avisadores permanecerem acesos, consulte a página correspondente.

▶ 23, 28

Verificar bem Barra de comando

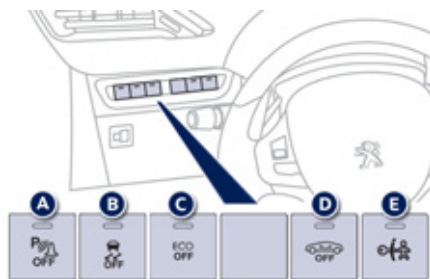

Um avisador aceso indica o estado da função correspondente.

- A. Activação do sistema Park Assist.
ou
Neutralização da ajuda ao estacionamento traseiro.
▶ 103, 107
- B. Neutralização do sistema CDS/ASR.
▶ 129
- C. Neutralização do Stop & Start.
▶ 94
- D. Neutralizada vigilância volumétrica.
▶ 52
- E. Activação da segurança eléctrica das crianças.
▶ 146

Garantir a segurança dos passageiros

Airbag do passageiro dianteiro



- 1. Abertura do porta-luvas.
- 2. Inserção da chave.
- 3. Selecção da posição:
"ON" (activação), com o passageiro dianteiro ou a cadeira para crianças "de frente para a estrada",
"OFF" (neutralização), com a cadeira para crianças "de costas para a estrada"
- 4. Remoção da chave mantendo a posição.
▶ 134

Cintos de segurança dianteiros e airbag frontal do passageiro



- A. Avisador de não colocação / remoção dos cintos de segurança dianteiros.
▶ 32
- B. Avisador de anomalia de um dos airbags.
▶ 27
- C. Avisador de neutralização do airbag frontal do passageiro.

Conduzir correctamente

Stop & Start

Passagem para o modo STOP do motor

ECO O avisador "ECO" acende-se no quadro de bordo e o motor é colocado em vigilância:

- com uma **caixa de velocidades manual** e a uma velocidade inferior a 20 km/h, quando se coloca a alavanca de velocidades em ponto morto e se solta o pedal de embraiagem,
- com uma **caixa manual pilotada** e a uma velocidade inferior a 8 km/h, quando se carrega no pedal dos travões ou se coloca a alavanca de velocidades na posição **N**.

Em determinados casos específicos, o modo STOP pode ficar indisponível; o avisador "ECO" acende-se de forma intermitente durante alguns segundos e, em seguida, apaga-se.

▶ 93

Passagem para o modo START do motor

ECO O avisador "ECO" apaga-se e o motor volta a arrancar:

- com uma **caixa de velocidades manual**, quando se carrega no pedal de embraiagem,
- com uma **caixa manual pilotada**:
 - com a alavanca de velocidades na posição **A** ou **M**, quando se solta o pedal dos travões,
 - ou com a alavanca de velocidades na posição **N** e o pedal dos travões solto, quando se coloca a alavanca de velocidades na posição **A** ou **M**,
 - ou quando se engrena a marcha-atrás.

Em determinados casos específicos, o modo START pode accionar-se automaticamente; o avisador "ECO" acende-se de forma intermitente durante alguns segundos e, em seguida, apaga-se.

▶ 94

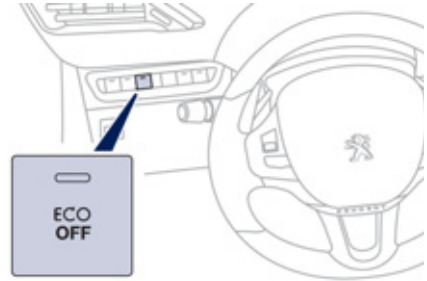

Neutralização/Reactivação

Pode, a qualquer momento, neutralizar o sistema através do comando "ECO OFF"; o avisador da tecla acende-se.

i O sistema reactiva-se automaticamente em cada novo arranque com a chave.

! Antes do abastecimento de combustível ou antes de qualquer intervenção sob o capot, desligue imperativamente a ignição com a chave.

▶ 94, 95

Conduzir correctamente

Limitador de velocidade "LIMIT"

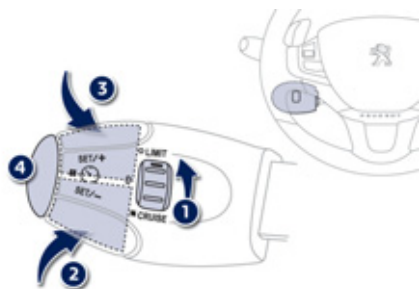

1. Selecção do modo limitador.
2. Diminuição do valor programado.
3. Aumento do valor programado.
4. Ligar / Desligar a limitação.

As regulações deverão ser efectuadas com o motor em funcionamento.

▶ 97

Regulador de velocidade "CRUISE"

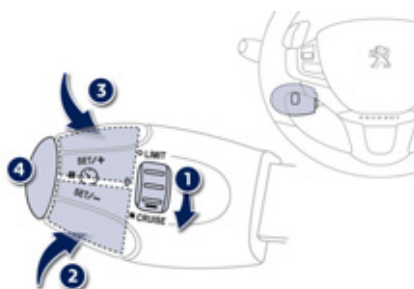

1. Selecção do modo regulador.
2. Diminuição do valor programado.
3. Aumento do valor programado.
4. Desligar / Retomar a regulação.

Para ser programada ou activada, a velocidade do veículo deve ser superior a 40 km/h, com pelo menos a 4ª velocidade engrenada na caixa de velocidades manual (2ª no caso da caixa de velocidades manual pilotada ou da caixa de velocidades automática).

▶ 99

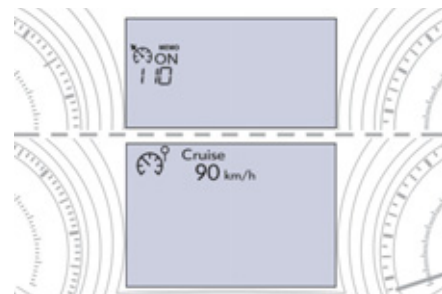

Visualização no quadro de bordo

O modo regulador ou limitador de velocidade é apresentado no quadro de bordo quando este se encontra seleccionado.



Regulador da velocidade



Limitador da velocidade

Eco-condução

A eco-condução é um conjunto de práticas quotidianas que permitem que o automobilista optimize o consumo de combustível e que reduza a emissão de CO₂.

Optimizar a utilização da caixa de velocidades

Com uma caixa de velocidades manual, arranque lentamente, não engrene a velocidade superior e conduza passando as velocidades com a devida antecedência. Quando o veículo estiver equipado, o indicador de mudança da velocidade convida a engrenar uma velocidade superior; se a informação for apresentada no quadro de bordo, siga-a.

Com uma caixa de velocidades automática ou pilotada, mantenha-se na posição Drive "**D**" ou Auto "**A**", conforme o tipo de selector, sem pressionar fortemente ou bruscamente o pedal do acelerador.

Adoptar uma condução suave

Respeite as distâncias de segurança entre os veículos, utilize o travão do motor para além do pedal do travão, prima progressivamente o pedal do acelerador. Estas atitudes contribuem para economizar combustível, ajudam a reduzir a emissão de CO₂ e a atenuar o fundo sonoro da circulação.

Em circulação fluida, quando utilizar o comando "Cruise" no volante, seleccione o regulador de velocidade a partir dos 40 km/h.

Dominar a utilização dos equipamentos eléctricos

Antes de partir, se o habitáculo estiver superaquecido, arrefeça-o baixando os vidros e abrindo os ventiladores, antes de utilizar o ar condicionado.

Com uma velocidade superior a 50 km/h, volte a fechar os vidros e deixe os ventiladores abertos.

Procure utilizar os equipamentos que permitem limitar a temperatura dentro do habitáculo (ocultador do tecto de abrir, cortinas...).

Desligue o ar condicionado, excepto se a regulação for automática, depois de ter atingido a temperatura de conforto pretendida.

Desligue os comandos de descongelamento e de desembaciamento, se o accionamento não for automático.

Desligue todos os comandos de aquecimento do assento.

Não conduza com os faróis as luzes de nevoeiro ligadas quando as condições de visibilidade forem suficientes.

Evite colocar o motor em funcionamento, sobretudo no Inverno, antes de engrenar a primeira velocidade. O veículo aquece mais rapidamente enquanto estiver em movimento.

Enquanto passageiro, se não ligar os suportes de multimédia (filmes, música, jogos de vídeo, ...), ajuda a reduzir o consumo de energia eléctrica, e portanto o combustível.

Desligue os aparelhos portáteis antes de sair do veículo.

Limitar as causas de consumo excessivo

Reparta o peso por todo o veículo. Coloque a bagagem mais pesada no fundo da bagageira, o mais perto possível dos assentos traseiros.

Limite a carga do veículo e minimize a resistência aerodinâmica (barras de tejadilho, porta-bagagens, porta-bicicletas, reboque...).

Prefira a utilização de uma caixa de tejadilho.

Retire as barras de tejadilho e o porta-bagagens antes da utilização.

No fim do Inverno, retire os pneus de neve e volte a montar os pneus de Verão.

Respeitar as instruções de manutenção

Verifique regularmente, e a frio, a pressão dos pneus, consultando a etiqueta situada na porta do lado do condutor.

Efectue esta verificação, especialmente:

- depois de uma longa viagem,
- a cada mudança de estação,
- após um período de paragem prolongado.

Não esqueça também a roda sobresselente e os pneus do reboque ou da caravana.

Efectue regularmente a manutenção do veículo (óleo, filtro de óleo, filtro de ar...) e siga o calendário das operações indicadas pelo fabricante.

No momento de enchimento do depósito, não insista para além do 3º disparo da pistola para evitar o derrame.

Ao volante de um veículo novo, só passados os 3 000 primeiros quilómetros é que obterá uma melhor regularidade no consumo médio de combustível.

Quadro de bordo LCD



Mostradores e visores

1. Indicador de temperatura do líquido de arrefecimento.
2. Conta-rotações (x 1000 rpm), graduação de acordo com a motorização (gasolina ou Diesel).
3. Indicador de nível de óleo do motor.
4. Indicador da mudança de velocidade na caixa de velocidades manual ou posição do selector e relação na caixa manual pilotada ou automática.
5. Indicador de velocidade numérica (km/h ou mph).
Esta função pode ser desactivada, com uma pressão longa na tecla **B**.
6. Instruções do regulador ou do limitador de velocidade.
7. Indicador de manutenção e conta-quilómetros totalizador (km ou milhas).
Estas funções aparecem sucessivamente ao ligar a ignição.
8. Conta-quilómetros diário (km ou milhas).
9. Indicador de velocidade analógico (km/h ou mph).
10. Indicador de combustível.

Teclas de comando

- A. Reóstato de iluminação geral.
- B. Aviso da informação de manutenção.
Reposição a zeros da função seleccionada (indicador de manutenção ou de conta-quilómetros diário).
Acertar a hora.
Activação / desactivação do indicador de velocidade numérica.

Quadro de bordo matriz

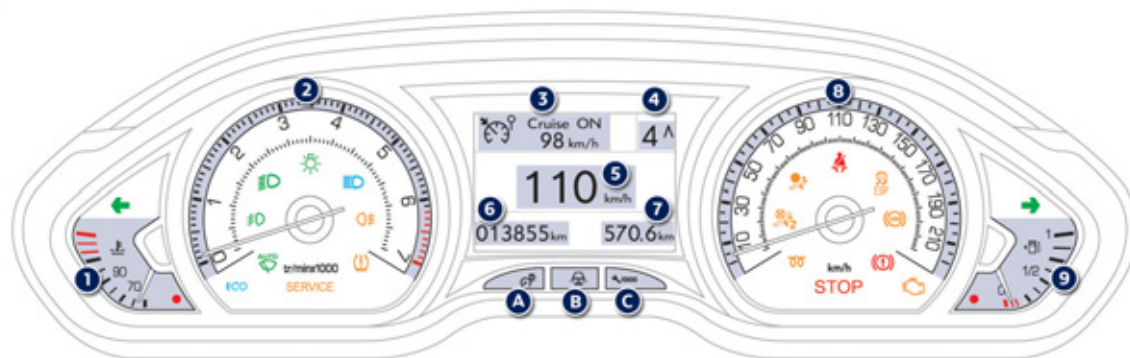

Mostradores e visores

1. Indicador de temperatura do líquido de arrefecimento.
2. Conta-rotações (x 1000 rpm), graduação de acordo com a motorização (gasolina ou Diesel).
3. Instruções do regulador ou do limitador de velocidade.
4. Indicador da mudança de velocidade na caixa de velocidades manual ou posição do selector e relação de caixa manual pilotada ou automática.
5. Indicador de velocidade numérica (km/h ou mph).

6. Indicador de manutenção e conta-quilómetros totalizador (km ou milhas). Estas funções aparecem sucessivamente ao ligar a ignição.
7. Conta-quilómetros diário (km ou milhas).
8. Indicador de velocidade analógico (km/h ou mph).
9. Indicador de combustível.

Teclas de comando

- A. Reóstato de iluminação geral.
- B. Iluminação de cortesia do quadro de bordo.
- C. Aviso da informação de manutenção. Reposição a zeros da função seleccionada (indicador de manutenção ou conta-quilómetros diário).

Avisadores luminosos

Referências visuais que informam o condutor relativamente ao funcionamento de um sistema (avisadores de funcionamento ou de neutralização) ou em caso de anomalia (avisador de alerta).



Ao ligar a ignição

Determinados avisadores de alerta acendem-se durante alguns segundos quando se liga a ignição, no mostrador de bordo e/ou no visor do quadro de bordo.

Aquando do arranque do motor, estas luzes devem apagar-se.

Em caso de persistência, antes de colocar o veículo em andamento, consulte a respectiva indicação de alerta.

Avisos associados

A activação de determinados avisadores luminosos pode ser acompanhada por um sinal sonoro e uma mensagem no visor do quadro de bordo ou no ecrã multifunções.

A iluminação dos avisadores pode ser fixa ou intermitente.



Determinados avisadores luminosos podem apresentar os dois tipos de iluminação. Apenas a relação do tipo de iluminação com o estado de funcionamento do veículo permite determinar se a situação é normal ou se está presente uma anomalia.



Avisador luminoso de funcionamento



A iluminação, no mostrador de bordo e/ou no ecrã do quadro de bordo, de um dos avisadores luminosos seguintes confirma o funcionamento do sistema correspondente.

Avisador	Estado	Causa	Acções/Observações
 Luz de mudança de direcção esquerda	intermitente com avisador sonoro.	O comando de iluminação está accionado para baixo.	
 Luz de mudança de direcção direita	intermitente com avisador sonoro.	O comando de iluminação está accionado para cima.	
 Luzes de presença	fixo.	O comando de iluminação encontra-se na posição "Luzes de presença".	
 Luzes de cruzamento	fixo.	O comando de iluminação encontra-se na posição "Luzes de cruzamento".	
 Luzes de estrada	fixo.	O comando de iluminação é accionado na direcção do utilizador.	Puxe o comando para regressar às luzes de cruzamento.
 Luzes de nevoeiro dianteiras	fixo.	As luzes de nevoeiro dianteiras encontram-se accionadas.	Rode o anel do comando duas vezes para trás para desactivar as luzes de nevoeiro.
 Luz de nevoeiro traseira	fixa.	A luz de nevoeiro traseira encontra-se accionada.	Rode o anel do comando para trás para desactivar a luz de nevoeiro.



Para mais informações sobre o comando de iluminação, consulte a rubrica correspondente.



Avisador	Estado	Causa	Acções/Observações
 Pré-aquecimento motor Diesel	fixo.	O contactor encontra-se na 2ª posição (Contacto).	<p>Aguarde que o avisador se apague antes de efectuar o arranque.</p> <p>A duração de acendimento é determinada pelas condições climáticas (até cerca de trinta segundos em condições climáticas extremas).</p> <p>Se não for possível efectuar o arranque do motor, ligue novamente a ignição e espere que o avisador se apague e, em seguida, efectue o arranque do mesmo.</p>
 Travão de estacionamento	fixo.	O travão de estacionamento encontra-se engrenado ou desengrenado de forma incorrecta.	<p>Desengrene o travão de estacionamento para apagar o avisador; pé no pedal do travão.</p> <p>Respeite as instruções de segurança.</p> <p>Para mais informações sobre o travão de estacionamento, consulte a rubrica "Travão de estacionamento".</p>
 Pé no travão	fixa.	O pedal de travão deverá encontrar-se pressionado.	<p>Com a caixa manual pilotada, pressione o pedal de travão para efectuar o arranque do motor (alavanca na posição N).</p> <p>Com a caixa de velocidades automática, pressione o pedal de travão, com o motor em funcionamento, antes de desengrenar o travão de estacionamento, para desbloquear a alavanca e abandonar a posição P.</p> <p>Se pretender desactivar o travão de estacionamento sem pressionar o pedal do travão, este avisador permanecerá aceso.</p>
	intermitente.	Em caixa manual pilotada, se mantiver demasiado tempo o veículo em declive com a ajuda do acelerador, a embraiagem sobreaquece.	Utilize o pedal do travão e/ou o travão de estacionamento.

Avisador	Estado	Causa	Acções/Observações
 Pé na embraiagem*	fixo.	Em modo STOP do Stop & Start a passagem para o modo START é recusada uma vez que o pedal da embraiagem não se encontra totalmente pressionado.	É necessário desembraiar completamente para permitir a passagem para o modo START do motor.
 Limpeza automática	fixa.	O comando do limpa-vidros está accionado com uma impulsão para baixo.	O funcionamento automático das escovas do limpa-vidros dianteiro é activado. Para desactivar a limpeza automática, accione o comando para baixo ou coloque o comando do limpa-vidros noutra posição.
 Stop & Start	fixo.	À paragem do veículo (sinal vermelho, paragem, engarrafamentos, ...) o Stop & Start coloca o motor em modo STOP.	A partir do momento em que pretender colocar o veículo em movimento, o avisador apaga-se e o arranque do motor é efectuado automaticamente em modo START.
	intermitente durante alguns segundos e, em seguida, apaga-se.	O modo STOP encontra-se momentaneamente indisponível. ou O modo START foi accionado automaticamente.	Para mais finformações sobre os casos específicos do modo STOP e do modo START, consulte a rubrica Stop & Start".

* Excepto quadro de bordo matriz.

Luzes avisadoras de neutralização

O funcionamento de um dos seguintes avisadores confirma a paragem voluntária do sistema correspondente. Este pode ser acompanhado por um sinal sonoro e uma mensagem no ecrã.

Avisador		Estado	Causa	Acções/Observações
	Sistema de airbag do passageiro	fixo.	O comando, situado no porta-luvas, encontra-se accionado para a posição "OFF". O airbag frontal do passageiro encontra-se neutralizado. Neste caso, poderá instalar uma cadeira para crianças "de costas para a estrada".	Accione o comando para a posição "ON" para activar o airbag frontal do passageiro. Neste caso, não instale uma cadeira para crianças "de costas para a estrada".
	Controlo dinâmico de estabilidade (CDS / ASR)	fixo.	A tecla situada na parte inferior do lado esquerdo do painel de bordo, encontra-se accionada. A luz avisadora encontra-se acesa. O CDS/ASR está desactivado. CDS: controlo dinâmico de estabilidade. ASR: antipatinagem das rodas.	Prima a tecla para activar o CDS/ASR. A respectiva luz avisadora apaga-se. O sistema CDS/ASR é activado automaticamente aquando do arranque do veículo. Em caso de desactivação, o sistema reactiva-se automaticamente a partir dos 50 km/h aproximadamente.





Avisadores de alerta





Com o motor em funcionamento ou veículo em movimento, o acendimento de um dos avisadores seguintes indica o aparecimento de uma anomalia que necessita da intervenção do condutor.



Qualquer anomalia, que provoque o acendimento de um avisador de alerta, deve ser alvo de um diagnóstico complementar lendo a mensagem no ecrã.





Em caso de problema, não hesite em consultar a rede PEUGEOT ou uma oficina qualificada.

Avisador		Estado	Causa	Acções/Observações
STOP	STOP	fixo, associado a um outro avisador.	Está associado à pressão do óleo do motor ou à temperatura do líquido de arrefecimento.	A paragem é imperativa nas melhores condições de segurança. Estacione, desligue a ignição e entre em contacto com a rede PEUGEOT ou com uma oficina qualificada.
SERVICE	Service	fixa, associada a outra luz indicadora.	Aparecem anomalias importantes.	Consulte a rubrica relativa à luz indicadora e consulte imperativamente a rede PEUGEOT ou uma oficina qualificada.
		fixa, associada a uma mensagem (se existir um visor).	Aparecem anomalias que não têm luz indicadora específica.	Identifique a anomalia através da mensagem no visor (se existir um visor) e consulte a rubrica correspondente: <ul style="list-style-type: none"> - o alerta do nível do óleo motor, - o risco de entupimento do filtro de partículas (Diesel). - o nível de aditivo do gasóleo (Diesel com filtro de partículas), Consulte imperativamente a rede PEUGEOT ou uma oficina qualificada.

Avisador	Estado	Causa	Acções/Observações
	Travagem	fixo. A descida do nível no circuito de travagem é significativa.	A paragem é obrigatória nas melhores condições de segurança. Repór o nível com um líquido referenciado PEUGEOT. Se o problema persistir, solicite a verificação do circuito numa oficina qualificada ou pela rede PEUGEOT.
		fixo, associado ao avisador ABS. O repartidor electrónico de travagem (REF) encontra-se avariado.	A paragem é obrigatória nas melhores condições de segurança. Mandar verificar pela rede PEUGEOT ou por uma oficina qualificada.
	Temperatura máxima do líquido de arrefecimento	fixo com a agulha na zona vermelha. A temperatura do circuito de arrefecimento é demasiado elevada.	A paragem é imperativa nas melhores condições de segurança. Aguarde o arrefecimento do motor para completar o nível, se necessário. Se o problema persistir, consulte a rede PEUGEOT ou uma oficina qualificada.
	Antibloqueio das rodas (ABS)	fixo. O sistema de antibloqueio das rodas encontra-se avariado.	O veículo conserva uma travagem clássica. Circule com cuidado a uma velocidade moderada e consulte rapidamente a rede PEUGEOT ou uma oficina qualificada.

Avisador	Estado	Causa	Acções/Observações
 Controlo dinâmico de estabilidade (CDS/ASR)	intermitente.	A regulação do CDS/ASR activa-se.	O sistema optimiza a motricidade e permite melhorar a estabilidade direccional do veículo.
	fixo.	Fora de neutralização (carregar no botão e activação da luz avisadora), o sistema CDS/ASR encontra-se avariado.	Solicite a verificação pela rede PEUGEOT ou por uma oficina qualificada.
 Sistema de autodiagnóstico do motor	fixa.	O sistema de antipoluição está avariado.	A luz avisadora deve apagar-se aquando do arranque do motor. Se não se apagar, consulte rapidamente a rede PEUGEOT ou uma oficina qualificada.
	intermitente.	O sistema do controlo motor está avariado.	Risco de destruição do catalisador. Solicite a verificação pela rede PEUGEOT ou por uma oficina qualificada.
	 fixa, associada a uma luz indicadora de SERVIÇO.	É detectada uma avaria menor do motor.	Deve ser verificado pela rede PEUGEOT ou por uma oficina qualificada.
	 fixa, associada à luz STOP.	É detectada um avaria importante do motor.	A paragem é imperativa nas melhores condições de segurança. Estacione, desligue a ignição e consulte a rede PEUGEOT ou uma oficina qualificada.

Avisador	Estado	Causa	Acções/Observações
	Nível mínimo de combustível	Restam cerca de 5 litros de combustível no depósito. Neste momento, entra-se na reserva de combustível.	Repor obrigatoriamente o nível de combustível para evitar a avaria. Este avisador acende-se novamente de cada vez que ligar a ignição, enquanto não for efectuado um complemento de combustível suficiente. Capacidade do depósito: cerca de 50 litros . Nunca conduzir até que o combustível termine totalmente, uma vez que existe o risco de danificar os sistemas de antipoluição e injeção.
	intermitente com a agulha na zona vermelha.	Resta muito pouco combustível no depósito.	
	Pressão do óleo motor	O circuito de lubrificação do motor encontra-se avariado.	A paragem é imperativa, nas melhores condições de segurança. Estacione, desligue a ignição e consulte a rede PEUGEOT ou uma oficina qualificada.
	Carga da bateria	O circuito de carga da bateria está avariado (terminais sujos ou desapertados, correia do alternador não tensionada ou seccionada...).	O avisador deve apagar-se aquando do arranque do motor. Se não se apagar, consulte a rede PEUGEOT ou uma oficina qualificada.

Avisador	Estado	Causa	Acções/Observações
 Porta(s) aberta(s)	fixo e associado a uma mensagem que localiza a porta, se a velocidade for inferior a 10 km/h.	Uma porta ou a mala permanece aberta.	Feche a porta em questão.
fixo e associado a uma mensagem que localiza a porta e acompanhado por um sinal sonoro se a velocidade for superior a 10 km/h.			
 Cinto(s) de segurança não colocado(s)/ retirado(s)	fixo e, em seguida, intermitente acompanhado por um sinal sonoro crescente.	Um cinto de segurança não foi colocado ou foi retirado.	Puxe o cinto e, em seguida, introduza a lingueta no fecho do cinto de segurança.
 Airbags	Iluminado temporariamente.	Acende-se alguns segundos e apaga-se quando a ignição é ligada.	Deve apagar-se aquando do arranque do motor. Se não se apagar, consulte a rede PEUGEOT ou uma oficina qualificada.
	fixo.	Um dos sistemas de airbags ou dos pré-tensores pirotécnicos dos cintos de segurança encontra-se avariado.	Solicite a verificação pela rede PEUGEOT ou por uma oficina qualificada.
 Direcção assistida	fixo.	A direcção assistida apresenta um defeito.	Circule com cuidado a uma velocidade moderada. Solicite a verificação pela rede PEUGEOT ou por uma oficina qualificada.

Indicador de temperatura do líquido de arrefecimento

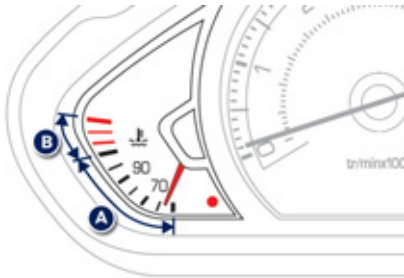

Com o motor ligado, quando o ponteiro se encontra:

- na zona **A**, a temperatura está correcta,
- na zona **B**, a temperatura é demasiado elevada; o avisador de temperatura máxima e o avisador de alerta centralizada **STOP** acendem-se, acompanhados por um sinal sonoro e por uma mensagem de alerta no ecrã.

Pare imperativamente o seu veículo nas melhores condições de segurança.

Aguarde alguns minutos antes de desligar o motor.

Consulte uma oficina qualificada ou a rede PEUGEOT.

Após alguns minutos de condução, a temperatura e a pressão aumentam no circuito de arrefecimento.

Para completar o nível:

- ☞ espere pelo arrefecimento do motor,
- ☞ desaparafuse ligeiramente o tampão para fazer baixar a pressão,
- ☞ quando a pressão tiver baixado, retire o tampão,
- ☞ complete o nível até à marca "MAXI".



Atenção ao risco de queimaduras ao encher o líquido de arrefecimento. Não encher para lá do nível máximo (indicado no depósito).

Reóstato de iluminação

Sistema para adaptar manualmente a intensidade luminosa do visor do quadro de bordo e ecrã táctil em função da luminosidade exterior.

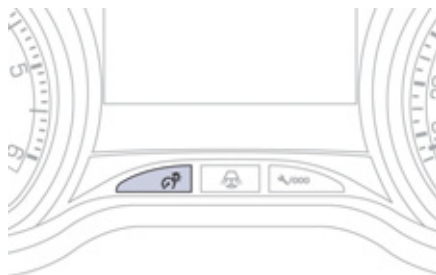
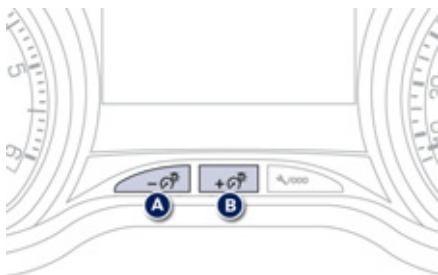

Dois botões

Com as luzes acesas, premir o botão **B** para aumentar a intensidade da iluminação do posto de condução e do ambiente do veículo ou no botão **A** para a diminuir.

Assim que a iluminação alcançar a intensidade desejada, soltar o botão.

Botão único

Activação

- ☞ Prima o botão para alterar a intensidade da iluminação do posto de condução,
- ☞ assim que a iluminação tiver alcançado a intensidade desejada, solte o botão.

Neutralização

Quando as luzes estão apagadas ou em modo dia (iluminação diurna activa), qualquer acção no botão permanece sem efeito.



Ecrã táctil

- ☞ Prima **MENU** para visualizar o "**MENU GERAL**" e, em seguida, seleccione "**Regulações**".
- ☞ Seleccione "**Configuração do sistema**" e, em seguida, "**Luminosidade**".
- ☞ Prima "**Apagar ecrã**". O ecrã apaga-se completamente.
Prima mais um vez no ecrã (em qualquer ponto da superfície) para o activar.

Indicador de manutenção

Sistema que informa o condutor do prazo para a próxima revisão a efectuar, conforme o plano de manutenção do construtor.

Este prazo é calculado a partir da última reposição a zeros do indicador. Esta informação é determinada em função de dois parâmetros:

- a quilometragem percorrida,
- o tempo passado após a última revisão.

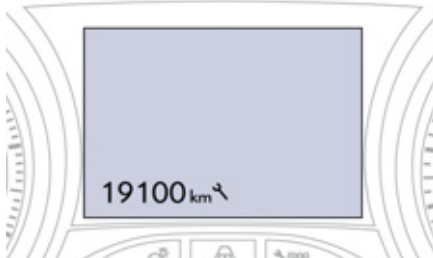

Prazo de revisão superior a 3000 km

Quando a ignição é ligada não aparece qualquer informação de manutenção no ecrã.

Prazo de revisão entre 1000 km e 3000 km

Ao ligar a ignição e durante 7 segundos, a chave simbolizando a manutenção acende-se. A linha de visualização do conta-quilómetros totalizador indica-lhe o número de quilómetros restantes antes da próxima revisão.

Exemplo: restam-lhe 2800 km a percorrer antes da próxima revisão.

Ao ligar a ignição e durante 7 segundos, o ecrã indica:



7 segundos depois, a chave apaga-se; o conta-quilómetros totalizador retoma o funcionamento normal. O ecrã indica então as quilometragens totais e diária.



Prazo de revisão inferior a 1000 km

Exemplo: restam-lhe 900 km a percorrer antes da próxima revisão.

Ao ligar a ignição e durante 7 segundos, o ecrã indica:



7 segundos depois, o conta-quilómetros totalizador retoma o seu funcionamento normal. **A chave permanece acesa** para lhe assinalar que uma revisão deverá ser efectuada proximamente.



Prazo de revisão ultrapassado

Sempre que ligar a ignição e durante 7 segundos, a **chave acende-se de forma intermitente** para lhe assinalar que a revisão deverá ser efectuada rapidamente.

Exemplo: ultrapassou o prazo de revisão em 300 km. Ao ligar a ignição e durante 7 segundos, o ecrã indica:



7 segundos após ter ligado a ignição, o conta-quilómetros total retoma o funcionamento normal. **A chave permanece sempre acesa.**



i A quilometragem restante a percorrer pode ser ponderada pelo factor tempo, em função dos hábitos de condução do condutor. A chave pode, portanto, acender-se igualmente, no caso de ter ultrapassado o período de tempo desde a última revisão, indicado no **livro de manutenção e de garantias**.

Reposição a zeros do indicador de revisão

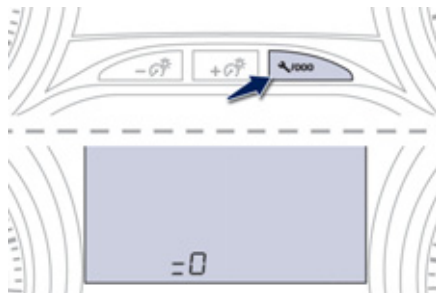

Após cada revisão, o indicador de revisão deve ser reposicionado a zeros.

Para o fazer, eis o procedimento:

- ☞ desligar a ignição,
- ☞ premir o botão de reposicionamento a zeros do conta-quilómetros diário e mantê-lo premido,
- ☞ ligar a ignição; o visor quilométrico inicia uma contagem inversa,
- ☞ quando o visor indicar "**=0**", libertar o botão; a chave desaparece.

i Após esta operação, se quiser desligar a bateria, trancar o veículo e esperar pelo menos cinco minutos, para que a reposição a zeros seja tomada em conta.

Informações de manutenção

A qualquer momento, é possível aceder às informações de manutenção.

- ☞ Premir o botão de reposição a zeros do contador de quilómetros diário. As informações de manutenção são apresentadas durante alguns segundos, desaparecendo de seguida.

Totalizador quilométrico



A quilometragem total aparece na zona **A** do ecrã e a quilometragem diária na zona **B**.

Reposição a zero da quilometragem diária

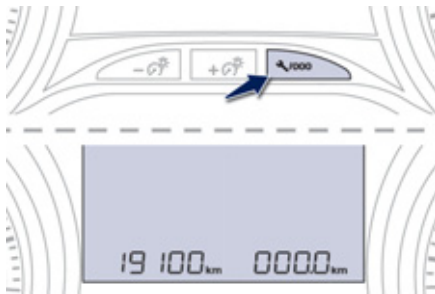

Com a quilometragem diária apresentada, premir o botão durante alguns segundos.

Indicador de nível do óleo de motor

Sistema que informa o condutor acerca da validade ou não do nível do óleo de motor. Esta informação é indicada durante alguns segundos ao ligar a ignição, após a informação sobre a revisão.

i Qualquer verificação deste nível só é válida se o veículo estiver em solo horizontal, com o motor parado há mais de 30 minutos.

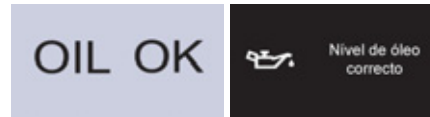

Nível de óleo correcto

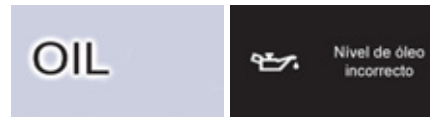

Falta de óleo

É indicado pelo avisador luminoso intermitente "OIL" ou pela visualização de uma mensagem no mostrador de bordo.

Se essa falta de óleo for confirmada com a vareta do óleo, complete imperativamente o nível para evitar a deterioração do motor.



Anomalia no indicador de nível de óleo

É indicado pelo avisador luminoso intermitente "OIL _ _" ou pela visualização de uma mensagem no mostrador de bordo. Consulte a rede PEUGEOT ou uma oficina qualificada.

Vareta do óleo

Consulte o capítulo "Verificações" para localizar a vareta do óleo e o enchimento do óleo em função da sua motorização.

2 marcas de nível na vareta do óleo:

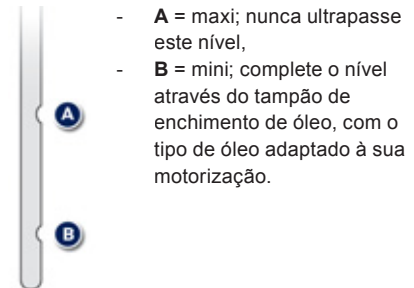

- **A** = maxi; nunca ultrapasse este nível,
- **B** = mini; complete o nível através do tampão de enchimento de óleo, com o tipo de óleo adaptado à sua motorização.

Computador de bordo

Sistema que nos fornece informações sobre o trajecto em curso (autonomia, consumo...).

Ecrã do quadro de bordo

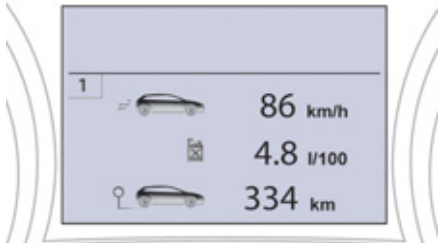

Visualização dos dados

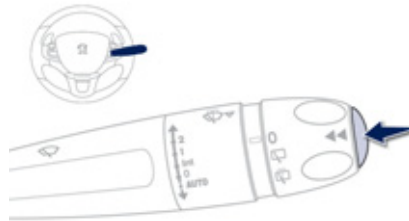

☞ Prima o botão, situado na extremidade do **comando do limpa-vidros**, para visualizar sucessivamente os diferentes separadores.

- As informações instantâneas com:
 - a autonomia,
 - o consumo instantâneo,
 - o contador de tempo de Stop & Start.

1

- O percurso "1" com:
 - a velocidade média,
 - o consumo médio,
 - a distância percorrida, para o primeiro percurso.

2

- O percurso "2" com:
 - a velocidade média,
 - o consumo médio,
 - a distância percorrida, para o segundo percurso.

Reposição a zeros do percurso

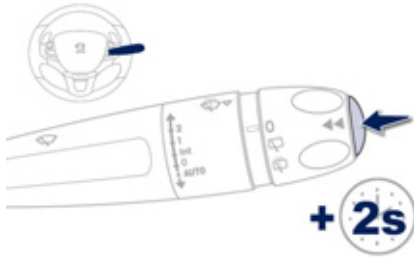

Assim que o percurso desejado for apresentado, prima durante mais de dois segundos o botão, situado na extremidade do comando do limpa-vidros.

Os percursos "1" e "2" são independentes e de utilização idêntica.

O percurso "1" permite efectuar, por exemplo, cálculos diários, e o percurso "2" cálculos mensais.

Computador de bordo com ecrã táctil

Sistema que lhe fornece informações instantâneas acerca do percurso efectuado (autonomia, consumo...).

Visualização dos dados

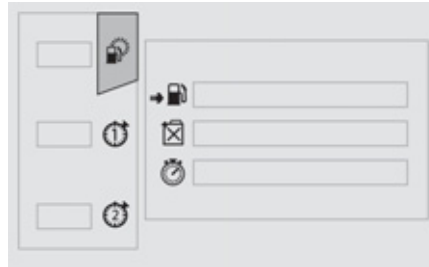

- ☞ Prima em **MODE**, situado na fachada do ecrã táctil, para visualizar os diferentes separadores.
- ☞ Selecciona com o dedo o separador desejado.



- O separador das informações instantâneas com:
 - a autonomia,
 - o consumo instantâneo,
 - o cálculo do tempo de Stop & Start.



- O separador do percurso "1" com:
 - a distância percorrida,
 - o consumo médio,
 - a velocidade média, para o primeiro percurso.



- O separador do percurso "2" com :
 - a distância percorrida,
 - o consumo médio,
 - a velocidade média, para o segundo percurso.

Reposição a zeros do percurso

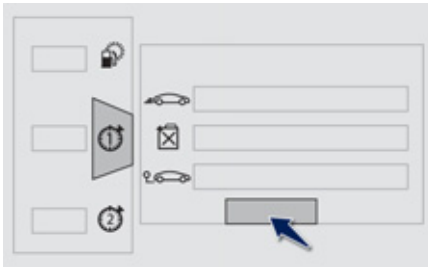

000

Assim que o percurso desejado for visualizado, prima na zona de reposição a zeros, situada no canto inferior direito do ecrã tátil.

Os percursos "1" e "2" são independentes e de utilização idêntica.

O percurso "1" permite efectuar, por exemplo, cálculos diários, e o percurso "2" cálculos mensais.

Computador de bordo, algumas definições



Autonomia

(km ou milhas)
Número de quilómetros que ainda se pode percorrer com o combustível que resta no depósito. Em função do consumo médio dos últimos quilómetros percorridos.

i Este valor pode variar no seguimento de uma alteração da condução ou do relevo, ocasionando uma variação considerável do consumo instantâneo.

Quando a autonomia é inferior a 30 km, são apresentados traços. Mediante um complemento de combustível de pelo menos 5 litros, a autonomia é calculada de novo e é apresentada se ultrapassar os 100 km.

i Se os traços se mantiverem apresentados durante muito tempo em vez dos algarismos, contactar uma oficina qualificada ou a rede PEUGEOT.



Consumo instantâneo

(l/100km ou km/l ou mpg)
Calculado desde os últimos segundos percorridos.

i Esta função apenas é apresentada a partir de 30 km/h.



Consumo médio

(l/100km ou km/l ou mpg)
Calculado desde a última reposição a zeros dos dados do percurso.



Distância percorrida

(km ou milhas)
Calculada desde a última reposição a zeros dos dados do percurso.



Velocidade média

(km/h ou mph)
Calculada desde a última reposição a zeros dos dados do percurso.



Contador de tempo do Stop & Start

(minutos/segundos ou horas/ minutos)

Se o seu veículo se encontrar equipado com Stop & Start, um contador de tempo acumula as durações de entrada em modo STOP durante o trajecto.

É reposto a zeros cada vez que a ignição é ligada com a chave.

Acertar a data e a hora

Ecrã táctil



MENU



Carregue em **MENU** para visualizar "**MENU GERAL**" e seleccione em seguida "**Regulações**".



Seleccione "**Configuração Sistema**".



Seleccione "**Data / Hora**".

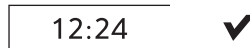

Seleccione a data ou a hora, utilize o teclado para alterar os parâmetros e em seguida "**Validar**".

Quadro de bordo LCD

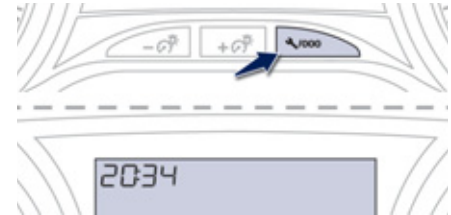

Carregue na tecla para apresentar sucessivamente os seguintes parâmetros:

- hora,
- minuto,
- 12h ou 24h.

Chave com telecomando

Sistema que permite a abertura ou a trancagem centralizada do veículo através da fechadura ou à distância. Este sistema assegura igualmente a localização e o arranque do veículo, bem como uma protecção contra o roubo.

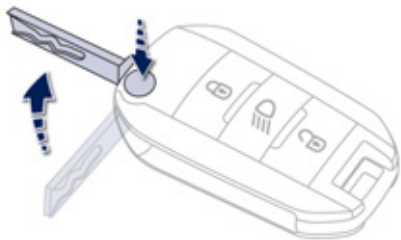

Desdobrar a chave

- ☞ Premir este botão para desdobrar a chave.

Abertura do veículo Destrancamento total

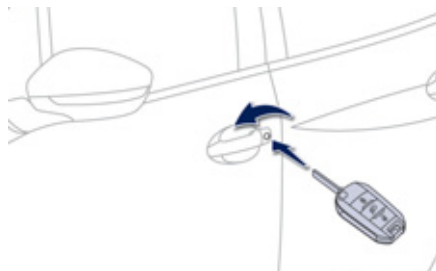

Com a chave

- ☞ Rodar a chave para a frente do veículo para destrancar o veículo.

Com o telecomando



- ☞ Premir o aloquete aberto para destrancar o veículo.

i A destrancagem é assinalada pelo funcionamento intermitente rápido das luzes de mudança de direcção durante cerca de dois segundos. Ao mesmo tempo, consoante a versão, os retrovisores exteriores desdobram-se.

Destrancagem selectiva



Esta função pode ser definida no menu de configuração.

Por predefinição, a destrancagem total está activada.

Com o telecomando



☞ Para destrancar apenas a porta do condutor, carregue uma vez no cadeado aberto.

☞ Para destrancar as outras portas e a mala, carregue uma segunda vez no cadeado aberto.

i Cada destrancagem é assinalada com o funcionamento intermitente rápido das luzes de mudança de direcção durante cerca de dois segundos. Consoante a versão, os retrovisores exteriores desdobram-se simultaneamente.

Trancar o veículo Trancagem simples

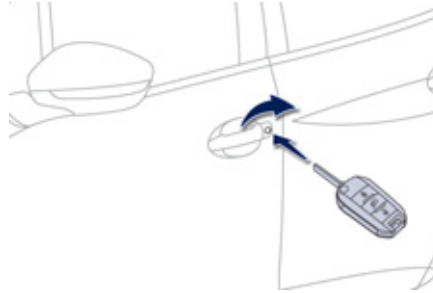

Com a chave

☞ Rode a chave para a traseira do veículo para trancar totalmente o veículo.

Com o telecomando



☞ Carregue no cadeado fechado para trancar totalmente o veículo.

Manter a trancagem (chave ou telecomando) permite o fecho automático dos vidros.

i A trancagem é assinalada pelo funcionamento fixo das luzes de mudança de direcção durante cerca de dois segundos. Consoante a versão, os retrovisores exteriores são recolhidos simultaneamente.

! Por medidas de segurança (crianças a bordo), nunca abandone o veículo sem a sua chave, mesmo que seja por um curto período de tempo.

i Se uma das portas ou a mala estiverem abertas, a travagem centralizada não será activada.

Com o veículo trancado, em caso de destrancamento involuntário, o veículo irá voltar a trancar-se automaticamente passados trinta segundos, excepto se uma porta estiver aberta.

O rebatimento e a abertura dos retrovisores exteriores com o telecomando podem ser neutralizados pela rede PEUGEOT ou numa oficina qualificada.

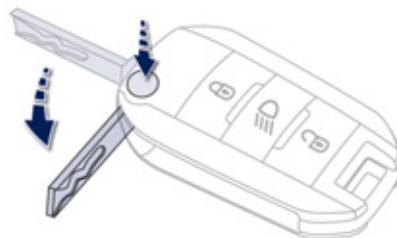

Dobrar a chave

- ☞ Prima previamente este botão para dobrar a chave.

! Se não pressionar o botão quando dobrar a chave, poderá danificar o mecanismo.

Localização do veículo



Prima o cadeado fechado para localizar o seu veículo, trancado, num parque de estacionamento.

Este é assinalado pelo acendimento das luzes de tecto e pelo funcionamento intermitente das luzes de mudança de direcção, durante alguns segundos.

Iluminação de acompanhamento



Uma pressão longa nesta tecla permite accionar a iluminação de acompanhamento (acendimento dos mínimos, médios e luzes da chapa de matrícula).

Uma segunda pressão, antes do final da temporização anula a iluminação de acompanhamento.

Protecção anti-roubo

Anti-arranque electrónico

A chave possui um chip electrónico que tem um código específico. Ao ligar a ignição, este código deve ser reconhecido para que o arranque seja possível.

Este anti-arranque electrónico tranca o sistema de controlo do motor, alguns instantes após desligar a ignição e impede o arranque do motor em caso de roubo.

SERVICE No caso de um problema de funcionamento é advertido pelo acendimento deste avisador, um sinal sonoro e uma mensagem no ecrã. Nesse caso, não é possível efectuar o arranque do veículo; consulte rapidamente a rede PEUGEOT.

i Guarde a etiqueta fornecida em conjunto com as chaves que lhe são entregues aquando da aquisição do seu veículo.

Trancagem / destrancagem a partir do interior

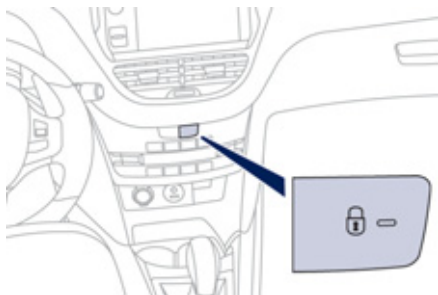

☞ Premir o botão.
O botão permite trancar ou destrancar as portas e a mala.

i Se uma porta estiver aberta, a trancagem centralizada não actua.

! **Em caso de trancagem / supertrancagem a partir do exterior**

Quando o veículo está trancado ou supertrancado a partir do exterior, o botão permanece inoperante.

- ☞ Após um trancamento simples, utilize o comando interior de porta para destrancar o veículo.
- ☞ Após um supertrancamento, utilize obrigatoriamente o telecomando ou a chave para destrancar o veículo.

Trancamento centralizado automático das portas

As portas podem trancar-se automaticamente em movimento (velocidade superior a 10 km/h). Para activar ou neutralizar esta função (predefinida em modo activada).

- ☞ prima o botão até que apareça um alerta sonoro e/ou uma mensagem no ecrã.

! Circular com as portas trancadas pode tornar o acesso de emergência ao habitáculo mais difícil em caso de urgência.

Comando de emergência

Para trancar e destrancar manualmente as portas em caso de disfuncionamento do sistema de travagem centralizada ou de avaria da bateria.

Porta condutor

Inserir a chave na fechadura para trancar ou destrancar a porta.

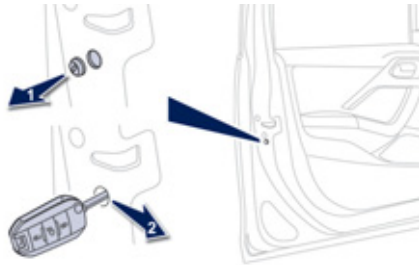

Porta passageiros

- ☞ Nas portas traseiras, assegure-se que a segurança para as crianças não está activada.
- ☞ Retirar a tampa preta, situada no lado da porta, utilizando a chave.
- ☞ Inserir a chave na cavidade, sem forçar e, sem rodar, deslocar lateralmente o trinco para o interior da porta.
- ☞ Retirar a chave e voltar a colocar a tampa.

Problema de telecomando

Após ter desligado a bateria, ter substituído a pilha ou em caso de mau funcionamento do telecomando, não poderá abrir, fechar ou localizar o seu veículo.

- ☞ Numa primeira fase, utilize a chave na fechadura para abrir ou fechar o veículo.
- ☞ Numa segunda fase, reinicialize o telecomando.

Se o problema persistir, consulte rapidamente a rede PEUGEOT.

Reinicialização

- ☞ Desligue o motor.
- ☞ Coloque a chave na posição **2 (Contacto)**.
- ☞ Prima imediatamente no cadeado fechado durante alguns segundos.
- ☞ Desligue o motor e retire a chave da ignição.

O telecomando está novamente operacional.

Substituição da pilha

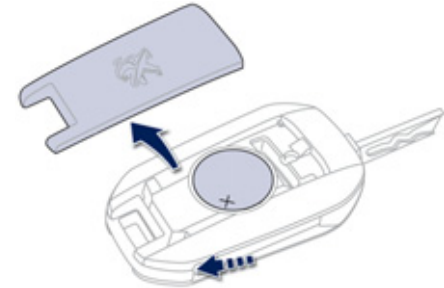

Pilha ref.: CR1620/3 volts.

SERVICE

- No caso de pilha gasta, é advertido pelo accionamento desta luz avisadora, um sinal sonoro e uma mensagem no ecrã.
- ☞ Desprenda a tampa com uma pequena chave de fendas ao nível do entalhe.
 - ☞ Levante a tampa.
 - ☞ Retire a pilha gasta do seu lugar.
 - ☞ Coloque a pilha nova no seu lugar respeitando o sentido de origem.
 - ☞ Prenda a tampa da caixa.



Não deitar para o lixo as pilhas do telecomando pois elas contêm metais nocivos para o meio ambiente. Entregue-as num ponto de colecta homologado.

! Perda das chaves

Dirija-se à rede PEUGEOT com o Certificado de Matrícula do veículo e o seu documento de identificação e, se possível, a etiqueta com os códigos das chaves.

A rede PEUGEOT poderá solicitar o código chave e o código transpondeur para encomendar uma nova chave.

Telecomando

O telecomando de alta frequência é um sistema sensível; não o manipular nos bolsos pois arrisca-se a destrancar o veículo inadvertidamente. Evite manusear os botões do seu telecomando fora do alcance e da visão do veículo. Pode torná-lo inoperante. Seria então necessário proceder a uma nova reinicialização.

Nenhum telecomando poderá funcionar enquanto a chave estiver inserida no contactor, mesmo com a ignição desligada, excepto para a reinicialização.

Fechar o veículo

Circular com as portas trancadas pode dificultar o acesso dos socorros ao habitáculo em caso de emergência.

Por medida de segurança, nunca deixe crianças sozinhas dentro do veículo, excepto por uma muito curta duração.

De qualquer modo, deve retirar imperativamente a chave do contactor quando sair do veículo.

Protecção anti-roubo

Não faça nenhuma modificação no sistema anti-arranque electrónico, isso pode ocasionar maus funcionamentos.

Aquando da compra de um veículo de ocasião

Solicite a verificação do acasalamento de todas as chaves em sua posse pela rede PEUGEOT para ter a certeza de que as mesmas são as únicas que permitem o acesso e o arranque do seu veículo.

Alarme

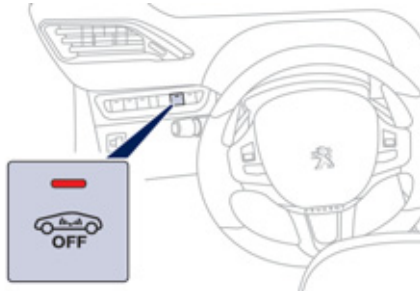

Sistema de protecção e de dissuasão contra o roubo e a intrusão. O alarme assegura os seguintes tipos de vigilância:

- Vigilância perimétrica

O sistema controla a abertura do veículo. O alarme dispara se alguém tentar abrir uma porta, a mala, o capot...

- Vigilância volumétrica

O sistema controla a variação de volume no habitáculo. O alarme dispara se alguém quebrar um vidro, entrar no habitáculo ou se movimentar no interior do veículo.

i Função de autoprotecção

O sistema controla a neutralização dos seus componentes. O alarme dispara se a bateria, o comando central ou os fios da sirene forem desligados ou sofrerem danos.

Para realizar qualquer intervenção no sistema de alarme, consultar a rede PEUGEOT ou uma oficina qualificada.

Fecho do veículo com sistema de alarme total

Activação

- ☞ Desligue a ignição e saia do veículo.
- ☞ Prima o botão de trancagem do telecomando.



O sistema de vigilância está activo; a luz avisadora do botão funciona de forma intermitente a cada segundo.

Após premir o botão de trancagem do telecomando, a vigilância perimétrica é activada após um intervalo de 5 segundos e a vigilância volumétrica, após um intervalo de 45 segundos.

Se um trinco (porta, mala...) estiver mal fechado, o veículo não está trancado, mas a vigilância perimétrica activa-se após um intervalo de 45 segundos ao mesmo tempo que a vigilância volumétrica.

Neutralização



- ☞ Prima o botão de destrancagem do telecomando.



O sistema de alarme é neutralizado: a luz avisadora do botão apaga-se.

Fecho do veículo apenas com a vigilância perimétrica

Neutralize a vigilância volumétrica para evitar a activação involuntária do alarme em determinados casos, tais como:

- deixar um animal no veículo,
- deixar um vidro entreaberto,
- lavar o veículo.

Neutralização da vigilância volumétrica



- ☞ Desligue a ignição.
- ☞ Nos dez segundos seguintes, prima o botão até ao acendimento fixo da luz avisadora.



- ☞ Saia do veículo.
- ☞ Prima imediatamente o botão de trancagem do telecomando.

Apenas a vigilância perimétrica é activada; a luz avisadora do botão funciona de forma intermitente a cada segundo.

i Para ser tomada em consideração, esta neutralização deve ser efectuada sempre que a ignição for desligada.

Reactivação da vigilância volumétrica



- ☞ Prima o botão de destrancagem do telecomando para neutralizar a vigilância perimétrica.



- ☞ Prima o botão de trancagem do telecomando para activar o conjunto de vigilâncias.



A luz avisadora do botão funciona novamente de forma intermitente a cada segundo.

Accionamento do alarme

Traduz-se no abrandamento do avisador sonoro e a intermitência das luzes de mudança de direcção durante trinta segundos.

As funções de vigilância permanecem activadas até à décima primeira activação consecutiva do alarme.



Ao destrancar o veículo com o telecomando, a intermitência rápida da luz avisadora do botão informa que o alarme foi activado durante a sua ausência. Ao ligar a ignição, essa luz pára imediatamente.

Avaria do telecomando

Para desactivar as funções de vigilância:

- ☞ Destranque o veículo com a chave na fechadura da porta do condutor.
- ☞ Abra a porta; o alarme entra em funcionamento.
- ☞ Ligue a ignição; o alarme pára. A luz avisadora do botão apaga-se.

Fecho do veículo sem activar o alarme

- ☞ Tranque ou supertranque o veículo com a chave na fechadura da porta do condutor.

Problema de funcionamento

Ao ligar a ignição, o acendimento fixo da luz avisadora do botão indica um problema de funcionamento do sistema.

Mandar verificar por parte da rede PEUGEOT ou por uma oficina qualificada.

Activação automática*

2 minutos após o fecho da última porta ou da mala, o sistema activa-se automaticamente:

- ☞ Para evitar que o alarme entre em funcionamento ao entrar no veículo, prima previamente o botão de destrancagem do telecomando.

* Consoante o destino.

Elevadores eléctricos de vidros

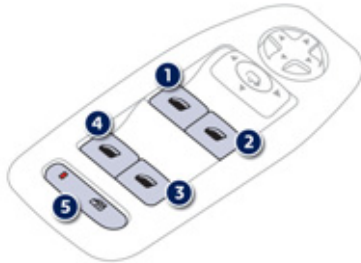

1. Elevador do vidro dianteiro esquerdo.
2. Elevador do vidro dianteiro direito.
3. Elevador do vidro traseiro direito.
4. Elevador do vidro traseiro esquerdo.
5. Neutralização dos comandos eléctricos dos elevadores dos vidros traseiros.

Comando manual

Para abrir ou fechar o vidro, carregue no comando ou puxe-o sem ultrapassar o ponto de resistência. O vidro pára assim que soltar o comando.

Funcionamento automático (consoante a versão)

Para abrir ou fechar o vidro, carregue no comando ou puxe-o para além do ponto de resistência: o vidro abre-se ou fecha-se completamente depois de soltar o comando. Um novo impulso pára o movimento do vidro. Os comandos do elevador eléctrico dos vidros permanecem operacionais cerca de um minuto depois de ter retirado a chave. Aquando desta temporização qualquer acção do elevador eléctrico dos vidros é inoperante. Para os reactivar, ligar a ignição.

Antientalamento (consoante versão)

Quando o vidro sobe e encontra um obstáculo, pára e volta imediatamente a descer parcialmente.

Em caso de abertura intempestiva do vidro ao fechar automaticamente, carregue no comando até à sua abertura completa e em seguida puxe imediatamente o comando até fechar o vidro. Mantenha o comando premido durante cerca de um segundo depois do fecho.

Durante estas operações, a função antientalamento permanece inactiva.

Neutralização dos elevadores dos vidros traseiros



Para segurança das crianças, premir o comando **5** para neutralizar os comandos dos elevadores de vidros das portas traseiras em qualquer que seja a sua posição.

Com a luz avisadora acesa, os comandos traseiros são neutralizados. Com a luz avisadora apagada, os comandos traseiros estão activados.

Reinicialização dos elevadores dos vidros

Ao ligar a bateria depois de ter sido desligada, deverá reinicializar a função antientalamento. A função antientalamento permanece inactiva durante as seguintes operações:

- descer completamente o vidro, voltar a subi-lo, ele subirá por etapas de alguns centímetros a cada pressão; renovar a operação até fechar completamente o vidro,
- manter o comando para cima durante pelo menos um segundo depois de ter atingido a posição de vidro fechado.

! Ao abandonar o veículo, mesmo que por um curto espaço de tempo, retire sempre a chave. Em caso de entalamento durante a manipulação dos vidros, deverá inverter o movimento do vidro. Para tal, inverta a posição do comando correspondente. Quando o condutor acciona os comandos dos elevadores dos vidros dos passageiros, deverá assegurar-se de que nenhum passageiro impede o fecho correcto dos vidros. O condutor deve zelar pela utilização correcta dos elevadores dos vidros por parte dos passageiros. **Atenção às crianças durante as manobras de vidros.**

Mala

Abertura

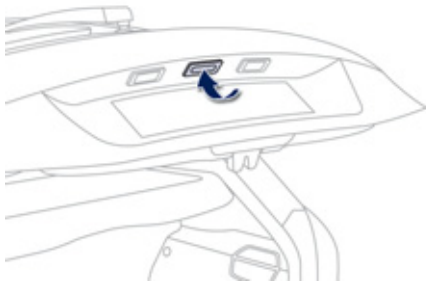

- ☞ Após o destrancamento da mala ou do veículo com o telecomando ou a chave, pressione o comando de abertura e, de seguida, eleve a tampa da mala.

Fecho

- ☞ Baixe a porta da mala através da pega de preensão interior,
- ☞ Se necessário, pressione na parte de cima da porta da mala para obter o seu fecho completo.

Quando a porta da mala se encontrar mal fechada:



- **com o motor em funcionamento**, este avisador acende-se, acompanhado pela apresentação de uma mensagem de alerta durante alguns segundos,
- **com o veículo em movimento** (velocidade superior a 10 km/h), este avisador acende-se, acompanhado por um sinal sonoro e pela apresentação de uma mensagem de alerta durante alguns segundos.

Comando de emergência

Dispositivo para destrancar mecanicamente a mala em caso de mau funcionamento do trancamento centralizado.

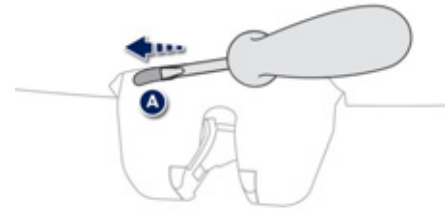

Destrancamento

- ☞ Rebater os bancos traseiros para aceder à fechadura pelo interior da mala.
- ☞ Introduzir uma pequena chave de fendas no orifício **A** da fechadura para destrancar a mala.

Tecto panorâmico

Dispositivo integrando dois indicadores luminosos definíveis e uma superfície panorâmica em vidro escurecido para aumentar a luminosidade e a visão no habitáculo. Equipado com uma tampa de ocultação manual em duas partes para melhorar o conforto térmico.

Abertura

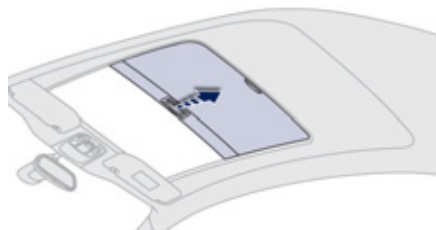
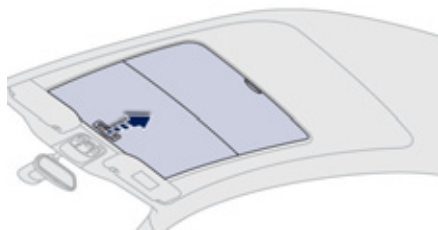

- ☞ Segurar a tampa pelo manípulo e empurrá-la para trás até à posição desejada.

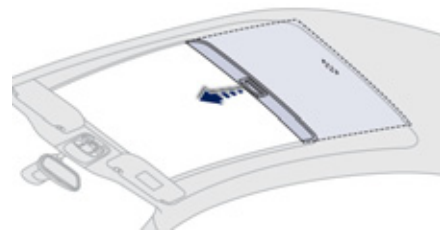

Fecho

- ☞ Segurar a tampa pelo manípulo e empurrá-la para a frente até à posição desejada.

Bancos dianteiros com regulações manuais

Por medida de segurança, as regulações dos bancos devem ser imperativamente efectuadas com o veículo parado.

Longitudinal

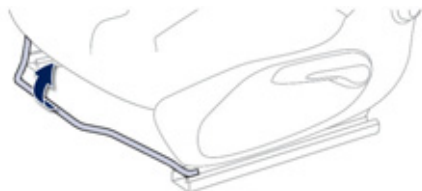

- ☞ Eleve o comando e faça deslizar o banco para a frente ou para trás.

Altura



- ☞ Puxe o comando para cima para subir ou empurre-o para baixo para descer, as vezes necessárias até obter a posição pretendida.

Inclinação do banco



- ☞ Empurre o comando para trás.

3

Regulação em altura do encosto de cabeça

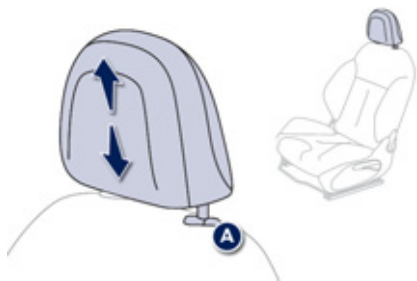

- ☞ Para o fazer subir, puxe-o para cima.
- ☞ Para o retirar, prima o pino **A** e puxe-o para cima.
- ☞ Para o voltar a colocar no lugar, coloque as hastes do encosto de cabeça nos orifícios encaixando bem no eixo das costas do banco.
- ☞ Para o fazer descer, prima simultaneamente o pino **A** e o encosto de cabeça.

! O encosto de cabeça está equipado com uma estrutura que possui um entalhe que impede a descida do mesmo; trata-se de um dispositivo de segurança em caso de colisão.

A regulação é correcta quando o bordo superior do encosto de cabeça se encontra ao nível da parte de cima da mesma.

Nunca conduza com os encostos de cabeça retirados; estes devem estar colocados e correctamente regulados.



Acesso aos lugares traseiros (3 portas)

- ☞ Puxar o comando para cima para rebater o encosto e deslocar o assento.

Quando se endireita o encosto, o assento volta à posição inicial.

! Assegure-se de que nada nem ninguém impede o deslocamento do assento para a posição inicial; o retorno a esta posição é necessário para a fixação longitudinal.

Verifique que o cinto esteja correctamente guardado para não impedir o acesso aos lugares traseiros.

Apoio de braços dianteiro

Dispositivo de conforto e arrumação para o condutor e o passageiro da frente.

Compartimentos de arrumação

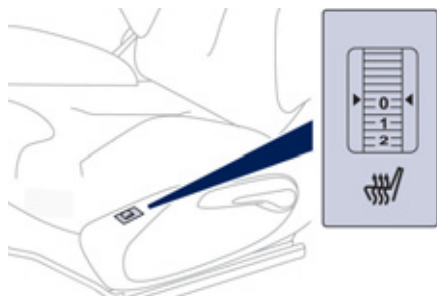

Comando dos bancos aquecidos

Com o motor em funcionamento, os bancos dianteiros podem ser aquecidos separadamente.

- ☞ Utilize o manípulo de regulação, colocado ao lado de cada banco dianteiro, para ligar e seleccionar o nível de aquecimento pretendido:
 - 0: Paragem.
 - 1: Fraco.
 - 2: Médio.
 - 3: Forte.



- ☞ Para aceder ao compartimento de arrumação fechado, eleve o manípulo para abrir a tampa.



- ☞ Para aceder ao compartimento de arrumação aberto por baixo do apoio de braços, puxe completamente o apoio de braços para trás.

Os bancos traseiros monobloco

Banco com assento monobloco fixo e costas do banco rebatível.

Rebatimento das costas do banco

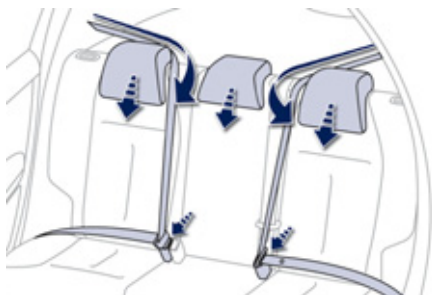

- ☞ Avance os bancos dianteiros se necessário,
- ☞ Posicione os cintos de segurança contra as costas do banco e bloqueie-os.



- ☞ Coloque os encostos de cabeça na posição inferior,
- ☞ Prima simultaneamente nos comandos **1** para desbloquear as costas do banco **2**.
- ☞ Incline as costas do banco **2** sobre o assento.

! Aquando do rebatimento, o cinto central não deve estar ligado mas colocado no plano longitudinal, das costas do banco.

Colocação das costas do banco na posição inicial

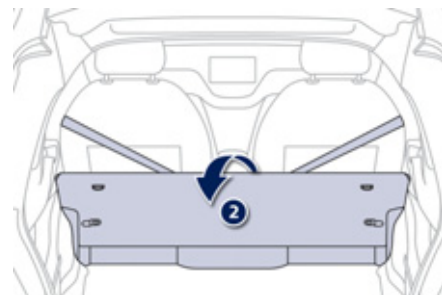

- ☞ Endireite as costas do banco **2** e bloqueie-as,
- ☞ Verifique que o avisador vermelho, situado ao nível dos comandos **1**, deixa de ser apresentado.
- ☞ Desbloqueie e volte a colocar os cintos de segurança sobre o lado das costas do banco.

! Aquando da colocação das costas do banco na posição inicial, verifique que os cintos de segurança não estão entalados.

Os encostos de cabeça traseiros

Possuem apenas uma posição de utilização (superior) e uma posição de arrumação (inferior).

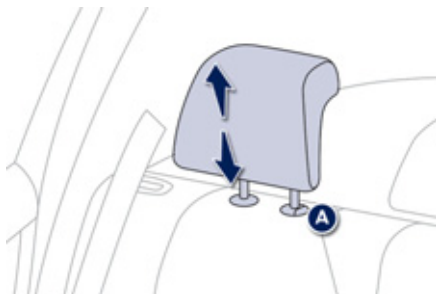

São desmontáveis e intermutáveis lateralmente.

Para retirar um encosto de cabeça:

- ☞ puxe o encosto de cabeça para cima até ao batente,
- ☞ em seguida, pressione o pino **A**.

! Nunca coloque o veículo em movimento com os encostos de cabeça desmontados; estes devem encontrar-se nos seus devidos lugares e correctamente ajustados.

Bancos traseiros

Banco com assento monobloco fixo e costas rebatíveis na parte esquerda (2/3) ou direita (1/3) para modular o espaço de carga da mala.

Rebater o banco

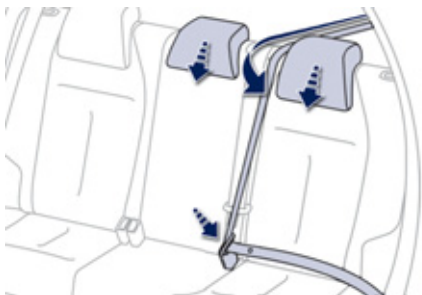

- ☞ Avance o banco dianteiro correspondente se necessário,
- ☞ Posicione o cinto de segurança correspondente contra as costas do banco e coloque o cinto.
- ☞ Recolha os encostos de cabeça.



- ☞ Apoie no comando 1 para desbloquear as costas do banco 2.
- ☞ Incline as costas do banco 2 sobre o assento.

Recolocar as costas do banco na posição inicial

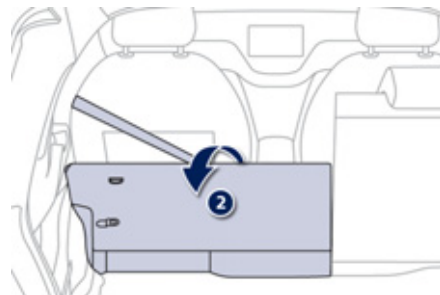

- ☞ Endireite as costas do banco 2 e bloqueie-as.
- ☞ Verifique que o avisador vermelho, situado ao nível do comando 1, deixa de ser apresentado.
- ☞ Retira o cinto e posicione-o novamente na parte lateral das costas do banco.

! Quando recolocar as costas do banco na posição inicial, assegure-se que os cintos de segurança não ficaram entalados.

Ajuste do volante

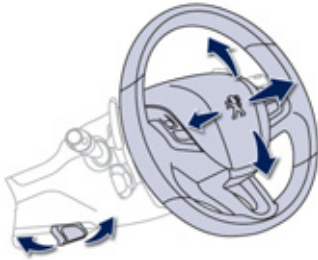

- ☞ **Com o veículo parado**, puxe o comando para destrancar o volante.
- ☞ Ajuste a altura e a profundidade para adaptar a sua posição de condução.
- ☞ Empurre o comando para trancar o volante.

! Por medida de segurança, estas manobras devem ser imperativamente efectuadas, com o veículo parado.

Posição correcta do condutor

Antes de colocar o veículo em movimento, regule na ordem que segue:

- o comprimento e a altura do assento do condutor,
- a altura do apoio de cabeça do assento do condutor,
- a altura e a profundidade do volante.

! Terminadas estas regulações, verifique se tem uma boa visibilidade do quadro de bordo na sua posição de condutor.

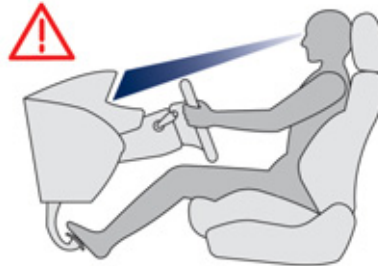

Ventilação

Entrada de ar

O ar que circula no habitáculo é filtrado e é proveniente quer do exterior, através da grelha situada na base do pára-brisas, quer do interior, em recirculação de ar.

Tratamento do ar

O ar ao entrar segue diferentes vias em função dos comandos seleccionados pelo condutor:

- chegada directa no habitáculo (entrada de ar),
- passagem num circuito de aquecimento (aquecimento),
- passagem num circuito de refrigeração (ar condicionado).

Painel de comando

Os comandos destes sistemas encontram-se agrupados no painel **A** da consola central.

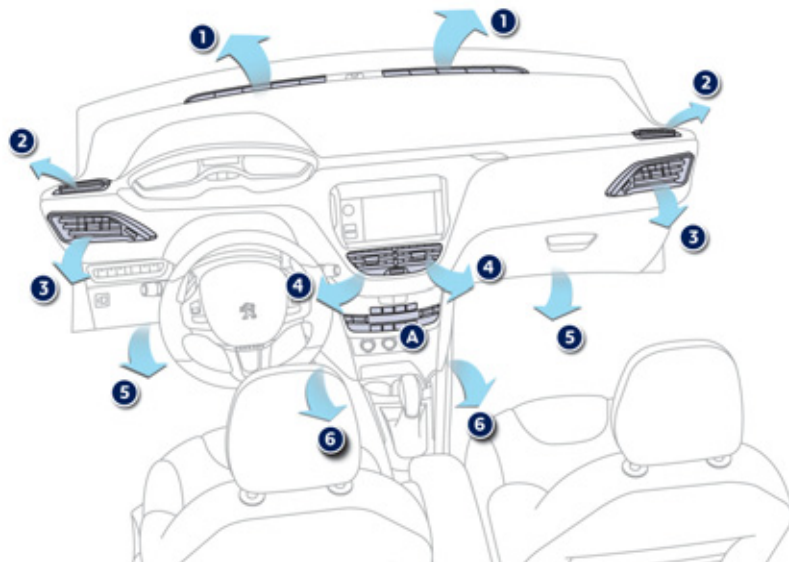

Difusão do ar

1. Ventiladores de descongelamento ou de desembaciamento do pára-brisas.
2. Ventiladores de descongelamento ou de desembaciamento dos vidros laterais dianteiros.
3. Ventiladores laterais obturáveis e orientáveis.
4. Ventiladores centrais obturáveis e orientáveis.
5. Saídas de ar para os pés dos passageiros dianteiros.
6. Saídas de ar para os pés dos passageiros de trás.

Conselhos para a ventilação e o ar condicionado

i Para que estes sistemas sejam plenamente eficazes, respeite as regras de utilização e de manutenção seguintes:

- ☞ Para obter uma distribuição de ar homogénea, procure não obstruir as grelhas de entrada de ar exterior situadas na base do pára-brisas, os insufladores, os ventiladores e as saídas de ar, bem como a extracção do ar situado na mala.
- ☞ Não cubra o sensor de raios solares, situado no painel de bordo; este serve para a regularização do sistema de ar condicionado automático.
- ☞ Coloque em funcionamento o sistema de ar condicionado pelo menos 5 a 10 minutos, uma a duas vezes por mês para o manter em perfeitas condições de funcionamento.
- ☞ Procure o bom estado do filtro do habitáculo e mande substituir periodicamente os elementos filtrantes.
Recomendamos que opte por um filtro de habitáculo combinado. Graças ao seu aditivo activo específico, contribui para a purificação do ar respirado pelos ocupantes e para a limpeza do habitáculo (redução dos sintomas alérgicos, dos maus odores e depósitos de gordura).
- ☞ Para assegurar o bom funcionamento do sistema de ar condicionado, recomendamos igualmente que solicite a sua verificação de acordo com as preconizações do guia de manutenção.
- ☞ Se o sistema não produzir frio, desactive-o e consulte a rede PEUGEOT ou uma oficina qualificada.

Em caso de reboque da carga máxima em forte declive com temperatura elevada, o corte do ar condicionado permite recuperar potência do motor e melhorar, assim, a capacidade de reboque.



Se após uma paragem prolongada ao sol, a temperatura interior permanecer demasiado elevada, não hesite em ventilar o habitáculo durante alguns instantes. Coloque o comando de débito de ar num nível suficiente para assegurar uma renovação de ar ideal no habitáculo. O sistema de ar condicionado não contém cloro e não representa perigo para a camada de ozono.

A condensação criada pelo ar condicionado provoca, quando parado, um escorrimento de água normal sob o veículo.

i Stop & Start

Os sistemas de aquecimento e de ar condicionado só funcionam com o motor a trabalhar. Para manter o conforto térmico dentro do habitáculo, pode neutralizar temporariamente a função Stop & Start (ver a rubrica correspondente).

Aquecimento/Ventilação

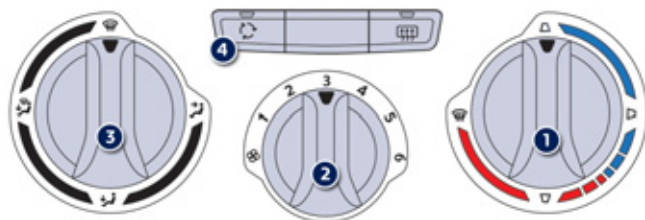

1. Regulação da temperatura.
2. Regulação do débito de ar.
3. Regulação da repartição de ar.
4. Entrada de ar / Recirculação de ar.
5. Ligar / Desligar o ar condicionado.

Regulação da temperatura



☞ Rode o manípulo do azul (frio) para o vermelho (quente) para regular a temperatura ao seu gosto.

Ar condicionado manual

O sistema de ar condicionado só funciona com o motor ligado.

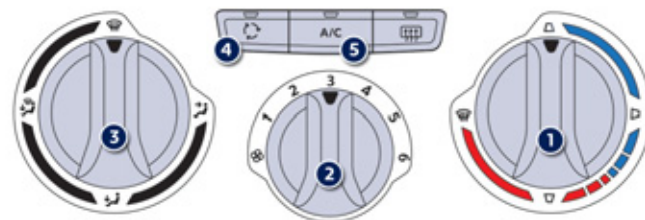

Regulação do débito de ar



☞ Da posição 1 à posição 6, rode o manípulo para obter um débito de ar suficiente para garantir o nível de conforto.

i Caso colocar o comando de débito de ar na posição 0 (desativação do sistema), o conforto térmico deixa de ser assegurado. No entanto, será ainda perceptível um ligeiro fluxo de ar, devido ao deslocamento do veículo.

Regulação da repartição do ar



Pára-brisas e vidros laterais.



Pára-brisas, vidros laterais e pés dos ocupantes.



Pés dos ocupantes.



Ventiladores centrais e laterais.



A repartição do ar pode ser regulada colocando o manípulo numa posição intermédia.

Entrada / Recirculação de ar

A circulação de ar interior permite isolar o habitáculo de odores e de fumos exteriores. Reponha a entrada de ar exterior assim que possível para evitar os riscos de degradação da qualidade do ar e da formação de vapor.



☞ Carregue na tecla para activar a recirculação do ar interior. Nessa situação, o avisador acende.

☞ Carregue novamente na tecla para permitir a entrada de ar exterior. Nessa situação, o avisador desliga-se.

Ligar/desligar o ar condicionado



O ar condicionado foi concebido para funcionar eficazmente em todas as estações, com os vidros fechados.

O ar condicionado permite:

- no Verão, baixar a temperatura,
- no Inverno, abaixo dos 3°C, aumentar a eficácia do desembaçamento.

Ligar

☞ Prima a tecla "A/C", a luz avisadora da tecla acende-se.



O ar condicionado não funciona quando o botão de regulação do débito de ar 2 se encontrar na posição "0".

Para obter ar fresco mais rapidamente, pode-se utilizar a recirculação do ar interior durante alguns instantes. Voltar, depois, à entrada de ar do exterior.

Desligar

☞ Prima novamente a tecla "A/C", a luz avisadora da tecla apaga-se.

O desligar pode gerar problemas (humidade, embaciamento).



Ar condicionado automático bizona

O ar condicionado só funciona com o motor em funcionamento.

Funcionamento automático

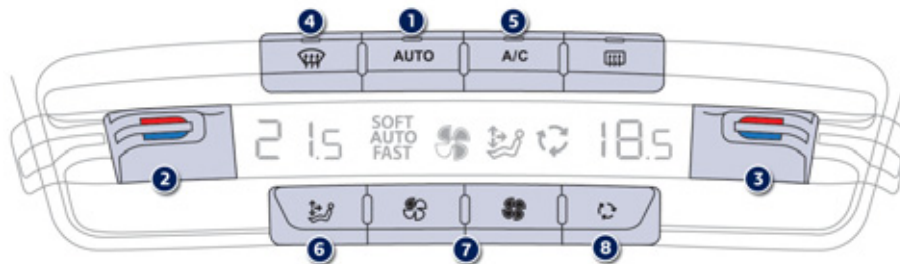

1. Programa automático de conforto.
2. Regulação da temperatura do lado do condutor.
3. Regulação da temperatura do lado do passageiro.
4. Programa automático de visibilidade.
5. Ligar / Desligar o ar condicionado.
6. Regulação da repartição de ar.
7. Regulação do débito de ar.
8. Entrada de ar / Recirculação de ar.

Programa automático conforto

Existem três modos de programação para que o condutor e o seu passageiro dianteiro escolham como o desejarem o conforto no habitáculo.



☞ Premir sucessivamente a tecla "AUTO". O avisador ilumina-se à primeira pressão; o modo activo aparece no ecrã do ar condicionado automático.

SOFT
AUTO

Privilegia uma frescura ideal e o silêncio de funcionamento, limitando o fluxo de ar.

AUTO

Oferece o melhor compromisso entre o conforto térmico e o silêncio de funcionamento.

AUTO
FAST

Privilegia uma difusão de ar dinâmica e eficaz.

i

Com o motor frio, a fim de evitar uma difusão excessiva de ar frio, o pulsor atinge progressivamente o seu nível ideal.

Em tempo fresco, o ar quente apenas é ventilado para o pára-brisas, os vidros laterais e os pés dos passageiros.

Regulação da temperatura

O condutor e o seu passageiro dianteiro podem ajustar individualmente a temperatura consoante as suas conveniências. A temperatura indicada no ecrã corresponde a um nível de conforto e não a uma temperatura em graus Celsius ou Fahrenheit.



- ☞ Carregue no pulsor **2** ou **3** para baixo (azul) para diminuir a temperatura ou para cima (vermelho) para aumentar a temperatura.

Uma regulação situada por volta de 21 permite obter um bom nível de conforto. Consoante as suas necessidades, a regulação poderá variar entre os 18 e os 24. Além disso, preconiza-se evitar uma diferença de regulação esquerda/direita superior a 3.

i Ao entrar no veículo, se a temperatura interior for muito mais fria ou mais quente que a temperatura de conforto, é inútil modificar a temperatura apresentada para atingir mais rapidamente o conforto desejado. O sistema compensa automaticamente e o mais rapidamente possível a diferença de temperatura.

Programa automático de visibilidade



Para desembaciar ou descongelar rapidamente o pára-brisas e os vidros laterais (humidade, passageiros numerosos, gelo...), o programa automático conforto pode ser insuficiente.

Retomas manuais

Pode, consoante os seus gostos, efectuar uma escolha diferente daquela proposta pelo sistema modificando uma regulação, mantendo sempre as outras funções em modo automático. Logo que termine a regulação, a luz de aviso da tecla **"AUTO"** apaga-se.



- ☞ Carregue novamente na tecla **"AUTO"** para regressar ao programa automático de conforto.

i Para refrescar ou aquecer ao máximo o habitáculo, é possível ultrapassar a temperatura mínima de 14 ou máxima de 28.

- ☞ Carregue no pulsor **2** ou **3** para baixo até aparecer **"LO"** ou para cima até aparecer **"HI"**.

Ligar / Desligar o ar condicionado



A instalação de ar condicionado está previsto para funcionar eficazmente em qualquer estação, com os vidros fechados.

Permite-lhe:

- de diminuir a temperatura no verão,
- de aumentar a eficácia do desembaciamento acima dos 3°C, no inverno.

Funcionamento

- ☞ Carregue na tecla **A/C**, o avisador ilumina-se.

O ar condicionado não funciona quando a regulação do débito de ar estiver neutralizada.

Desactivação

- ☞ Carregue novamente na tecla **"A/C"**, o avisador apaga-se.

A desactivação do ar condicionado pode ocasionar incómodos (humidade, embaciamento).

Regulação da repartição do ar



☞ Pressione sucessivamente esta tecla para dirigir alternadamente o débito de ar para:

- o pára-brisas, os vidros laterais e os pés dos passageiros,
- o pára-brisas e os vidros laterais (desembaciamento ou descongelamento),
- os ventiladores centrais e laterais,
- os ventiladores centrais, os ventiladores laterais e os pés dos passageiros,
- os pés dos passageiros.

Regulação do débito de ar



☞ Carregue na tecla "**hélice completa**" para aumentar o débito de ar.

O símbolo do débito de ar (hélice) aparece no ecrã. Ele enche progressivamente em função do valor pedido.



☞ Carregue na tecla "**hélice vazia**" para diminuir o débito de ar.

Entrada de ar / Ar interior reciclado



☞ Carregue nesta tecla para activar a reciclagem do ar interior. O avisador da tecla ilumina-se e o símbolo da reciclagem de ar aparece.

A reciclagem de ar permite isolar o habitáculo de odores ou fumos exteriores. Activa-se automaticamente com a activação do limpavidros.

☞ Assim que possível, carregue novamente nesta tecla para permitir a entrada do ar exterior e evitar a formação de condensação. O avisador da tecla apaga-se.

! Evite o funcionamento prolongado em reciclagem de ar interior (risco de embaciamento e de degradação da qualidade do ar).

Neutralização do sistema



☞ Carregue na tecla "**hélice vazia**" do débito de ar até que o símbolo da hélice desapareça e o símbolo "---" apareça.

Esta acção neutraliza todas as funções do sistema de ar condicionado.

O conforto térmico já não é gerido. Um ligeiro fluxo de ar, devido ao movimento do veículo, permanece todavia perceptível.

! Evite circular com o ar condicionado neutralizado de modo prolongado (risco de embaciamento e de degradação da qualidade do ar). Carregue uma vez na tecla "**hélice completa**" para reactivar o sistema com as temperaturas apresentadas antes da neutralização.

Desembaciamento - Descongelamento dianteiro



Estas serigrafias na fachada indicam-lhe o posicionamento dos comandos para desembaciar ou descongelar rapidamente o pára-brisas e os vidros laterais.

Com ar condicionado manual

- ☞ Coloque os comandos de temperatura e de distribuição de ar na posição serigrafada dedicada.
- ☞ Accione o ar condicionado através da tecla "**A/C**"; o avisador da tecla acende.

Com o ar condicionado automático bizona

Programa automático visibilidade

- ☞ Selecciona este programa para desembaciar ou descongelar mais rapidamente o pára-brisas e os vidros laterais.

O sistema gere automaticamente o ar condicionado, o débito de ar e distribui a ventilação de uma forma ideal para o pára-brisas e os vidros laterais.

- ☞ Para o interromper, carregue novamente na tecla "**visibilidade**" ou "**AUTO**", o avisador da tecla apaga-se e o da tecla "**AUTO**" acende.

O sistema é reactivado com os valores anteriores à neutralização.



Com o Stop & Start, enquanto o desembaciamento se encontrar activado, o modo STOP não se encontra disponível.

Desembaciamento - Descongelamento do óculo traseiro



A tecla de comando situa-se na fachada do sistema do ar condicionado.

3

Ligar

O desembaciamento - descongelamento do óculo traseiro só pode ser accionado com o motor em funcionamento.

- ☞ Prima esta tecla para descongelar o óculo traseiro e, consoante a versão, os retrovisores exteriores. A luz avisadora associada a esta tecla acende-se.

Desligar

O descongelamento desliga-se automaticamente para evitar um consumo excessivo de corrente.

- ☞ É possível interromper o funcionamento do descongelamento antes da sua extinção automática premindo de novo na tecla. A luz avisadora associada a esta tecla apaga-se.



- ☞ Desligue o descongelamento do óculo traseiro e dos retrovisores exteriores assim que o considerar necessário, pois um menor consumo de corrente permite uma diminuição do consumo de combustível.

Conforto interior

1. **Porta-luvas iluminado**
(ver detalhes na página seguinte)
2. **Grande compartimento de arrumação aberto (sem auto-rádio)**
3. **Tomada para acessórios 12 V (120 W)**
Tenha em atenção a potência do seu acessório, caso contrário poderá danificá-lo.
4. **Tomada USB / Jack**
(ver detalhes nas páginas seguintes)
5. **Compartimentos de arrumação abertos**
6. **Porta-latas**
7. **Apoio de braços central**
8. **Compartimentos de porta**

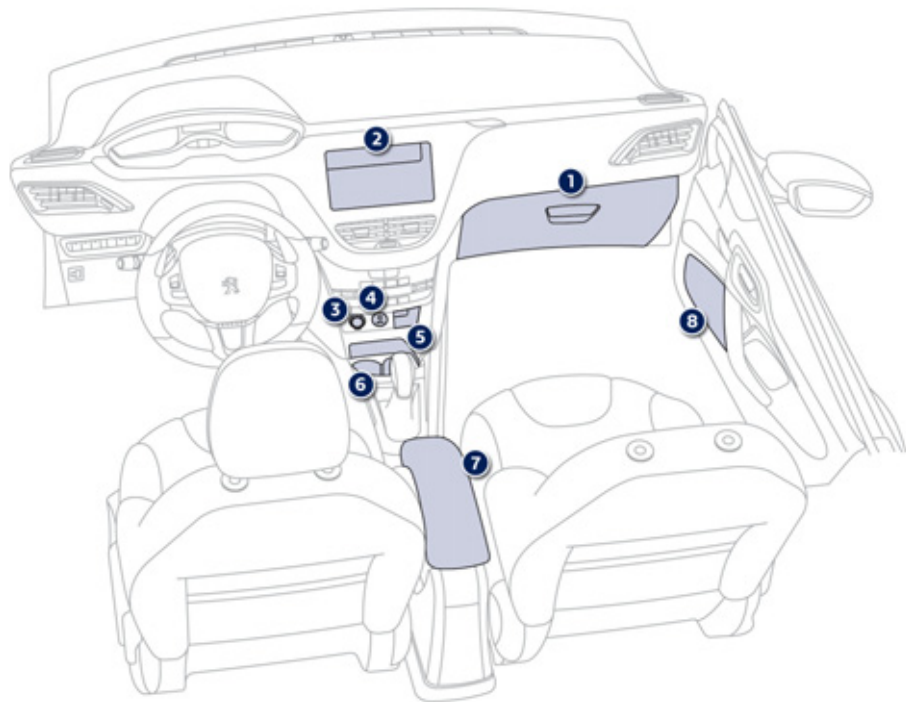

Porta-luvas com iluminação

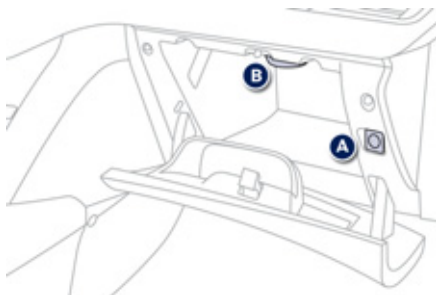

Inclui compartimentos para a arrumação de uma garrafa de água, da documentação de bordo do veículo...

A sua tampa possui compartimentos para a arrumação de uma caneta, de um par de óculos...

☞ Para abrir o porta-luvas, eleve a pega. Ilumina-se ao abrir a tampa (consoante a versão).

Contém o comando de neutralização do airbag passageiro dianteiro **A**.

Com o ar condicionado, dá acesso à saída de ventilação **B**, debitando o mesmo ar climatizado que os ventiladores do habitáculo.

Tomada de acessórios 12 V

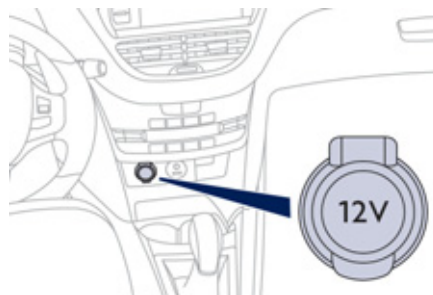

☞ Para ligar um acessório de 12 V (potência máxima: 120 Watts), levantar a tampa e ligar o adaptador adequado.

Tomada USB / Jack

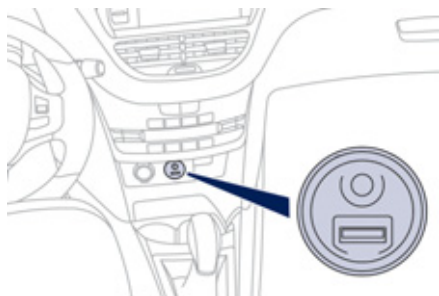

Esta caixa de ligação, composta por uma tomada JACK e USB, encontra-se na consola central.

Permite-lhe ligar um equipamento nómada, como um portátil digital de tipo iPod® ou uma pen USB.

Este lê os ficheiros de áudio que são transmitidos para o seu sistema áudio, para serem ouvidos através dos altifalantes do veículo.

Pode gerir estes ficheiros através dos comandos no volante ou da fachada do auto-rádio e visualizá-los no ecrã multifunções.

Durante a sua utilização em USB, o equipamento nómada pode carregar automaticamente.

i Para obter mais informações sobre a utilização deste equipamento, consulte a rubrica "O áudio e a telemática"

Tomada USB suplementar

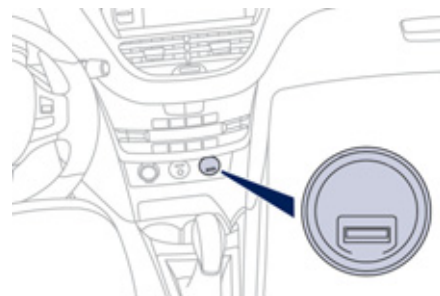

Consoante a versão, o seu veículo pode estar equipado de uma segunda tomada USB, situada na consola central.

Durante a sua utilização, a tomada USB/Jack não deve ser utilizada para carregar um equipamento nómada (risco de sobrecarga).

Tapetes

Dispositivo amovível de protecção da alcatifa.

Montagem

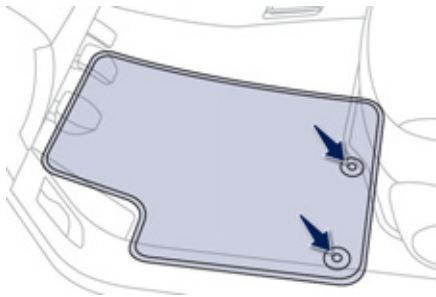

Aquando da sua primeira montagem, do lado do condutor, utilize exclusivamente as fixações fornecidas na embalagem junta. Os outros tapetes são simplesmente colocados na alcatifa.

Desmontagem

Para desmontar do lado do condutor:

- ☞ recue o banco ao máximo,
- ☞ liberte as fixações,
- ☞ retire o tapete.

Montagem

Para o montar novamente do lado do condutor:

- ☞ posicione correctamente o tapete,
- ☞ coloque novamente as fixações pressionando-as,
- ☞ verifique a fixação correcta do tapete.



Para evitar qualquer risco de bloqueio dos pedais:

- utilize apenas tapetes adaptados às fixações já presentes no veículo; a sua utilização é imperativa,
- nunca sobreponha vários tapetes.

A utilização de tapetes não homologados pela PEUGEOT pode impedir o acesso aos pedais e prejudicar o funcionamento do regulador/limitador de velocidade.

Arrumações da mala

1. **Prateleira traseira**
(ver detalhes na página seguinte)
2. **Patilhas**
(ver detalhes na página seguinte)
3. **Iluminação da mala**
4. **Correia de fixação**
5. **Argolas de fixação (consoante versão)**

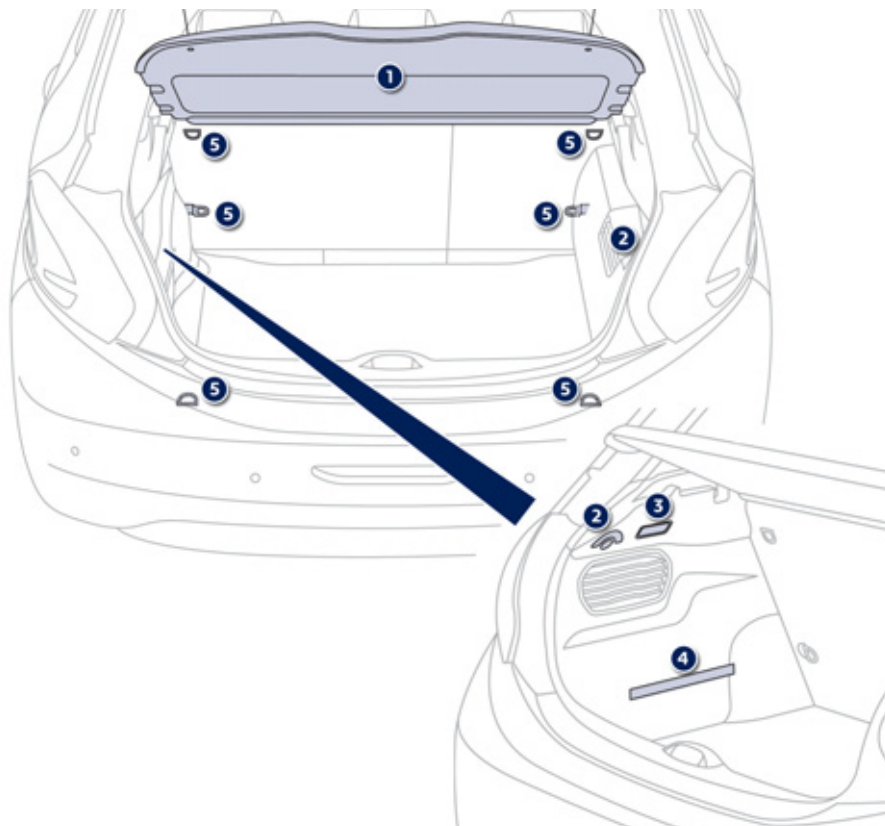

Prateleira traseira

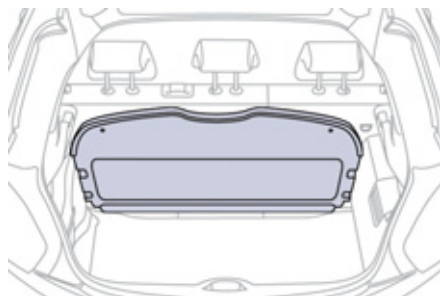

Para retirar a prateleira:

- ☞ soltar os dois cordões,
- ☞ levantar ligeiramente a prateleira e retirá-la.

Para a arrumar, várias possibilidades:

- de pé, por detrás dos bancos dianteiros,
- de pé, por detrás dos bancos traseiros.

Ganchos

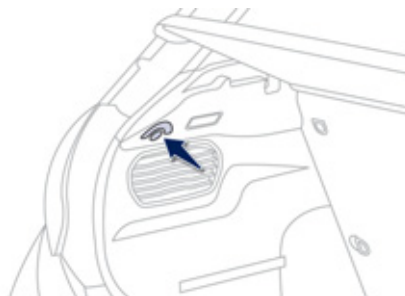

Permitem pendurar sacos de compras.

Triângulo de pré-sinalização (Arrumação)

O local para arrumar um triângulo dobrado ou a sua caixa de arrumação está situado por baixo do assento dianteiro.

! Antes de sair do veículo para montar ou instalar um triângulo, vista o colete de segurança.

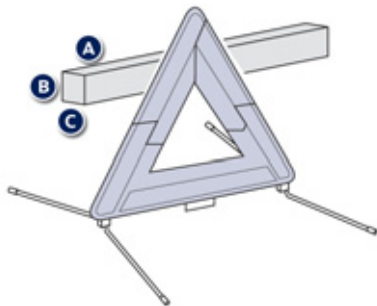

As dimensões do triângulo (uma vez dobrado) ou da sua caixa de arrumação devem ser:

- **A** : comprimento= **438** mm,
- **B** : altura= **56** mm,
- **C** : largura= **38** mm.

Para utilizar o triângulo, consulte as informações do fabricante.

Instalação do triângulo na estrada

- ☞ Instale o triângulo atrás do veículo, em conformidade com a tabela abaixo, em função do tipo de estrada e da luminosidade exterior.

Distância de colocação (em metros)		
Estrada		Auto-estrada
Dia	Noite	
50 m	80 m	150 m

i Estes valores são números de referência internacional. Coloque o triângulo de acordo com as regras de circulação em vigor localmente.

O triângulo está proposto nos acessórios, consulte a rede PEUGEOT ou uma oficina qualificada.

Arranque-paragem do motor

Com uma **caixa manual**, posicione a alavanca de velocidades no ponto morto.

Com uma **caixa manual pilotada**, posicione a alavanca de velocidades em **N**.

Com uma **caixa de velocidades automática**, posicione a alavanca de velocidades em **P** ou **N**.

Arranque do veículo

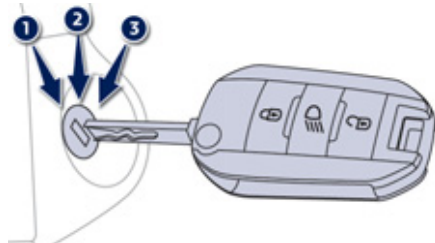

- ☞ Inserir a chave na ignição.
O sistema reconhece o código de arranque.
- ☞ Rodar a chave a fundo para o quadro de bordo na posição **3 (Arranque)**.
- ☞ Assim que o motor ligar, soltar a chave.

Paragem do veículo

- ☞ Imobilizar o veículo.
- ☞ Rodar a chave a fundo para si na posição **1 (Stop)**.
- ☞ Retirar a chave da ignição.

! Roda livre

Por razões de segurança, não conduzir em roda livre.

Porque algumas funções do veículo podem não estar activadas.

- i Um objecto pesado (porta-chaves...), preso à chave, tornando-a pesada sobre o seu eixo no contacto, poderá provocar um problema de funcionamento.

i Esquecimento da chave

Ao abrir a porta do condutor, é apresentada uma mensagem de alerta, acompanhada por um sinal sonoro, para o informar de que a chave permanece no contactor na posição **1 (Stop)**.

Em caso de esquecimento da chave no contactor na posição **2 (Contacto)**, o corte de ignição ocorre automaticamente ao fim de uma hora.

Para ligar novamente a ignição, rode a chave para a posição **1 (Stop)** e, de seguida, novamente para a posição **2 (Contacto)**.

Travão de estacionamento manual



Engrenar

- ☞ Puxe a alavanca do travão de estacionamento para imobilizar o veículo.

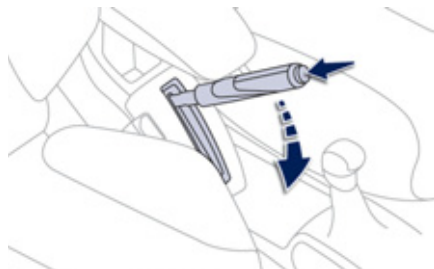

Desengrenar

- ☞ Pressione o botão puxando ligeiramente a alavanca do travão de estacionamento e depois baixe-a totalmente.



Com o veículo em andamento, este avisador e o avisador **STOP** acendem-se e são acompanhados por um sinal sonoro e por uma mensagem no ecrã se o travão estiver engrenado ou mal desengrenado.



Sempre que estacionar numa zona inclinada, vire as rodas para as imobilizar contra o passeio, accione o travão de estacionamento, engrene uma velocidade e desligue o contacto.

Caixa manual de 5 velocidades

Passagem para marcha-atrás

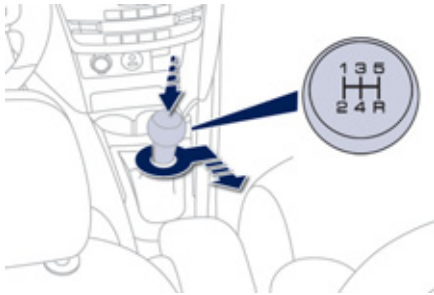

- ☞ Empurre a alavanca das velocidades para a direita e depois para trás.

! Engrene a marcha-atrás apenas com o veículo parado e o motor em ralenti.

i Por motivos de segurança e para facilitar o arranque do motor:

- seleccione sempre o ponto-morto,
- carregue no pedal da embraiagem.

Caixa manual de 6 velocidades

Passagem da 5ª ou da 6ª velocidade

- ☞ Desloque completamente a alavanca das velocidades para a direita para engrenar correctamente a 5ª ou 6ª velocidade.

Passagem para marcha-atrás

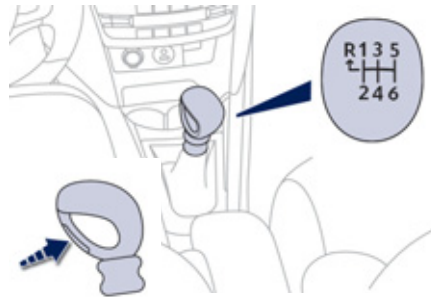

- ☞ Pressione o manípulo da alavanca e empurre-a para a esquerda e depois para a frente.

! Engrene a marcha-atrás apenas com o veículo parado e o motor em "ralenti".

i Por motivos de segurança e para facilitar o arranque do motor:

- seleccione sempre o ponto-morto,
- carregue no pedal da embraiagem.

4

Indicador de alteração de velocidade*

Sistema que permite reduzir o consumo de combustível ao preconizar o engrenamento de uma velocidade superior.

Funcionamento

O sistema apenas funciona no âmbito de uma condução económica.

Consoante a situação de condução e o equipamento do veículo, o sistema pode preconizar o engrenamento de uma ou mais velocidades. Pode seguir esta indicação sem passar pelas velocidades intermédias.

As indicações de engrenamento de uma velocidade não devem ser consideradas obrigatórias. Com efeito, a configuração da estrada, a densidade da circulação e a segurança constituem elementos determinantes na escolha da melhor velocidade. O condutor tem a responsabilidade de seguir ou não as indicações do sistema. Esta função não pode ser desactivada.

Exemplo com um veículo equipado com caixa de velocidades manual:



- O veículo encontra-se na terceira velocidade.

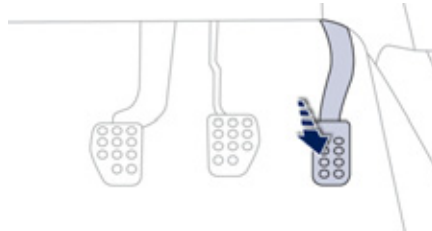

- O pedal do acelerador é pressionado moderadamente.



- O sistema pode propor, consoante o caso, o engrenamento de uma velocidade superior.



A informação é apresentada no quadro de bordo, sob a forma de uma seta, acompanhada pela velocidade preconizada para as caixas de velocidades manuais.

- i** Nos veículos equipados com uma caixa de velocidades pilotada ou automática, o sistema só se activa em modo manual. O sistema não propõe em qualquer caso:
- o engrenamento da primeira velocidade,
 - o engrenamento da marcha-atrás,
 - a redução.

* Consoante a motorização.

Caixa manual pilotada de 5 velocidades

Caixa de velocidades manual pilotada de cinco velocidades oferecendo, à escolha, o conforto do automatismo ou o prazer da passagem manual das velocidades.

São, portanto, propostos três modos de condução:

- o modo **automático** para a gestão automática das velocidades através da caixa de velocidades, sem intervenção do condutor,
- o modo **sequencial** para a passagem manual das velocidades pelo condutor, com a alavanca de velocidades ou com os comandos situados sob o volante,
- o modo **auto sequencial** para efectuar uma ultrapassagem, por exemplo, permanecendo em modo automatizado e utilizando ao mesmo tempo as funcionalidades do modo sequencial.

! Não conduzir com a mão sobre a alavanca de velocidades porque isso pode danificar a caixa manual de velocidades pilotada.

Alavanca de velocidades

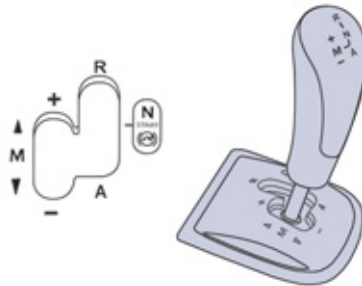

R. Marcha-atrás

- ☞ Pé no travão, mover a alavanca para cima para seleccionar esta posição.

N. Ponto morto.

- ☞ Pé no travão, seleccionar esta posição para arrancar.

A. Modo automático.

- ☞ Mover a alavanca para trás para seleccionar este modo.

M. + / - Modo sequencial com passagem manual das velocidades.

- ☞ Mover a alavanca para trás, em seguida para a esquerda para seleccionar este modo, depois:
 - dar um impulso para a frente para aumentar as velocidades,
 - ou dar um impulso para trás para diminuir as velocidades.

Comandos sob o volante



- +** Comando de aumento da velocidade.
 - ☞ Carregue no comando situado sob o volante "+" para passar à velocidade superior.
- Comando de diminuição da velocidade.
 - ☞ Carregue no comando situado sob o volante "-" para passar à velocidade inferior.

i Os comandos no volante não permitem seleccionar o ponto morto, nem passar ou desengrenar a marcha atrás.

Visualização no quadro de bordo



Posições da alavanca de velocidades

N. Neutro (Ponto morto)

R. Reverse (Marcha atrás)

1, 2, 3, 4, 5 Velocidades em modo sequencial

AUTO. Acende ao seleccionar o modo automático. Apaga-se à passagem ao modo sequencial.



- Colocar o **pé no travão** quando este avisador pisca (ex: arranque do motor).

i Ao engrenar a marcha atrás, soa um sinal sonoro.

Arranque do veículo

- Selecione a posição **N**.
- Premir totalmente o pedal do travão.



- Efectuar o arranque do motor.
- N** aparece no quadro de bordo.



i **N** pisca no quadro de bordo, se a alavanca de velocidades não estiver na posição **N** no momento do arranque.

- Selecione a primeira velocidade (posição **M** ou **A**) ou a marcha atrás (posição **R**).
- Desengrene o travão de estacionamento.



- Retire progressivamente o pé do pedal do travão e acelere em seguida.



AUTO e **1** ou **R** aparecem no quadro de bordo.

Deve carregar no pedal do travão durante o arranque do motor.

Parragem - Arranque em subida

Em caso de paragem em subida, é aconselhável não utilizar o acelerador para manter o veículo imobilizado; engrene de preferência o travão de estacionamento.

i Em caso de arranque em subida, acelerar progressivamente, soltando simultaneamente o travão de estacionamento.

Modo sequencial

- Após o arranque do veículo, selecione a posição **M** para passar ao modo sequencial.



AUTO desaparece e as velocidades engrenadas aparecem sucessivamente no quadro de bordo.

Os pedidos de passagem de velocidade fazem-se unicamente se o regime do motor assim o permitir.

Em caso de velocidades reduzida, ao aproximar-se de um stop ou de um semáforo, por exemplo, a caixa velocidade reduz automaticamente até à primeira velocidade.

Modo automático

- Após a utilização do modo sequencial, selecione a posição **A** para regressar ao modo automático.



AUTO e a velocidade engrenada aparecem no quadro de bordo.

A caixa de velocidades funciona então em modo auto-activo, sem a intervenção do condutor. Ela selecciona permanentemente a velocidade que melhor se adapta aos parâmetros seguintes:

- optimização do consumo,
- estilo de condução,
- perfil da estrada,
- carga do veículo.

i Para obter uma aceleração ideal, por exemplo em caso de ultrapassagem de outro veículo, carregue com força no pedal do acelerador para lá do ponto de resistência.

Modo "auto sequencial"

No modo automatizado, é possível a qualquer momento retomar temporariamente os comandos situados sob o volante.

A utilização destes comandos permite seleccionar manualmente as velocidades para as situações que necessitam uma aceleração mais rápida que o modo automatizado (rotundas, saída de parques de estacionamento com fortes declives, ultrapassagens...).

A caixa de velocidades engrena a velocidade pedida se o regime do motor o permitir. **AUTO** permanece no ecrã.

Após alguns instantes, a caixa de velocidades gere de novo, automaticamente, as velocidades.

Paragem do veículo

Antes de desligar o motor, pode deixar o veículo no ponto morto, colocando a posição **N**. Nesse caso, deve imperativamente accionar o travão de estacionamento para imobilizar o veículo.

Reinicialização

Após ter desligado a bateria, deve reinicializar a caixa de velocidades.

 Ligar a ignição.



AUTO e - aparecem no quadro de bordo.

 Selecciona a posição **N**.



 Carregue no pedal do travão.

 Esperar cerca de 30 segundos para que **N** ou uma velocidade apareçam no quadro de bordo.



 Soltar o pedal do travão.

A caixa de velocidades está de novo operacional.

Anomalia de funcionamento

SERVICE

Com a ignição ligada, a iluminação deste avisador e o funcionamento intermitente do avisador **AUTO**, acompanhados por um sinal sonoro e por uma mensagem no ecrã, indicam uma anomalia da caixa de velocidades. Consulte rapidamente a rede PEUGEOT ou uma oficina qualificada.



Nunca seleccione a posição **N** com o veículo em andamento.

Engrene unicamente a marcha-atrás **R**, com o veículo imobilizado com o pé sobre o pedal do travão.

Em todos os casos, é imperativo accionar o travão de estacionamento para imobilizar o veículo.

4

Caixa manual pilotada de 6 velocidades

Caixa de velocidades manual pilotada de seis velocidades que oferecem, à escolha, o conforto do automatismo ou o prazer da passagem manual das velocidades.

São, portanto, propostos dois modos de condução:

- o modo **automático** para a gestão automática das velocidades pela caixa,
- o modo **manual** para a passagem sequencial das velocidades pelo condutor,

Em modo automático, é possível alterar a velocidade utilizando, pontualmente, os comandos no volante, por exemplo, para efectuar uma ultrapassagem.

! Não conduzir com a mão sobre a alavanca de velocidades porque isso pode danificar a caixa manual de velocidades pilotada.

Alavanca das velocidades

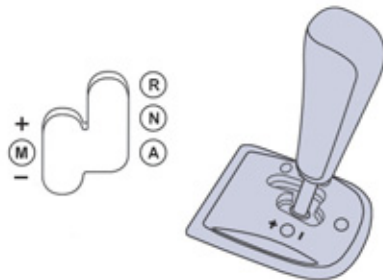

- R.** Marcha-atrás
 - ☞ Com o pé no pedal do travão, eleve e empurre a alavanca para a frente.
- N.** Ponto morto.
 - ☞ Com o pé no pedal do travão, seleccione esta posição para efectuar o arranque.
- A.** Modo automático.
 - ☞ Desloque a alavanca para trás para seleccionar este modo.
- M.** + / -. Modo manual com passagem sequencial das velocidades.
 - ☞ Desloque a alavanca para trás para seleccionar este modo e, em seguida:
 - dê um impulso para a frente para aumentar as velocidades,
 - ou dê um impulso para trás para diminuir as velocidades.

Comandos sob o volante



- +** Comando de aumento da velocidade.
 - ☞ Prima atrás do comando sob o volante "+" para passar para a velocidade superior.
- Comando de redução da da velocidade.
 - ☞ Prima atrás do comando sob o volante "-." para passar para a velocidade inferior.

i Os comandos sob o volante não permitem seleccionar o ponto morto nem passar ou abandonar a marcha-atrás.

Visualização no quadro de bordo



Posições da alavanca de velocidades

N. Neutral (Ponto morto)

R. Reverse (Marcha-atrás)

1, 2, 3, 4, 5, 6. Velocidades em modo manual

AUTO. Acende-se quando se selecciona o modo automático. Apaga-se quando se engrena o modo manual.



- Coloque o **pé no travão** quando esta luz avisadora pisca (ex. arranque do motor).

i Ao engrenar a marcha-atrás é emitido um sinal sonoro.

Arranque do veículo

- Selecione a posição **N**.
- Pressione a fundo o pedal do travão.
- Efectue o arranque do motor.



N aparece no ecrã do quadro de bordo.

i **N** fica intermitente no quadro de bordo, acompanhado por um sinal sonoro e por uma mensagem no visor do quadro de bordo, se a alavanca das velocidades não se encontrar na posição **N** aquando do arranque.



Pé no travão fica intermitente no quadro de bordo, acompanhado por um sinal sonoro e por uma mensagem no visor do quadro de bordo, se o pedal do travão não estiver pressionado no arranque.

- Selecione o modo automatizado (posição **A**), o modo manual (posição **M**) ou o modo marcha-atrás (posição **R**).
- Desengrene o travão de estacionamento.



- Retire o pé do pedal do travão e, em seguida, acelere.

AUTO e **1**, **1** ou **R** são apresentados no ecrã do quadro de bordo.

Modo automático

- Após o arranque do veículo, seleccione a posição **A** para passar ao modo automático.



AUTO e a velocidade engrenada são apresentados no ecrã do quadro de bordo.

A caixa de velocidades funciona em modo auto-activo, sem intervenção do condutor. Selecciona permanentemente a velocidade que melhor se adaptar aos seguintes parâmetros:

- estilo de condução,
- perfil da estrada.



Para obter uma aceleração ideal, por exemplo ao ultrapassar outro veículo, pressione a fundo o pedal do acelerador e passe o ponto de resistência.

Passagem manual das velocidades



Esta alteração das velocidades pontual permite efectuar uma ultrapassagem, por exemplo, permanecendo no modo automático.

☞ Accione os comandos sob o volante + ou -.

A caixa de velocidades engrena a velocidade solicitada se o regime do motor o permitir.

AUTO permanece indicado no quadro de bordo.

Após alguns instantes sem acção nos comandos, a caixa de velocidades gera novamente as velocidades automaticamente.

Modo manual

- ☞ Após o arranque do veículo, seleccione a posição **M** para passar ao modo manual.
- Puxe a alavanca para o símbolo + para passar à velocidade superior.
 - Empurrar a alavanca para o símbolo - para passar à velocidade inferior.



As velocidades engrenadas são visualizadas sucessivamente no ecrã do quadro de bordo.

Os pedidos de alteração da velocidade apenas se efectuem se o regime do motor o permitir. Não é necessário soltar o acelerador durante alterações de velocidade.

Aquando de uma travagem ou ao abrandar, a caixa de velocidades regride automaticamente para permitir colocar o veículo na velocidade adequada.

i A uma baixa velocidade, se a marcha-atrás for solicitada, esta apenas será tomada em conta quando o veículo se encontrar imobilizado. Uma indicação é apresentada no quadro de bordo.

! Em caso de forte aceleração, a velocidade superior não passa sem acção do condutor nos comandos no volante. Com o veículo em movimento nunca seleccione ponto morto **N**. Engrene apenas a marcha-atrás **R** com o veículo imobilizado e o pé no pedal do travão.

Paragem do veículo

Antes de desligar o motor, é possível optar por:

- passar à posição **N** para ficar em ponto morto,
- deixar a velocidade engrenada; neste caso, o veículo não poderá ser deslocado.

Em ambos os casos, é imperativo engrenar o travão de estacionamento para imobilizar o veículo.

Em caso de imobilização do veículo, com o motor em funcionamento, coloque sistematicamente a alavanca de velocidades em ponto morto **N**. Antes de qualquer intervenção no compartimento do motor, verifique se a alavanca de velocidades se encontra em ponto morto **N** e se o travão de estacionamento está engrenado.

Anomalia de funcionamento

SERVICE

Com a ignição ligada, a intermitência desta luz e a intermitência de AUTO, acompanhadas por um sinal sonoro e por uma mensagem no visor do quadrante, indica um problema de funcionamento na caixa de velocidades.

Mandar verificar na rede PEUGEOT ou numa oficina qualificada.



Pressione obrigatoriamente o pedal do travão durante o arranque do motor. Em todos os casos de estacionamento, engrene imperativamente o travão de estacionamento para imobilizar o veículo.

A caixa de velocidades automática

Caixa de velocidades de quatro velocidades que proporciona o conforto do automatismo total, enriquecido com programa sport e neve, ou a passagem manual das velocidades.

São propostos quatro modos de condução:

- o funcionamento **automático** para a gestão electrónica das velocidades pela caixa,
- o programa **sport** para proporcionar um estilo de condução mais dinâmico,
- o programa **neve** para melhorar a condução em caso de má aderência,
- o funcionamento **manual** para a passagem sequencial das velocidades por parte do condutor.

Platina da caixa de velocidades

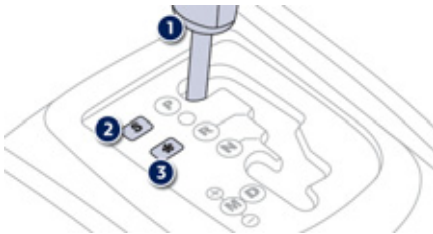

1. Alavanca de velocidades.
2. Tecla "S" (sport).
3. Tecla "*" (neve).

Alavanca de velocidades

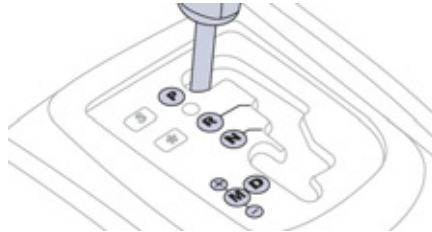

- P.** Estacionamento.
 - Imobilização do veículo, com travão de estacionamento engrenado ou desengrenado.
 - Arranque do motor.
- R.** Marcha-atrás.
 - Manobras de marcha-atrás, veículo parado, motor em funcionamento ao "ralenti".
- N.** Ponto morto.
 - Imobilização do veículo, travão de estacionamento engrenado.
 - Arranque do motor.
- D.** Funcionamento automático.
- M +/-.** Funcionamento manual com passagem sequencial das quatro velocidades.
 - ☞ Empurre uma vez para a frente para seleccionar a velocidade seguinte.
 - ou
 - ☞ Empurre uma vez para trás para seleccionar a velocidade anterior.

Indicações no quadro de bordo



Quando deslocar a alavanca na grelha para seleccionar uma posição, acende-se o respectivo indicador no visor do quadro de bordo.

P. Parking (Estacionamento)

R. Reverse (Marcha-atrás)

N. Neutral (Ponto morto)

D. Drive (Condução automática)

S. Programa **sport**

*. Programa **neve**

1 2 3 4. Velocidade engrenada em funcionamento manual

-. Valor inválido em funcionamento manual

Pé no travão



- ☞ Quando este avisador for apresentado no quadro de bordo, pressione o pedal de travão (ex: arranque do motor).

Arranque do veículo

- ☞ Engrene o travão de estacionamento.
- ☞ Selecciona a posição **P** ou **N**.
- ☞ Efectue o arranque do motor.

Caso contrário, será emitido um sinal sonoro, acompanhado por uma mensagem de alerta.



- ☞ Com o motor em funcionamento, pressione o pedal do travão.

- ☞ Desengrene o travão de estacionamento.

- ☞ Selecciona a posição **R**, **D** ou **M**,



- ☞ Liberte progressivamente o pedal de travão.

O veículo começa a deslocar-se:

I Se, em andamento, a posição **N** for seleccionada inadvertidamente, deixe o motor diminuir de rotações e seccione a posição **D** para acelerar.

! Quando o motor estiver em funcionamento ao "ralenti", sem pressionar o travão, se for seleccionada a posição **R**, **D** ou **M**, o veículo desloca-se, mesmo que não pressione o acelerador.

Com o motor em funcionamento, nunca deixe crianças sem vigilância no interior do veículo. Com o motor em funcionamento, e em caso de operações de manutenção, accione o travão de estacionamento e seccione a posição **P**.

Funcionamento automático

- ☞ Selecciona a posição **D** para a passagem **automática** das quatro velocidades.

A caixa de velocidades funcionará em modo auto-activo, sem intervenção do condutor. Esta selecciona permanentemente a velocidade que melhor se adapta ao estilo de condução, ao perfil da estrada e à carga do veículo.

Para obter uma aceleração máxima sem tocar na alavanca, pressione a fundo o pedal do acelerador (kick down). A caixa de velocidades selecciona automaticamente a velocidade inferior ou mantém a velocidade seleccionada até ao regime máximo do motor. Aquando da travagem, a caixa de velocidades selecciona automaticamente a velocidade inferior, para proporcionar uma eficácia de travão motor.

Se tirar bruscamente o pé do acelerador, a caixa de velocidades não passará para a velocidade superior, para melhorar a segurança.



Nunca seccione a posição **N** com o veículo em andamento.

Nunca seccione as posições **P** ou **R**, se o veículo não estiver totalmente imobilizado.

Programas sport e neve

Estes dois programas específicos completam o funcionamento automático em caso de utilizações particulares.

Programa sport "S"

- ☞ Carregue na tecla "**S**", com o motor em funcionamento.

A caixa de velocidades adopta automaticamente um estilo de condução dinâmico.



É apresentado **S** no visor do quadro de bordo.

Programa neve "❄"

- ☞ Carregue na tecla "❄", com o motor em funcionamento.

A caixa de velocidades adapta-se à condução em estradas com más condições de aderência. Este programa facilita os arranques e a motricidade quando as condições de aderência são fracas.



É apresentado ❄ no visor do quadro de bordo.

Regresso ao funcionamento automático

- ☞ A qualquer momento, prima novamente o botão seleccionado para abandonar o programa accionado e regressar ao modo auto-activo.

Funcionamento manual

- ☞ Seleccione a posição **M** para a passagem **sequencial** das quatro velocidades.
- ☞ Empurre a alavanca para o sinal **+** para passar à velocidade superior.
- ☞ Puxe a alavanca para o sinal **-** para passar à velocidade inferior.

A passagem de uma velocidade para a outra só tem lugar se as condições de velocidade do veículo e do regime do motor o permitirem; caso contrário, aplicam-se momentaneamente as regras do funcionamento automático.



O **D** desaparece e as velocidades engrenadas são apresentadas sucessivamente no visor do quadro de bordo.

Em regimes baixos ou altos, a velocidade seleccionada funciona de forma intermitente durante alguns segundos, sendo de seguida apresentada a velocidade realmente engrenada. A passagem da posição **D** (automática) à posição **M** (manual) pode ser efectuada a qualquer momento.

Aquando da paragem ou a muito baixa velocidade, a caixa de velocidades selecciona automaticamente a velocidade **M1**.

Em funcionamento manual, os programas sport e neve não funcionam.

Valor inválido em funcionamento manual



Este símbolo é apresentado se uma velocidade se encontrar engrenada incorrectamente (selector entre duas posições).

Paragem do motor

Antes de desligar o motor, pode passar para a posição **P** ou **N** para ficar em ponto morto. Em ambos os casos, engrene o travão de estacionamento para imobilizar o veículo.

- i** Se a alavanca não estiver na posição **P**, quando a porta de condutor for aberta ou cerca de 45 segundos após a ignição ser desligada, é apresentada uma mensagem de alerta.
 - ☞ Reposicione a alavanca na posição **P**; a mensagem desaparece.

Anomalia de funcionamento

SERVICE Com a ignição ligada, acompanhada por um sinal sonoro e por uma mensagem de alerta no ecrã, indica um problema de funcionamento da caixa de velocidades.

Nesse caso, esta passa para o modo de emergência, ficando bloqueada na 3ª velocidade. Poderá sentir um impacto significativo ao passar de **P** para **R** e de **N** para **R**. Este impacto não constitui um risco para a caixa de velocidades. Não ultrapasse a velocidade de 100 km/h, no limite da legislação local. Consulte rapidamente a rede PEUGEOT ou uma oficina qualificada.



Corre o risco de deteriorar a caixa de velocidades:

- se pressionar simultaneamente os pedais do acelerador e de travão,
- se forçar, em caso de avaria da bateria, a passagem da alavanca da posição **P** para outra posição.

Para limitar o consumo de combustível durante uma paragem prolongada com o motor em funcionamento (engarrafamento...), posicione a alavanca de velocidades na posição **N** e engrene o travão de estacionamento.

Stop & Start

O sistema Stop & Start coloca o motor momentaneamente em espera - modo STOP - nas fases de paragem durante a deslocação do veículo (semáforos vermelhos, engarrafamentos, outros...). É efectuado o arranque do motor automaticamente - modo START - assim que pretender colocar novamente o veículo em movimento. O motor volta a arrancar instantaneamente, de modo rápido e silencioso.

Perfeitamente adaptado a uma utilização urbana, o sistema Stop & Start permite reduzir o consumo de combustível, as emissões de gases poluentes e o nível sonoro com o veículo parado.

Funcionamento

Passagem para o modo STOP do motor

ECO O avisador "ECO" acende-se no quadro de bordo e o motor é colocado em espera:

- **com uma caixa de velocidades manual**, a uma velocidade inferior a 20 km/h, quando passa a alavanca de velocidades para o ponto morto e quando liberta o pedal da embraiagem.
- **com uma caixa manual pilotada**, com uma velocidade inferior a 8 km/h, quando pressiona o pedal de travão ou passa a alavanca de velocidades para a posição **N**.



Um contador de tempo acumula as durações da colocação no modo STOP durante o trajecto. É reposto a zeros sempre que a ignição for ligada com a chave.

i Para seu conforto, em manobras de estacionamento, o modo STOP fica indisponível durante alguns segundos após o desengrenamento da marcha-atrás.
O modo STOP não modifica as funcionalidades do veículo, como, por exemplo, a travagem, a direcção assistida...

! Nunca efectue uma reposição do nível do depósito de combustível quando o motor se encontrar em modo STOP; desligue imperativamente a ignição com a chave.

Casos particulares: modo STOP indisponível

O modo STOP não é activado quando:

- a porta do condutor se encontrar aberta,
- o cinto de segurança do condutor se encontrar removido,
- a velocidade do veículo não tiver ultrapassado os 10 km/h desde o último arranque com a chave,
- a manutenção do conforto térmico no habitáculo o exigir,
- o desembaciamento se encontrar activado,
- determinadas condições pontuais (carga da bateria, temperatura do motor, assistência à travagem, temperatura exterior...) o exigirem para assegurar o controlo do sistema.

ECO O avisador "ECO" acende-se de forma intermitente durante alguns segundos e, em seguida, apaga-se.

Este funcionamento é perfeitamente normal.

Passagem para o modo START do motor

ECO

O avisador "ECO" apaga-se e o arranque do motor é efectuado novamente:

- **com uma caixa de velocidades manual**, quando pressionar o pedal de embraiagem,
- **com uma caixa manual pilotada:**
 - alavanca de velocidades na posição **A** ou **M**, quando soltar o pedal de travão,
 - ou alavanca de velocidades na posição **N** e sem o pedal de travão ser pressionado, quando passar a alavanca de velocidades para a posição **A** ou **M**,
 - ou quando engrenar a marcha-atrás.

Casos particulares: accionamento automático do modo START

Por motivos de segurança ou de conforto, o modo START é accionado automaticamente quando:

- abrir a porta do condutor,
- remover o cinto de segurança do condutor,
- a velocidade do veículo ultrapassar os 11 km/h com uma caixa de manual pilotada,
- determinadas condições particulares (carga da bateria, temperatura do motor, assistência à travagem, regulação do ar condicionado...) o exigirem para assegurar o controlo do sistema ou do veículo.

ECO

O avisador "ECO" funciona de forma intermitente durante alguns segundos e, em seguida, apaga-se.

Este funcionamento é perfeitamente normal.

Neutralização

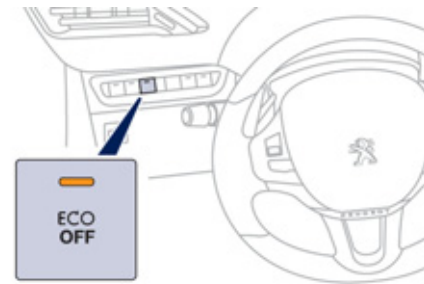

Poderá, a qualquer momento neutralizar o sistema pressionando o comando "ECO OFF" para neutralizar o sistema.

Esta situação é assinalada pela activação do avisador do comando, acompanhado por uma mensagem no ecrã.



Caso tenha desactivado a função em modo STOP, o arranque do motor é efectuado imediatamente.

Reactivação

Pressione novamente o comando **"ECO OFF"**. O sistema encontra-se novamente activo; o avisador do comando desaparece e aparece então uma mensagem no ecrã.

i O sistema reactiva-se automaticamente em cada novo arranque com a chave.

Anomalia de funcionamento

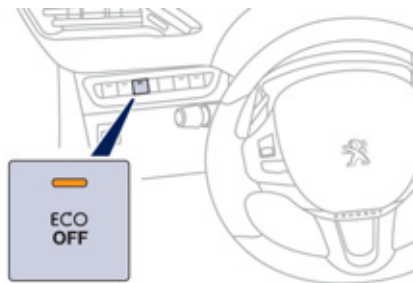

Em caso de problema de funcionamento do sistema, o avisador do comando **"ECO OFF"** funciona de forma intermitente e, em seguida, acende-se fixamente.

Solicite a verificação pela rede PEUGEOT ou por uma oficina qualificada.

Em caso de anomalia no modo STOP, é possível que o veículo bloqueie. Todos os avisadores do quadro de bordo acendem-se. É, então, necessário desligar a ignição e, em seguida, efectuar o arranque novamente com a chave.

Manutenção

! Antes de qualquer intervenção sob o capot, neutralize o sistema Stop & Start para evitar qualquer risco de lesão associado a um accionamento automático do modo START.

Este sistema necessita de uma bateria de tecnologia e características específicas (referências disponíveis junto da rede PEUGEOT ou de uma oficina qualificada). A montagem de uma bateria não referenciada pela PEUGEOT pode causar problemas de funcionamento do sistema.

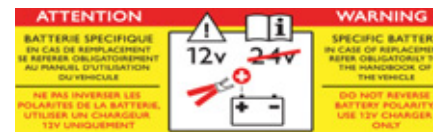

! O sistema Stop & Start recorre a uma tecnologia avançada. Qualquer intervenção neste tipo de bateria deverá ser efectuada exclusivamente na rede PEUGEOT ou numa oficina qualificada.

Ajuda ao arranque em zona inclinada

Sistema que mantém o veículo imobilizado durante um curto espaço de tempo (cerca de 2 segundos) aquando de um arranque numa zona inclinada, o tempo suficiente para passar do pedal de travão para o pedal do acelerador.

Esta função só está activa quando:

- o veículo estiver completamente imobilizado com o pé no pedal de travão,
- estiverem reunidas determinadas condições de inclinação,
- a porta do condutor se encontrar fechada.

A ajuda ao arranque em zona inclinada não pode ser neutralizada.

Funcionamento

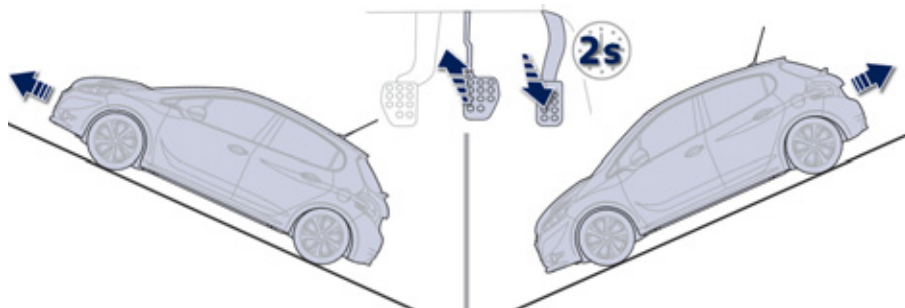

Em subidas, com o veículo imobilizado, este é mantido durante um curto instante, aquando da libertação do pedal de travão:

- se estiver em primeira velocidade ou em ponto morto numa caixa de velocidade manual*,
- se estiver na posição **A** ou **M** numa caixa de velocidades manual pilotada,
- se estiver na posição **D** ou **M** numa caixa de velocidades automática.

Em descidas, com o veículo imobilizado e marcha-atrás engrenada, este é mantido durante um curto instante, aquando da libertação do pedal de travão.

Anomalia de funcionamento



SERVICE

Quando ocorre uma anomalia no sistema, os avisadores acendem-se. Consulte a rede PEUGEOT ou uma oficina qualificada para verificação do sistema.

! Não saia do veículo durante a fase de manutenção temporária de ajuda ao arranque em subida.

Caso precise de sair do veículo com o motor em funcionamento, engrene manualmente o travão de estacionamento. Em seguida, certifique-se de que o avisador do travão de estacionamento se encontra aceso de forma fixa no quadro de bordo.

* Consoante a versão.

Limitador de velocidade

Sistema que impede que o veículo ultrapasse a velocidade programada pelo condutor. Quando a velocidade limite for atingida, o pedal do acelerador não produz qualquer efeito.

A **activação** do limitador é manual: a velocidade programada deve ser de pelo menos 30 km/h.

A **desactivação** do limitador é obtida por acção manual no comando.

Ao pressionar fortemente no pedal do acelerador, é possível ultrapassar momentaneamente a velocidade programada. Para regressar à velocidade programada, basta reduzir para uma velocidade inferior à programada.

O valor da velocidade programada permanece em memória após desligar a ignição.

i O limitador não pode, em caso algum, substituir o respeito pelos limites de velocidade, nem a vigilância, nem a responsabilidade do condutor.

Comandos sob o volante



1. Selecção do modo limitador.
2. Activar / desactivar a limitação.

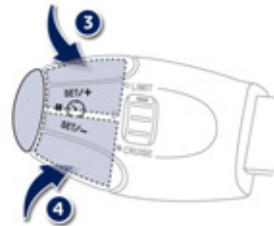

3. Aumento do valor programado.
4. Diminuição do valor programado.

Visualizações no quadro de bordo



4

As informações programadas estão agrupadas no ecrã do quadro de bordo.

5. Indicação para activar / desactivar a limitação.
6. Indicação de selecção do modo limitador.
7. Valor da velocidade programada.
8. Selecção de uma velocidade memorizada.

Programação

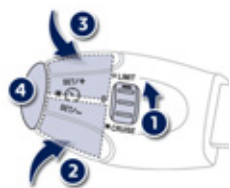

☞ Rode o botão **1** para a posição "**LIMIT**" : a selecção do modo limitador é efectuada, sem que ele seja accionado (PAUSE).

Não é necessário accionar o limitador para ajustar a velocidade.

☞ Regule o valor da velocidade premindo a tecla **2** ou **3**.

Pode, em seguida, modificar a velocidade programada através das teclas **2** e **3**:

- de + ou - 1 km/h = pressão breve,
- de + ou - 5 km/h = pressão contínua,
- por etapas de + ou - 5 km/h = pressão demorada.

☞ Accione o limitador, através da tecla **4**.

☞ Pare o limitador através da tecla **4**: o ecrã confirma a paragem (PAUSA).

☞ Volte a accionar o limitador, pressionando novamente a tecla **4**.

Ultrapassagem da velocidade programada

Uma pressão no pedal do acelerador para ultrapassar a velocidade programada não terá qualquer efeito, excepto se premir **fortemente** no pedal e ultrapassar o **ponto de resistência**.

O limitador neutraliza-se momentaneamente e a velocidade programada que permanece visualizada fica intermitente.

O regresso à velocidade programada, através de uma menor aceleração voluntária ou não do veículo, anula automaticamente o funcionamento intermitente.

Saída do modo limitador

☞ Rode o botão **1** para a posição "**0**": o modo limitador deixa de estar seleccionado.

A visualização regressa ao totalizador quilométrico.



Anomalia de funcionamento

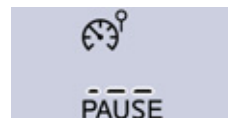

Em caso de problema de funcionamento do limitador, a velocidade desaparece e são apresentados traços.

Solicite a verificação pela rede PEUGEOT ou por uma oficina qualificada.

! No caso de descida acentuada ou de forte aceleração, o limitador de velocidade não poderá impedir o veículo de ultrapassar a velocidade programada.

Para evitar qualquer risco de bloqueio dos pedais:

- verifique o posicionamento correcto do tapete,
- nunca sobreponha vários tapetes.

Regulador de velocidade

Sistema que mantém automaticamente a velocidade do veículo no valor programado pelo condutor, sem acção no pedal do acelerador.

O **accionamento** do regulador é feito manualmente: necessita de uma velocidade mínima do veículo de 40 km/h, assim como a engrenagem:

- da quarta velocidade em caixa de velocidades manual,
- em condução sequencial, da segunda velocidade em caixa de velocidades manual pilotada ou automática,
- da posição **A** em caixa de velocidades manual pilotada ou **D** em caixa de velocidades automáticas.

A **desactivação** do regulador é obtida por acção manual no comando ou por acção nos pedais de travão e de embraiagem ou, em caso de accionamento do sistema de "controlo dinâmico de estabilidade" por motivos de segurança.

Ao pressionar o pedal do acelerador, é possível ultrapassar momentaneamente a velocidade programada.

Para regressar à velocidade programada, basta diminuir a pressão no pedal do acelerador. Desligar a ignição anula qualquer valor de velocidade programado.

Comandos sob o volante



1. Selecção do modo regulador.
2. Paragem / Retoma da regulação.

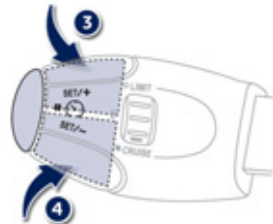

3. Aumento do valor programado.
4. Diminuição do valor programado.

Visualizações no quadro de bordo

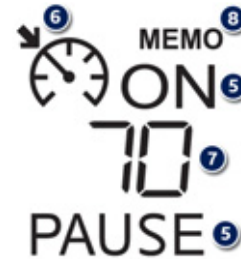

As informações programadas estão agrupadas no ecrã do quadro de bordo.

5. Indicação da paragem / retoma da regulação.
6. Indicação de selecção do modo regulador
7. Valor da velocidade programada
8. Selecção de uma velocidade memorizada.

i O regulador não pode, em caso algum, substituir o respeito pelas limitações de velocidade, nem a vigilância, nem a responsabilidade do condutor.

Programação

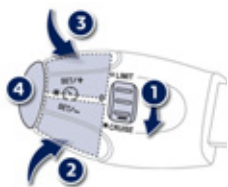

- ☞ Rode o comando **1** para a posição "**CRUISE**": a selecção do modo regulador é realizada, sem que este tenha sido accionado (PAUSE).
- ☞ Regule a velocidade programada acelerando até à velocidade desejada e, em seguida, premindo a tecla **2** ou **3**.

Pode, em seguida, modificar a velocidade programada através das teclas **2** e **3**:

- de + ou - 1 km/h = pressão breve,
- de + ou - 5 km/h = pressão contínua,
- por etapas de + ou - 5 km/h = pressão contínua.
- ☞ Pare o regulador premindo na tecla **4**: o ecrã confirma a paragem (PAUSE).
- ☞ Accione novamente o regulador pressionando a tecla **4**.

Ultrapassagem da velocidade programada

A ultrapassagem voluntária ou não da velocidade programada provoca o funcionamento intermitente da mesma no ecrã.

O regresso à velocidade programada, por uma desaceleração voluntária ou não do veículo, anula automaticamente o funcionamento intermitente.

Saída do modo regulador

- ☞ Rode o comando **1** para a posição "**0**": o modo regulador deixa de estar seleccionado. A visualização regressa ao conta-quilómetros total.

Anomalia de funcionamento



Em caso de problema de funcionamento do regulador, a velocidade apaga-se aparecendo a visualização de traços. Solicite a verificação pela rede PEUGEOT ou por uma oficina qualificada.

- !** Quando a regulação se encontra em funcionamento, tenha atenção se mantiver premida uma das teclas de modificação da velocidade programada: isso pode dar origem a uma alteração muito rápida da velocidade do seu veículo.
Não utilize o regulador de velocidade em estradas escorregadias ou com tráfego denso.
No caso de descida acentuada, o regulador de velocidade não poderá impedir o veículo de ultrapassar a velocidade programada.
Para evitar qualquer risco de bloqueio dos pedais:
 - verifique o posicionamento correcto do tapete,
 - nunca sobreponha vários tapetes.



Memorização das velocidades

Esta memorização das velocidades é aplicada tanto ao modo limitador de velocidade, como ao modo regulador de velocidade. Existe a possibilidade de memorizar até cinco velocidades no sistema. Por predefinição, já se encontram memorizadas algumas velocidades.

Memorização



MENU

☞ Aceda ao menu geral, carregando em **MENU**.

- ☞ Selecciono o menu "Parâmetros" e depois "Parâmetros Veículo".
- ☞ Selecciono o menu "Configuração do veículo" e depois "Velocidades memorizadas".
- ☞ Escolha a velocidade que deseje alterar e depois seccione "Alterar velocidade".
- ☞ Insira a velocidade desejada e carregue em "Validar" para guardar as alterações.



Por motivos de segurança, o condutor deve imperativamente realizar estas operações com o carro imobilizado.

Seleção

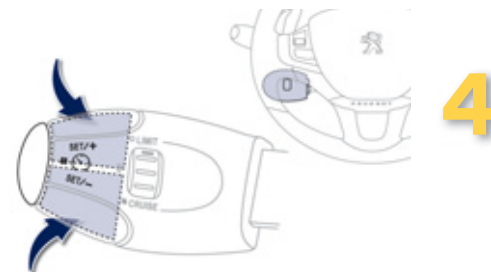

Para seleccionar uma velocidade memorizada:

- ☞ carregue na tecla "+" ou "-" e mantenha a pressão; o sistema para na velocidade memorizada mais próxima,
- ☞ carregue novamente na tecla "+" ou "-" et mantenha a pressão para seleccionar outra velocidade que esteja memorizada.

Um aviso relativo à velocidade e ao estado do sistema (activo/inactivo) aparece no quadro do visor.

Park Assist

Este sistema é uma assistência activa ao estacionamento que detecta um espaço de estacionamento e, em seguida, pilota o sistema de direcção para estacionar nesse espaço.

Comanda a direcção enquanto o condutor gere a aceleração, a travagem, as velocidades e a embraiagem (caixa de velocidades manual). Durante as fases de entrada e saída de estacionamento, o sistema apresenta informações visuais e sonoras ao condutor, para garantir a segurança da sua manobra. Podem ser necessárias várias manobras para a frente ou para trás.

A qualquer instante, o condutor pode retomar o comando da direcção, segurando o volante.

! Para entrar num espaço entre veículos, o sistema não detecta lugares cujo espaço seja nitidamente inferior ou superior ao tamanho do veículo. A função "Ajuda ao estacionamento" é activada automaticamente durante as manobras, sendo, então, possível que um avisador se acenda no ecrã, acompanhado por um sinal sonoro, sem incidência no estacionamento.

! O sistema Park Assist não pode, em caso algum, substituir a vigilância e a responsabilidade do condutor. O condutor deverá continuar a controlar o seu veículo, assegurando-se que o espaço permanece desimpedido durante a manobra. Em determinadas situações, os sensores podem não detectar pequenos obstáculos situados nos ângulos mortos.

! Durante as fases de manobras, o volante efectua rotações rápidas: não segure no volante, não coloque as mãos entre os raios do volante e tenha cuidado com peças de vestuário largas, lenços, malas... Existem riscos de lesão.

i Quando o Park Assist se encontra activado, impede a passagem para o modo STOP do Stop & Start. No modo STOP, a activação do Park Assist efectua novamente o arranque do motor.



O sistema proporciona uma assistência às manobras de entrada e de saída do estacionamento em espaços entre veículos.

Entrada num espaço entre veículos

- Quando tiver identificado um lugar disponível, limite a velocidade do veículo para, no máximo, 20 km/h.

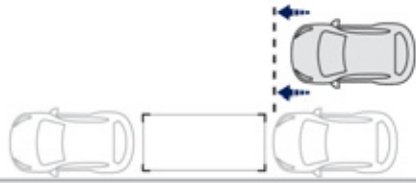

- Posicione o seu veículo antes desse lugar.



- Pressione o comando para activar o sistema Park Assist. É apresentada uma mensagem no ecrã. O avisador do comando permanece apagado.
- Selecione a manobra de entrada num espaço entre veículos. O avisador do comando acende-se fixamente.

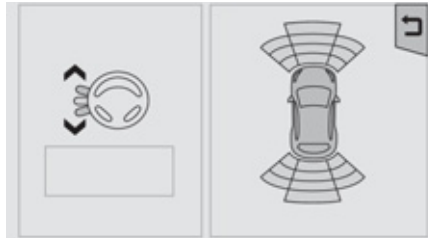

- Accione a luz de mudança de direcção do lado pretendido para o estacionamento.



- Avance ao longo do lugar, a uma velocidade inferior a 20 km/h, para o medir e permaneça a uma distância compreendida entre 0,5 e 1,5 metros da fila de veículos estacionados. É apresentada uma mensagem.

Quando a medição terminar, uma mensagem indica-lhe que é possível efectuar o estacionamento, se o lugar for suficientemente grande.



- Avance o seu veículo até à apresentação de uma nova mensagem.



- Selecione a marcha-atrás e largue o volante.

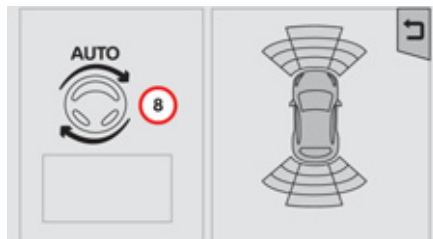

A manobra de estacionamento assistido é iniciada.
Sem ultrapassar a velocidade de 8 km/h, continue as manobras com base nas informações apresentadas pela função "Ajuda ao estacionamento", até à apresentação da mensagem de fim de manobra.
O avisador do comando apaga-se, acompanhado por um sinal sonoro.

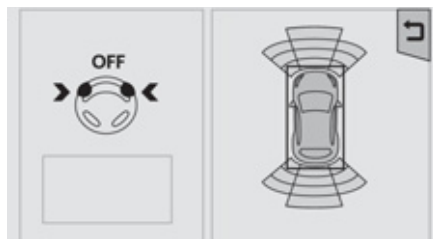

O condutor retoma o comando da direção do veículo.

Saída de um espaço entre veículos

- Quando pretender sair de um estacionamento entre veículos, ligue o motor.



- Com o veículo parado, pressione este comando para ativar o sistema Park Assist. É apresentada uma mensagem no ecrã. O avisador do comando permanece apagado.
- Selecione a manobra de saída de estacionamento. O avisador do comando acende-se fixamente.
- Accione a luz de mudança de direção do lado da saída do estacionamento que pretender. A luz de mudança de direção acende-se de forma intermitente no quadro de bordo durante toda a manobra, independentemente da posição do manípulo.
- Engrene a marcha à frente ou marcha-atrás e, em seguida, largue o volante.

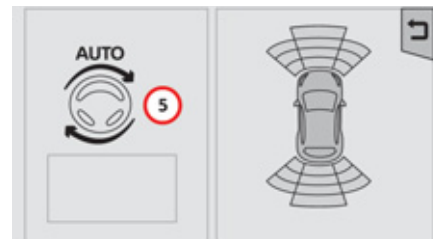

A manobra de saída assistida do estacionamento está em curso.
Sem ultrapassar a velocidade de 5 km/h, continue as manobras com base nas informações apresentadas pela função "Ajuda ao estacionamento", até à apresentação da mensagem de fim de manobra.
A manobra termina quando o eixo dianteiro do veículo sair do lugar de estacionamento. O avisador do comando apaga-se, acompanhado por um sinal sonoro.



O condutor retoma o controlo da direção do veículo.

Desactivação

O sistema desactiva-se automaticamente:

- ao desligar a ignição,
- se o motor for abaixo,
- se não for efectuada nenhuma manobra nos 5 minutos seguintes à selecção do tipo de manobra,
- após uma imobilização prolongada do veículo durante a manobra,
- se a função de antipatinagem das rodas (ASR) for accionada,
- se a velocidade do veículo ultrapassar o limite autorizado,
- quando o condutor interromper a rotação do volante,
- se o condutor pressionar o comando do Park Assist,
- se não for possível posicionar o veículo correctamente (demasiadas manobras para inserir ou remover o veículo),
- se a porta do condutor estiver aberta,
- se uma das rodas dianteiras encontrar um obstáculo.

! Se o sistema for desactivado durante uma manobra, o condutor deverá reactivá-lo manualmente para reiniciar a medição em curso.

É apresentada uma mensagem no ecrã.

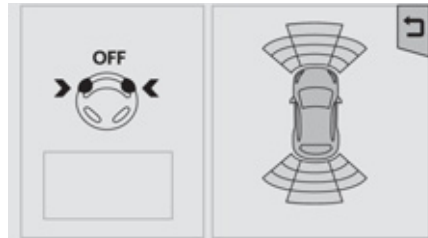

O condutor retoma o controlo do volante do veículo.

Neutralização

O sistema é neutralizado automaticamente:

- em caso de engate de reboque,
- se a porta do condutor estiver aberta,
- se a velocidade do veículo for superior a 70 km/h.

Para uma neutralização prolongada do sistema, consulte a rede PEUGEOT ou uma oficina qualificada.

Anomalias de funcionamento

SERVICE Em caso de problema de funcionamento do sistema, este avisador é apresentado no quadro de bordo e/ou uma mensagem é apresentada no ecrã, acompanhada por um sinal sonoro (bip breve). O avisador do comando acende-se de forma intermitente durante alguns segundos. Se o problema de funcionamento ocorrer durante a utilização do sistema, o avisador apaga-se.

STOP  Em caso de problema de funcionamento da direcção assistida, estes avisadores são apresentados no quadro de bordo.

Consulte a rede PEUGEOT ou uma oficina qualificada.

! Se a distância lateral, entre o seu veículo e o lugar de estacionamento, for demasiada, o sistema poderá não conseguir medir o lugar. Qualquer objecto que ultrapasse o gabarito do veículo não é levado em consideração pelo Park Assist durante uma manobra.

i Com mau tempo e no Inverno, assegure-se de que os sensores não se encontram tapados por sujidade, gelo ou neve. Em caso de problema de funcionamento, solicite a verificação do sistema pela rede PEUGEOT ou por uma oficina qualificada.

Ajuda ao estacionamento

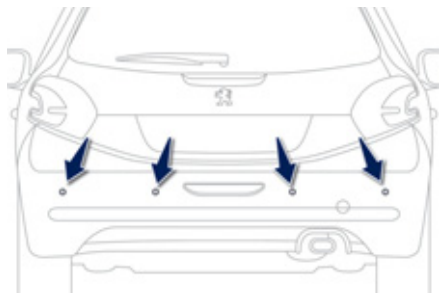

Com a ajuda dos sensores situados no pára-choques, esta função assinala a proximidade de obstáculos (pessoas, veículos, árvores, barreiras...) que entrem no respectivo campo de detecção. Certos tipos de obstáculo (estacas, balizas de obras...) detectados no início, deixarão de ser detectados no final da manobra devida à presença de ângulos mortos.

! Esta função não pode, em caso algum, substituir a vigilância e a responsabilidade do condutor.

Ajuda ao estacionamento traseiro

A colocação em funcionamento é obtida através da engrenagem da marcha-atrás, sendo acompanhada de um sinal sonoro. A função é desactivada quando se desengrena a marcha-atrás.

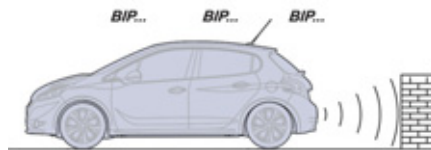

Ajuda sonora

A informação de proximidade é fornecida por um sinal sonoro descontínuo, cuja frequência se torna mais rápida à medida que o veículo se aproxima do obstáculo. O som difundido pelo altifalante (direito ou esquerdo) permite distinguir de que lado se encontra o obstáculo. Quando a distância entre "veículo/obstáculo" é inferior a trinta centímetros, o sinal sonoro torna-se contínuo.



Ajuda gráfica

Esta ajuda completa o sinal sonoro através da apresentação no ecrã multifunções de segmentos, cada vez mais próximos do veículo. Já muito próximo do obstáculo, o símbolo "Danger" é visualizado no ecrã.

Neutralização/Activação da ajuda ao estacionamento traseiro

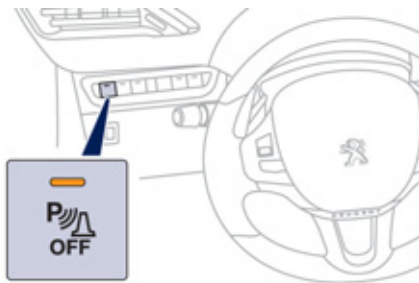

A neutralização da função é efectuada através deste botão. O visor do botão acende-se. Uma nova pressão neste botão reactiva a função. O visor do botão apaga-se.

i A função será neutralizada automaticamente em caso de engate de um reboque ou de montagem de um suporte de bicicletas (veículo equipado com um atrelado ou um suporte de bicicletas recomendado pela PEUGEOT).

Anomalia de funcionamento

SERVICE Em caso de problema de funcionamento do sistema, ao engrenar a marcha-atrás, este avisador acende-se no painel e/ou é apresentada uma mensagem no ecrã, acompanhada de um sinal sonoro (bip curto). Consulte a rede PEUGEOT ou uma oficina qualificada.

4

i Com mau tempo ou no Inverno, assegure-se que os sensores não se encontram cobertos de humidade, gelo ou neve. Ao engrenar a marcha-atrás, um sinal sonoro (bip longo) indica que os sensores podem estar sujos. Determinadas fontes sonoras (motorizada, camião, martelo pneumático...) podem desencadear os sinais sonoros de ajuda ao estacionamento.

Retrovisores

Retrovisores exteriores

Equipados cada um com um espelho regulável que permite a visualização da zona traseira lateral necessária para as situações de ultrapassagem ou de estacionamento. Os retrovisores podem ser rebatidos para estacionar em passagens estreitas.

Desembaciamento - Descongelamento



O desembaciamento - descongelamento dos retrovisores exteriores é efectuado, com o motor em funcionamento, através da pressão no comando de descongelamento do óculo traseiro (ver parágrafo "Desembaciamento - Descongelamento do óculo traseiro").

Modelo manual

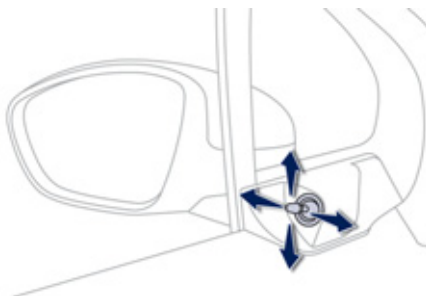

Regulação

- ☞ Manipular a alavanca numa das quatro direcções para orientar bem o espelho do retrovisor.

Rebatimento

- ☞ Em estacionamento, rebater manualmente o retrovisor para o proteger.

Repor os retrovisores na posição normal

- ☞ Antes de arrancar, desdobrá-lo.

Modelo eléctrico

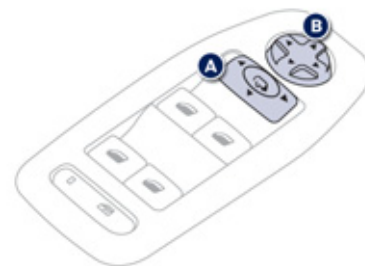

Regulação

- ☞ Coloque o comando **A** para a direita ou para a esquerda para seleccionar o retrovisor correspondente.
- ☞ Desloque o comando **B** numa das quatro direcções para efectuar a regulação.
- ☞ Coloque novamente o comando **A** na posição central.

i Os objectos observados estão, na realidade, mais perto do que parecem. Assim, será necessário ter este facto em conta para avaliar correctamente a distância relativamente aos veículos que se encontram atrás.

Dobrar

- Automaticamente: trancar o veículo utilizando o telecomando ou a chave.
- Manual: com a embraiagem ligada, puxar o comando **A** para trás.

i Se os retrovisores forem rebatidos com o comando **A**, estes não se desdobram aquando do destrancamento do veículo. É necessário puxar novamente o comando **A**.

Desdobrar

- Automaticamente: destrancar o veículo utilizando o telecomando ou a chave.
- Manualmente: com a ignição ligada, puxar o comando **A** para trás.

i As funções de dobrar e desdobrar os retrovisores exteriores utilizando o telecomando podem ser neutralizadas através da rede PEUGEOT ou de uma oficina qualificada. Aquando de uma lavagem automática do seu veículo, rebata os retrovisores.

Retrovisor interior

Espelho regulável que permite visualizar a zona traseira central.

Engloba um dispositivo antiencandeamento que escurece o espelho do retrovisor e reduz a perturbação do condutor devido ao sol, às luzes dos outros veículos...

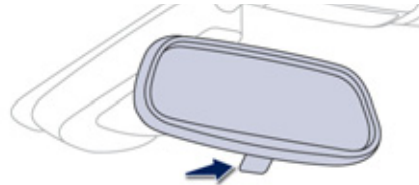

Modelo dia/noite manual

Regulação

- ☞ Regule o retrovisor para orientar correctamente o espelho na posição "dia".

Posição dia/noite

- ☞ Puxe a alavanca para passar à posição antiencandeamento "noite".
- ☞ Empurre a alavanca para passar à posição normal "dia".

I Por medida de segurança, os retrovisores deverão ser regulados para reduzir "o ângulo morto".

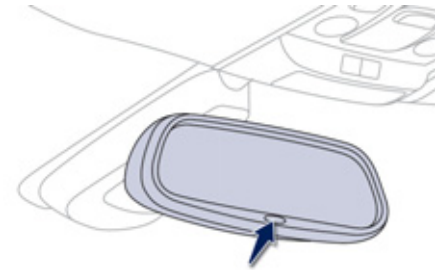

Modelo dia/noite automático

Graças a um sensor, que mede a luminosidade proveniente da traseira do veículo, este sistema garante de forma automática e progressiva a passagem entre as utilizações de dia e de noite.

i Para garantir uma visibilidade óptima nas manobras, o retrovisor fica mais claro automaticamente quando a marcha-atrás é engrenada.

Comandos de iluminação

Dispositivo de selecção e comando das diferentes luzes dianteiras e traseiras que garantem a iluminação e a sinalização do veículo.

Iluminação principal

Tem à sua disposição diferentes luzes:

- luzes de presença, para ser visto,
- luzes de cruzamento, para ver sem encandear os outros condutores,
- luzes de estrada, para ver bem em caso de estrada livre,
- luzes direccionais para ver melhor nas curvas.

Iluminação adicional

São instaladas outras luzes para responder às condições particulares de condução:

- uma luz de nevoeiro traseira para uma melhor sinalização em tempo de nevoeiro,
- faróis de nevoeiro dianteiros com iluminação estática de intersecção,
- luzes diurnas para ser visto de dia.
- iluminação de acompanhamento e de cortesia para o acesso ao veículo.

Activação automática da iluminação

Estão também disponíveis diferentes modos de comando automático das luzes segundo as opções seguintes:

- iluminação de acompanhamento,
- iluminação estática de intersecção,
- iluminação de cortesia,
- iluminação de dia (luzes diurnas),
- activação automática das luzes.

i Em determinadas condições climáticas (baixa temperatura, humidade) o embaciamento da superfície interna do vidro das luzes dianteiras e traseiras é normal; este embaciamento desaparece alguns minutos após o acendimento das luzes.

Anel de selecção do modo de iluminação principal

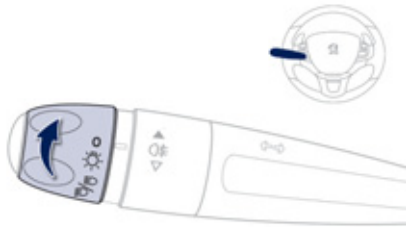

Rodar o anel para colocar o símbolo pretendido em frente à marca.

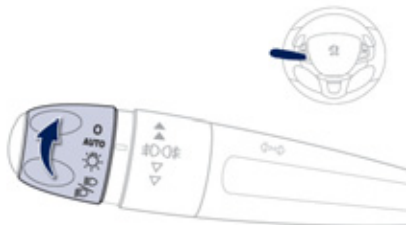

Modelo sem iluminação AUTO



Modelo com iluminação AUTO

- O** Luzes apagadas.
- AUTO** Acendimento automático das luzes.
-  Luzes de presença.
-  Luzes de cruzamento e de estrada.

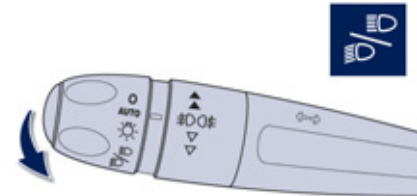

Manípulo de inversão das luzes

Puxar para comutar o acendimento das luzes de cruzamento/luzes de estrada.

Com as luzes desligadas ou com as luzes de presença, o condutor pode ligar directamente as luzes de estrada ("sinal de luzes") mantendo o manípulo puxado.

Visualizações

A iluminação da luz avisadora correspondente no quadro de bordo confirma a aplicação do modo de iluminação seleccionado.

Anel de selecção das luzes de nevoeiro

Funciona com as luzes de cruzamento e de estrada.

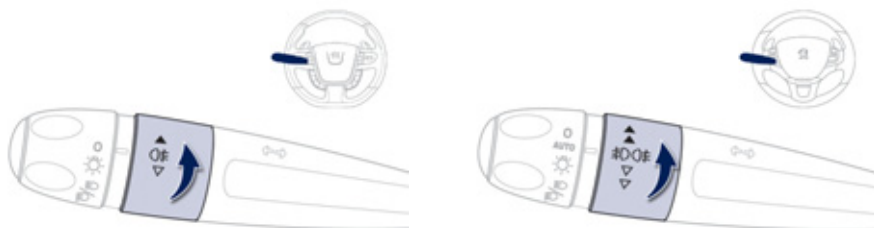

Luz de nevoeiro só traseira

- ☞ Para a acender, rodar o anel para a frente. Aquando da desconexão automática das luzes (com o modelo AUTO), a luz de nevoeiro traseira e as luzes de cruzamento (médios) permanecem acesas.
- ☞ Para a apagar, rodar o anel para trás.

Faróis de nevoeiro dianteiros e farol de nevoeiro traseiro

- Efectue uma impulsão, rodando o anel:
- ☞ para a frente, uma 1ª vez para acender os faróis de nevoeiro dianteiros.
 - ☞ para a frente uma 2ª vez para acender a luz de nevoeiro traseira,
 - ☞ para trás, uma 1ª vez para apagar a luz de nevoeiro traseira.
 - ☞ para trás uma 2ª vez para apagar os faróis de nevoeiro dianteiros.

- Aquando de um corte automático das luzes (com o modelo AUTO) ou de um corte manual das luzes de cruzamento, as luzes de nevoeiro e as luzes de presença permanecerão acesas.
- ☞ Rode o anel para trás para apagar as luzes de nevoeiro, as luzes de presença apagar-se-ão igualmente.

! Em tempo claro ou de chuva, tanto de dia como de noite, é proibido ligar as luzes de nevoeiro dianteiras e traseiras. Nestas situações, a potência destas luzes poderia perturbar os outros condutores. Devem ser utilizadas apenas em tempo de nevoeiro ou de queda de neve.

Nestas condições climatéricas, deverá acender manualmente as luzes de nevoeiro e as luzes de cruzamento, uma vez que o sensor de luminosidade pode detectar luz insuficiente.

Não esquecer de apagar as luzes de nevoeiro dianteiras e traseiras quando deixarem de ser necessárias.

i Desligar as luzes ao desligar a ignição

Ao desligar a ignição, todas as luzes se apagam instantaneamente, excepto as luzes de cruzamento no caso de a iluminação de acompanhamento automática se encontrar activada.

i Acender as luzes após desligar a ignição

Para activar novamente o comando de iluminação, rodar o anel para a posição "0", luzes apagadas e, em seguida, na posição que preferir.

Ao abrir a porta do lado do condutor, um sinal sonoro temporário informa-o de que as luzes do veículo se encontram acesas.

Passados trinta minutos, no máximo, a iluminação, excepto das luzes de presença, será desligada automaticamente para não descarregar a bateria.

Luzes diurnas (díodos electroluminescentes)

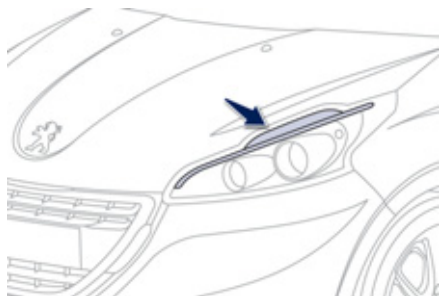

Acendem-se aquando do arranque do motor. Consoante o país de destino, asseguram as funções de:

- luzes diurnas* em modo dia e luzes de presença em modo noite (em luzes diurnas, a intensidade luminosa é mais forte),
- ou
- luzes de presença nos modos de dia e de noite.

* Função pode ser definida no menu de configuração do veículo.

Luzes diurnas

Iluminação durante o dia, obrigatória em determinados países, que se activa automaticamente aquando do arranque do motor, permitindo uma melhor visibilidade do veículo para os outros condutores.

Esta função é assegurada:

- para os países onde a regulamentação se impõe, pelo acendimento das luzes de cruzamento associadas ao acendimento das luzes de presença e das luzes da chapa de matrícula. Esta função não pode ser neutralizada.
- para os outros países de comercialização, pelo acendimento das luzes dedicadas (lâmpadas ou luzes de díodos electroluminescentes). Esta função pode ser activada ou neutralizada através do menu de configuração do veículo.

O comando de iluminação deve estar colocado na posição **"0"** ou **"AUTO"** (modo de dia).

A neutralização das luzes diurnas é efectiva depois da manipulação do comando de luzes, ou depois do arranque do motor. A activação é tida em linha de conta imediatamente.

O posto de condução (ecrã multifunções, fachada do ar condicionado, etc.) não se acende, excepto aquando da passagem para o modo nocturno, acendimento manual ou automático das luzes.

Iluminação de acompanhamento manual

Manutenção temporária da iluminação das luzes de cruzamento, após desligar a ignição do veículo, que facilita a saída do condutor em caso de fraca luminosidade.

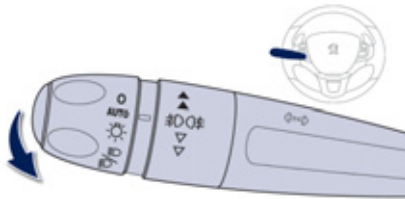

Colocação em serviço

- ☞ Com a ignição desligada, efectuar um "sinal de luzes" com o comando de iluminação.
- ☞ Um novo "sinal de luzes" pára a função.



A iluminação de acompanhamento manual também pode ser activada com o botão de iluminação do telecomando (ver a rubrica "Chave com telecomando").

Paragem

A iluminação de acompanhamento manual pára automaticamente passado um determinado tempo.

Luzes de estacionamento

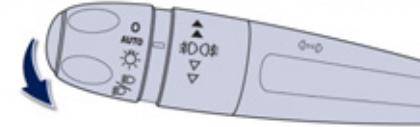
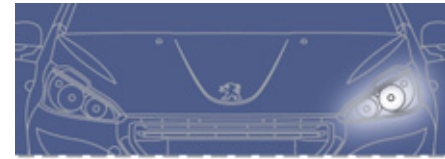

5

Marcação lateral efectuada pelo acendimento das luzes de presença apenas do lado da circulação.

- ☞ No minuto seguinte à ignição ser desligada, accione o comando de iluminação para cima ou para baixo, em função do lado de circulação (exemplo: estacionamento à direita; comando de iluminação para baixo; acendimento à esquerda).

É indicado por um sinal sonoro e pelo acendimento no quadro de bordo do avisador da luz de mudança de direcção correspondente. Para desligar as luzes de estacionamento, coloque o comando de iluminação na posição central ou ligue a ignição.

Acendimento automático das luzes

As luzes de presença e as luzes de cruzamento acendem-se automaticamente, sem acção do condutor, em caso de detecção de fraca luminosidade exterior ou, em determinados casos de accionamento do limpa-vidros. Apagam-se quando a luminosidade volta a ser suficiente ou quando o limpa-vidros é desligado.

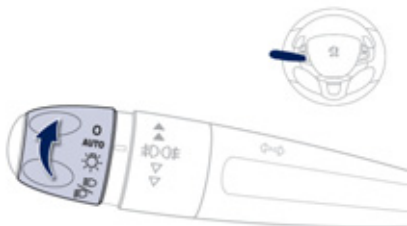

Colocação em serviço

- ☞ Rode o anel para a posição "AUTO". A activação da função é acompanhada por uma mensagem no ecrã.

Paragem

- ☞ Rode o anel para outra posição. A desactivação da função é acompanhada por uma mensagem no ecrã.

Iluminação de acompanhamento automática

A associação com o acendimento automático oferece à luz de acompanhamento as seguintes possibilidades suplementares:

- escolha do período de manutenção da luz durante 15, 30 ou 60 segundos,
- colocação em serviço automático de luz de acompanhamento quando a activação automática das luzes estiver a funcionar.

Programação



A duração da iluminação de acompanhamento pode ser definida no menu de configuração do veículo.

Anomalia de funcionamento

SERVICE

Em caso de problema de funcionamento do sensor de luminosidade, as luzes acendem-se, este avisador acende-se no quadro de bordo e/ou é apresentada uma mensagem no ecrã, acompanhada por um sinal sonoro. Consulte a rede PEUGEOT ou uma oficina qualificada.



Em condições de nevoeiro ou neve, o sensor de luminosidade pode detectar uma luz suficiente. As luzes não serão então acesas automaticamente. Não cobrir o sensor de luminosidade, acoplado ao sensor de chuva e situado a meio do pára-brisas por detrás do retrovisor interior; as funções associadas deixariam de ser comandadas.

O ajuste dos faróis

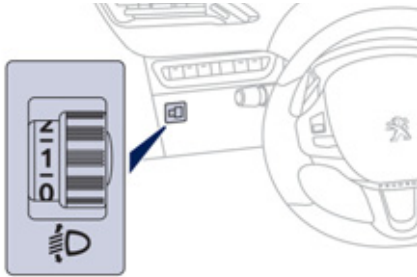

Para não prejudicar os outros utentes da estrada, as luzes devem estar reguladas em altura, em função da carga do veículo.

- 0.** 1 ou 2 pessoas nos lugares dianteiros
 - Regulação intermédia
- 1.** 5 pessoas
 - 5 pessoas + cargas máximas autorizadas.
- 2.** Condutor + cargas máximas autorizadas.

i Ajuste inicial na posição "0".

Iluminação estática de intersecção

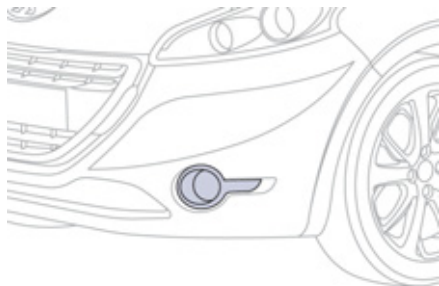

Com as luzes de cruzamento ou de estrada ligadas, esta função permite que o feixe da luz de nevoeiro dianteira ilumine o interior da curva, quando a velocidade do veículo for inferior a 40 km/h (condução urbana, estrada perigosa, intersecções, manobras de estacionamento...).

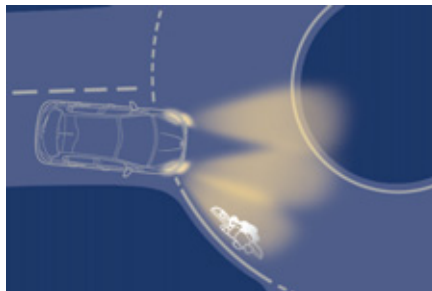

com iluminação estática de intersecção

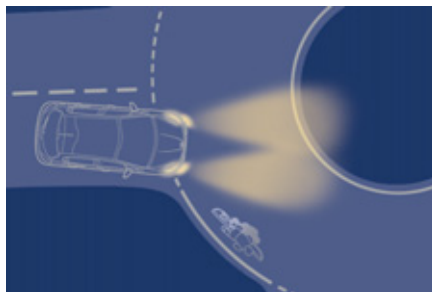

sem iluminação estática de intersecção

Activar

Esta função é accionada:

- com activação da luz indicadora de mudança de direcção correspondente ou
- a partir de um determinado ângulo de rotação do volante.

Desactivar

Esta função fica inactiva:

- quando o ângulo de rotação do volante for inferior a um determinado valor,
- a uma velocidade superior a 40 km/h,
- quando é engrenada a marcha-atrás,

Programação



A activação ou neutralização da função é efectuada através do menu de configuração do veículo. Por defeito, esta função encontra-se activada.

Comandos do limpa-vidros

Os diferentes limpa-vidros na dianteira e na traseira do veículo foram concebidos para melhorar progressivamente a visibilidade do condutor em função das condições climáticas.

Programações

Estão também disponíveis diferentes modos de comando automático dos limpa-vidros, consoante as seguintes opções:

- funcionamento automático das escovas para o limpa-vidros dianteiro,
- limpeza traseira ao engrenar a marcha-atrás.

Comandos manuais

Os comandos do limpa-vidros efectuam-se directamente pelo condutor.

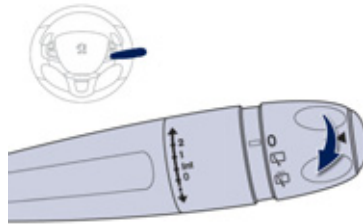

Modelo sem funcionamento das escovas AUTO

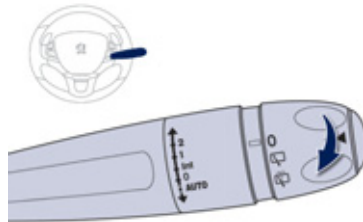

Modelo com limpeza AUTO

Limpa-vidros dianteiro

Cadência de limpeza:

- | | |
|---------------|--|
| 2 | rápido (chuva forte), |
| 1 | normal (chuva moderada), |
| Int | intermitente (proporcional à velocidade do veículo), |
| 0 | paragem, |
| ↓ | num movimento único (prima para baixo e solte), |
| AUTO ↓ | automático (pressione para baixo e solte).
movimento único (puxe brevemente o comando para si). |

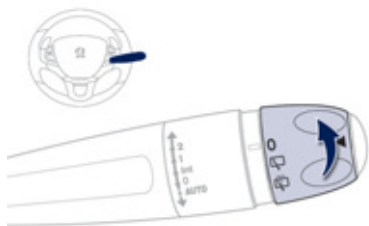

! Em caso de neve ou gelo e aquando da utilização de um suporte para bicicletas na mala, neutralizar o limpa-vidros traseiro automático passando pelo menu de configuração do veículo.

Limpa-vidro traseiro

Anel de selecção do limpa-vidros traseiro:



desligado,



limpeza intermitente,



lavagem e limpeza (temporizada).

Marcha-atrás

Em marcha-atrás, se o limpa-vidros dianteiro estiver em funcionamento, o limpa-vidros traseiro também é accionado.

Programação



A activação ou desactivação da função efectua-se através do menu de configuração do veículo.

Por predefinição, esta função está activada.

Lava-vidros dianteiro

Puxe o comando de limpa-vidros para si. O lava-vidros, e em seguida o limpa-vidros funcionam durante um determinado período.

Funcionamento automático das escovas dianteiras

O funcionamento das escovas do limpa-vidros dianteiro ocorre automaticamente, sem acção do condutor, em caso de detecção de chuva (sensor por trás do retrovisor interior) adaptando a sua velocidade à intensidade da precipitação.

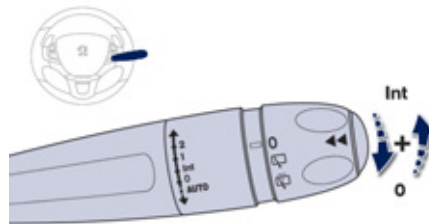
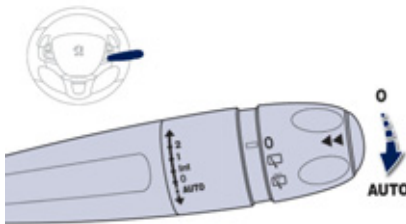

Activação



Efectue uma impulsão breve no comando para baixo. Este avisador acende-se no quadro de bordo e é apresentada uma mensagem.

Desligar



Efectue uma nova impulsão breve no comando para baixo ou coloque o comando noutra posição (Int, 1 ou 2).

Este avisador apaga-se no quadro de bordo e é apresentada uma mensagem.

i É necessário reactivar o funcionamento automático das escovas, após cada corte da ignição superior a um minuto, dando uma impulsão para baixo no comando.

Anomalia de funcionamento

Em caso de anomalia do funcionamento automático das escovas, o limpa-vidros funciona em forma intermitente.

Solicite a verificação pela rede PEUGEOT ou por uma oficina qualificada.

- ! Não tape o sensor de chuva, acoplado ao sensor de luminosidade e situado no centro do pára-brisas por trás do retrovisor interior. Aquando da lavagem numa estação automática, neutralize o funcionamento automático das escovas. No Inverno, aconselhamos que aguarde pelo descongelamento completo do pára-brisas antes de accionar o funcionamento automático das escovas.

Posição específica do limpa-vidros dianteiro

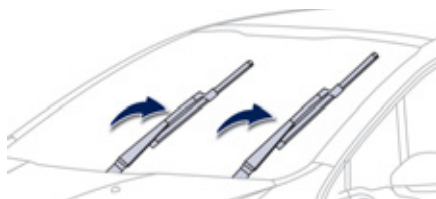

Esta posição permite soltar as escovas do limpa-vidros dianteiro. Permite limpar as lâminas ou proceder à substituição das escovas. Pode ser igualmente útil, durante o Inverno, para soltar as lâminas do pára-brisas.

- ☞ No minuto seguinte à ignição ser desligada, qualquer acção no comando do limpa-vidros posiciona as escovas na vertical.
- ☞ Para colocar as escovas na posição inicial após a intervenção, ligue a ignição e desloque o comando.

- i Para conservar a eficácia do limpa-vidros de escovas planas, tipo "flat-blade", é aconselhável:
 - utilizá-las com cuidado,
 - limpá-las regularmente com água e sabão,
 - não as utilizar para segurar uma placa de cartão contra o pára-brisas.
 - substituí-las quando surgirem os primeiros sinais de desgaste.

Luzes do tecto

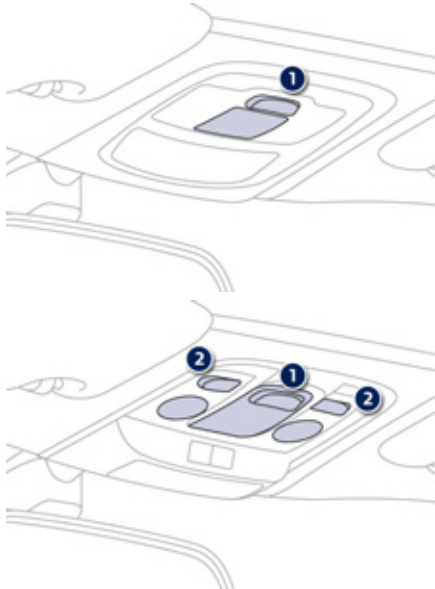

1. Luz do tecto dianteira.
2. Luzes de leitura de mapas.



Nesta posição, a luz do tecto acende progressivamente:

- ao destrancamento do veículo,
- ao retirar a chave da ignição,
- ao abrir uma porta,
- à activação do botão de trancamento do telecomando, de modo a localizar o seu veículo.

Apaga-se progressivamente:

- ao trancar o veículo,
- ao ligar a ignição,
- 30 segundos após o fecho da última porta.



Apagado em permanência.



Iluminação permanente.

i Com o modo "iluminação permanente", a duração do acendimento varia, consoante o contexto:

- com a ignição desligada, cerca de dez minutos,
- em modo economia de energia, cerca de trinta segundos,
- com o motor ligado, sem limite.

Luz de leitura de mapas dianteira



Com a ignição ligada, accionar o interruptor correspondente.



Ter atenção para não colocar nada em contacto com a luz do tecto.

Iluminação ambiente interior

A iluminação difusa das luzes do habitáculo facilita a visibilidade no veículo em caso de fraca luminosidade.



Accionamento

De noite, os diodos electroluminescentes-LED de ambiente (luzes de tecto, quadro de bordo, partes inferiores das portas, tecto panorâmico, ...) acendem automaticamente quando as luzes de presença se encontrarem acesas.

Paragem

A iluminação ambiente desliga-se automaticamente quando se apagam as luzes de presença.



Configuração

A iluminação da consola central e do tecto panorâmico pode ser definida no sistema áudio.

Luzes de mudança de direcção

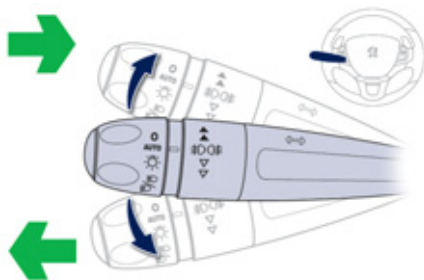

- ☞ Empurre totalmente para baixo o comando de iluminação para uma manobra para a esquerda.
- ☞ Empurre totalmente para cima o comando de iluminação para uma manobra para a direita.

i O esquecimento da anulação das luzes de mudança de direcção durante mais de vinte segundos acarretará um aumento na sonoridade do sinal sempre que a velocidade for superior a 60 km/h.

Função "auto-estrada"

Pressione apenas uma vez para cima ou para baixo, sem ultrapassar o ponto de resistência do comando de iluminação; as luzes de mudança de direcção correspondentes funcionam de forma intermitente três vezes.

Luzes de perigo

Sistema de aviso visual através das luzes de mudança de direcção para prevenir os outros utentes da estrada no caso de avaria, reboque ou de acidente de um veículo.

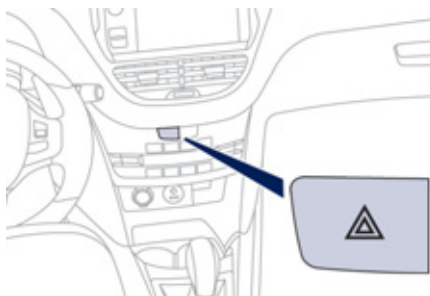

- ☞ Premindo este botão, todas as luzes de mudança de direcção piscam. Podem funcionar com a ignição desligada.

Acendimento automático das luzes de perigo

Numa travagem de emergência, em função da desaceleração, as luzes de perigo acendem-se automaticamente.

Apagam-se automaticamente à primeira aceleração.

- ☞ Pode também apagá-las ao premir o botão.

Chamada de urgência ou de assistência

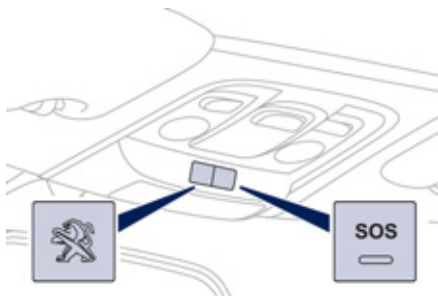

Este dispositivo permite efectuar uma chamada de urgência ou de assistência para os serviços de socorro ou para a plataforma PEUGEOT dedicada.

Para mais informações sobre a utilização deste equipamento, consulte a rubrica "O áudio e a telemática".

Avisador sonoro

Sistema de alerta sonoro para prevenir os outros utentes da estrada relativamente a um perigo iminente.

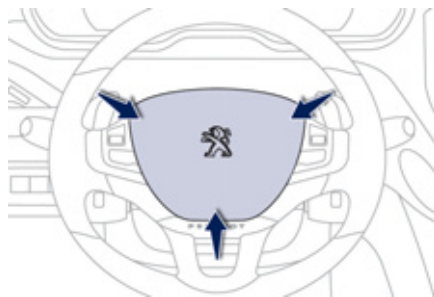

☞ Pressione a parte central do volante de comandos integrados.

- i** Utilize apenas e moderadamente o avisador sonoro nos seguintes casos:
- perigo imediato,
 - ultrapassagem de um ciclista ou peão,
 - aproximação de um local sem visibilidade.

Programa de estabilidade electrónica (ESP)

Programa de estabilidade electrónica integra os sistemas seguintes:

- antibloqueio das rodas (ABS) e o repartidor electrónico de travagem (REF),
- assistência à travagem de emergência (AFU),
- a antipatinagem das rodas (ASR),
- o controlo dinâmico de estabilidade (CDS).

Definições

Antibloqueio das rodas (ABS) e repartidor electrónico de travagem (REF)

Este sistema acresce a estabilidade e a maneabilidade do seu veículo aquando da travagem e assegura um melhor controlo nas curvas, em particular sobre um revestimento defeituoso ou escorregadio.

O ABS impede o bloqueio das rodas em caso de travagem de emergência.

O REF assegura uma gestão integral da pressão de travagem roda por roda.

Assistência à travagem de emergência (AFU)

Este sistema permite, em caso de emergência, atingir mais rapidamente a pressão otimizada de travagem e reduzir, por conseguinte, a distância de paragem.

Activa-se em função da rapidez de accionamento do pedal dos travões e manifesta-se por uma diminuição da resistência do pedal e um aumento da eficácia da travagem.

Antipatinagem das rodas (ASR)

O sistema ASR otimiza a motricidade, para evitar a patinagem das rodas, agindo sobre os travões das rodas motrizes e sobre o motor. Permite também melhorar a estabilidade direccional do veículo na aceleração.

Controlo dinâmico de estabilidade (CDS)

Em caso de afastamento da trajectória seguida pelo veículo e a que é desejada pelo condutor, o sistema CDS controla roda por roda e age automaticamente no travão de uma ou várias rodas e no motor para colocar o veículo na trajectória desejada, no limite das leis da física.

Funcionamento

Sistema de antibloqueio das rodas (ABS) e repartidor electrónico de travagem (REF)



O acendimento deste avisador, acompanhado por um sinal sonoro e por uma mensagem, indica uma anomalia do sistema ABS o que pode provocar uma perda de controlo do veículo durante a travagem.



O acendimento deste avisador, associado ao avisador de **STOP**, acompanhado por um sinal sonoro e por uma mensagem, indica um problema de funcionamento do repartidor electrónico de travagem (REF) o que pode provocar uma perda de controlo do veículo durante a travagem.

A paragem é imperativa.

Em ambos os casos, consulte a rede PEUGEOT ou uma oficina qualificada.

i Em caso de substituição de rodas (pneus e jantes) tenha atenção para que estas estejam homologadas para o seu veículo. O funcionamento normal do sistema ABS pode manifestar-se por ligeiras vibrações no pedal dos travões.

! **Em caso de travagem de emergência, pressione com força o pedal sem nunca diminuir o esforço.**

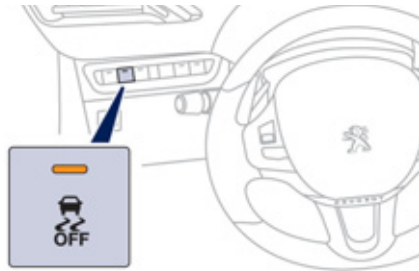

Controlo dinâmico de estabilidade (CDS)

Activação

Este sistema é automaticamente activado cada vez que o veículo arranca.

Em caso de problema de aderência ou de trajectória, o sistema entra em funcionamento.



Esta acção é assinalada pelo piscar deste avisador no quadro de bordo.

Desactivação

Em condições excepcionais (arranque do veículo atolado, imobilizado na neve, num solo movediço...), poderá verificar-se ser útil neutralizar o sistema CDS para deixar patinar as rodas e recuperar a aderência.



No entanto, é aconselhado a activação do sistema assim que possível.

☞ Prima o botão.

O avisador do botão acende-se: o sistema CDS deixa de estar activo.



Reactivação

O sistema reactiva-se automaticamente após desligar a ignição ou a partir de 50 km/h.

☞ Premir de novo o botão para o reactivar manualmente.

Anomalia de funcionamento



Este avisador acende-se e é acompanhado por um sinal sonoro e por uma mensagem no ecrã, se existir um disfuncionamento do sistema.

Consulte a rede PEUGEOT ou uma oficina qualificada para verificação do sistema.



O sistema CDS aumenta a segurança na condução normal, mas não deve servir de pretexto para o condutor correr riscos suplementares ou circular a velocidades demasiado elevadas. O funcionamento deste sistema é garantido, desde que sejam respeitadas as recomendações do construtor, no que se refere às rodas (pneus e jantes), aos componentes de travagem, aos componentes electrónicos e aos procedimentos de montagem e intervenções na rede PEUGEOT. Após um acidente, este sistema deve ser verificado num representante da rede PEUGEOT ou por uma oficina qualificada.

Cintos de segurança

Cintos de segurança dianteiros

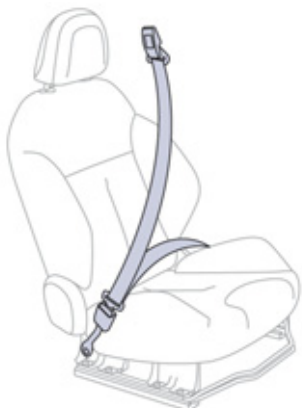

Os cintos de segurança dianteiros encontram-se equipados com um sistema de pré-tensão pirotécnica e limitador de esforço.

Este sistema permite melhorar a segurança dos lugares dianteiros, aquando de colisões frontais e laterais. Dependendo da gravidade da colisão, o sistema de pré-tensão pirotécnica estica instantaneamente os cintos de segurança e fá-los aderir ao corpo dos ocupantes.

Os cintos com pré-tensão pirotécnica são activados ao ligar a ignição.

O limitador de esforço atenua a pressão do cinto de segurança contra o tórax do ocupante, melhorando deste modo o nível de protecção.



Colocar

- ☞ Puxe o cinto e insira a lingueta no encaixe.
- ☞ Verifique o bloqueio correcto puxando o cinto de segurança.

Remover

- ☞ Prima o botão vermelho do fecho.
- ☞ Acompanhe o enrolamento do cinto de segurança.

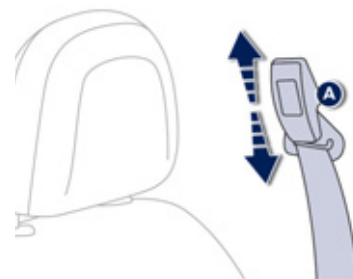

Regulação em altura (5 portas)

- ☞ Para fazer descer o ponto de fixação, aperte o comando **A** e faça-o deslizar para baixo.
- ☞ Para fazer subir o ponto de fixação, faça deslizar o comando **A** para cima.

Aviso de não colocação / remoção do cinto de segurança no visor do quadro de bordo



Ao ligar a ignição, esta luz de aviso acende-se no visor do quadro de bordo.

Fica aceso algum tempo se o passageiro da frente não apertar o cinto de segurança. Passado esse tempo, a luz de aviso apaga-se se o cinto de segurança for apertado.

A partir de cerca de 20 km/h e durante dois minutos, se o condutor e/ou o passageiro da frente não apertar o cinto de segurança, esta luz de aviso fica intermitente e é acompanhada por um sinal sonoro crescente. Passado dois minutos, esta luz de aviso permanece acesa enquanto o condutor e/ou o passageiro nos bancos dianteiros não colocarem o cinto.

Cintos de segurança traseiros

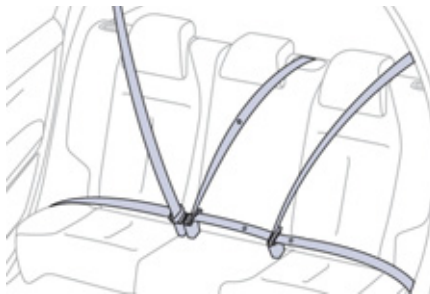

Os lugares traseiros estão equipados com um cinto de segurança cada um, com três pontos de fixação e, para os lugares laterais, um limitador de esforço.

Colocar

- ☞ Puxe o cinto de segurança e tranque a lingueta no seu fecho.
- ☞ Verifique se está bem trancada, efectuando um ensaio de tracção na correia.

Remover

- ☞ Prima o botão vermelho do fecho.
- ☞ Acompanhe o enrolamento do cinto de segurança.
- ☞ Nos cintos de segurança dos lugares laterais, coloque novamente a barra na parte superior das costas do banco para evitar que a lingueta bata na guarnição lateral.

Luz de aviso de cinto removido no visor do quadro de bordo



A partir de cerca de 20 km/h e durante dois minutos, esta luz de aviso fica intermitente acompanhada por um sinal sonoro crescente, quando um ou vários passageiros nos bancos traseiros retirarem o cinto.

Passado dois minutos, esta luz de aviso permanece acesa enquanto um ou vários passageiros nos bancos traseiros não colocarem o cinto.

I O condutor deve certificar-se que os passageiros utilizam correctamente os cintos de segurança e que os mesmos se encontram bem colocados antes de colocar o veículo em movimento. Seja qual for o seu lugar no veículo, coloque sempre o cinto de segurança, mesmo para trajectos curtos. Não inverta os cintos, pois nesse caso eles não assegurariam correctamente a sua função. Os cintos de segurança estão equipados com um enrolador que permite o ajuste automático do comprimento do cinto à morfologia do utilizador. A arrumação do cinto de segurança efectua-se automaticamente sempre que este não estiver a ser utilizado. Antes e depois da sua utilização, assegure-se de que o cinto está correctamente enrolado. A parte inferior do cinto deve estar posicionada o mais abaixo possível sobre a bacia. A parte superior deve estar posicionada na parte côncava do ombro. Os enroladores estão equipados com um dispositivo de bloqueio automático aquando de uma colisão, de uma travagem de emergência ou do capotamento do veículo. É possível desbloquear o dispositivo puxando o cinto com força e soltando-o para que se enrolle ligeiramente.

Para ser eficiente, um cinto de segurança:

- deve ser mantido esticado o mais perto do corpo possível,
- deve ser puxado para a frente por um movimento regular, verificando que não fica enrolado,
- deve ser utilizado apenas por uma pessoa,
- não deve apresentar sinais de cortes ou de desgaste,
- não deve ser transformado ou modificado para não alterar o desempenho.

Dadas as regras de segurança em vigor, para qualquer intervenção no seu veículo, dirija-se a uma oficina qualificada que possua competências e material adaptado, existente também na rede PEUGEOT. Solicite a verificação periódica dos seus cintos de segurança pela rede PEUGEOT ou por uma oficina qualificada e, especialmente, se os cintos apresentarem sinais de deterioração. Limpe os cintos com água e sabão ou um produto de limpeza para têxteis, vendido na rede PEUGEOT. Depois de rebater ou mudar um banco ou o banco traseiro de lugar, assegure-se de que o cinto se encontra na posição correcta e devidamente enrolado.

Recomendações para as crianças

Utilize uma cadeira para crianças adaptada, se o passageiro tiver menos de 12 anos ou medir menos de um metro e cinquenta. Nunca utilize o mesmo cinto de segurança para várias pessoas. Nunca transporte uma criança sobre os joelhos.

Em caso de colisão

Em função da natureza e da importância das colisões, o dispositivo pirotécnico pode iniciar-se antes e independentemente do accionamento dos airbags. O accionamento dos pré-tensores é acompanhado por uma ligeira libertação de fumo inofensivo e por um ruído, devido à activação do cartucho pirotécnico integrado no sistema. De qualquer forma, o avisador dos airbags acende-se. Após uma colisão, solicite a verificação e eventual substituição do sistema de cintos de segurança pela rede PEUGEOT ou por uma oficina qualificada.

Airbags

Sistema concebido para otimizar a segurança dos ocupantes (excepto o passageiro traseiro central) em caso de colisões violentas. Os airbags completam a acção dos cintos de segurança equipados com limitador de esforço (excepto o passageiro no banco central traseiro).

Nesse caso, os sensores electrónicos registam e analisam os embates frontais e laterais nas zonas de detecção de colisões:

- em caso de colisão violenta, os airbags disparam instantaneamente e contribuem para proteger melhor os ocupantes do veículo (excepto o passageiro traseiro central); imediatamente após a colisão, os airbags esvaziam-se rapidamente, a fim de não incomodar a visibilidade, nem a eventual saída dos ocupantes;
- em caso de uma colisão pouco violenta, de impacto no lado traseiro e em determinadas condições de capotamento, os airbags não disparam. O cinto de segurança contribui para assegurar a sua protecção nestas situações.

! Os airbags não funcionam com a ignição desligada.

Este equipamento é accionado apenas uma vez. Se ocorrer uma segunda colisão (aquando do mesmo acidente ou outro acidente), o airbag não será accionado.

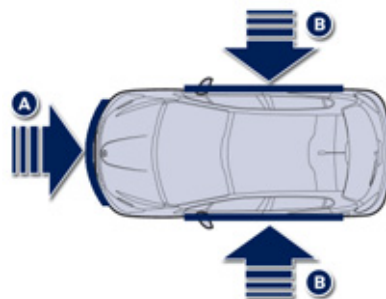

Zonas de detecção de colisão

- A. Zona de colisão frontal.
- B. Zona de colisão lateral.

i O accionamento do ou dos airbags é acompanhado por uma ligeira libertação de fumo e de um ruído, devidos à activação do cartucho pirotécnico integrado no sistema. Este fumo não é nocivo, mas pode revelar-se irritante para as pessoas sensíveis. O ruído da detonação pode provocar uma ligeira diminuição da capacidade auditiva durante um breve período.

Airbags frontais



Sistema que protege, em caso de colisão frontal violenta, o condutor e o passageiro dianteiro, no sentido de limitar os riscos de traumatismo na cabeça e no tórax. Para o condutor, está integrado no centro do volante; para o passageiro dianteiro, no painel de bordo por cima do porta-luvas.

Activação

São accionados, excepto o airbag frontal do passageiro se estiver neutralizado, em caso de colisão frontal violenta aplicada em toda ou parte da zona de impacto frontal **A**, segundo o eixo longitudinal do veículo num plano horizontal e no sentido da parte da frente para a traseira do veículo. O airbag frontal interpõe-se entre o tórax e a cabeça do ocupante dianteiro do veículo e o volante, do lado do condutor, e o painel de bordo, do lado do passageiro, para amortecer a sua projecção para a frente.

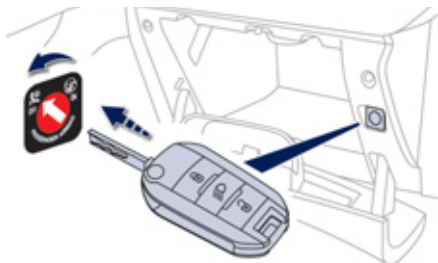

! Para assegurar a segurança das crianças, é imperativo neutralizar o airbag frontal do passageiro, sempre que uma cadeira de criança "com as costas viradas para a estrada" esteja instalada nesse lugar. Caso contrário, a criança correria risco de morte ou de ferimentos graves aquando da abertura do airbag.

Neutralização

Só o airbag frontal do passageiro pode ser neutralizado:

- ☞ Introduza a chave no comando de neutralização do airbag do passageiro, rode-a para a posição **"OFF"**,
- ☞ em seguida, retire-a mantendo-a nesta posição.



Este avisador luminoso acende-se no quadro de bordo, com a ignição ligada e durante toda a neutralização.

Reactivação

Assim que retirar a cadeira para crianças, com a **ignição desligada**, rode o comando para a posição **"ON"** para reactivar o airbag e assegurar, assim, a segurança do seu passageiro dianteiro em caso de colisão.

Anomalia de funcionamento



Se esta luz avisadora se acender no quadro de bordo, acompanhada por um sinal sonoro e por uma mensagem no ecrã, consulte a rede PEUGEOT ou uma oficina qualificada para verificação do sistema. Os airbags podem deixar de ser activados em caso de colisão violenta.



Se esta luz avisadora ficar intermitente, consulte a rede PEUGEOT ou uma oficina qualificada. O airbag frontal do passageiro pode deixar de ser activado em caso de colisão violenta.



Se pelo menos uma das duas luzes avisadoras dos airbags se acender em permanência, não instale a cadeira para crianças no lugar do passageiro dianteiro. Solicite a verificação pela rede PEUGEOT ou por uma oficina qualificada.

Airbags laterais

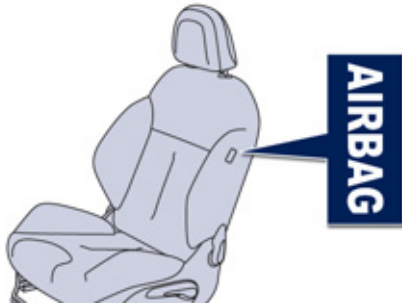

Sistema que protege, em caso de colisão lateral violenta, o condutor e o passageiro dianteiro para limitar os riscos de traumatismo no busto, entre a bacia e o ombro. Cada airbag lateral está integrado na armação das costas do banco, do lado da porta.

Activação

Os airbags são activados unilateralmente em caso de colisão lateral violenta aplicada na totalidade ou em parte da zona de impacto lateral **B**, perpendicularmente ao eixo longitudinal do veículo num plano horizontal e do exterior para o interior do veículo. O airbag lateral interpõe-se entre a bacia e o ombro do ocupante dianteiro do veículo e o painel da porta correspondente.

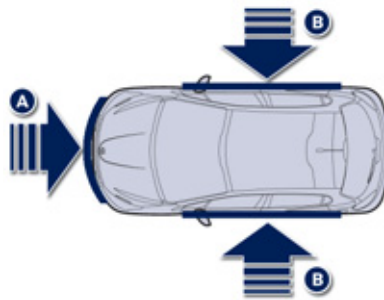

Zonas de detecção da colisão

- A. Zona de impacto frontal.
- B. Zona de impacto lateral.

Airbags tipo cortina

Sistema que protege, em caso de colisão lateral violenta, o condutor e os passageiros (excepto o passageiro no banco central traseiro) para limitar os riscos de traumatismo na parte lateral da cabeça. Cada airbag tipo cortina está integrado nos pilares e na parte superior do habitáculo.

Activação

Os airbags tipo cortina activam-se em simultâneo com os airbags laterais correspondentes em caso de colisão lateral violenta aplicada na totalidade ou em parte da zona de impacto lateral **B**, perpendicularmente ao eixo longitudinal do veículo num plano horizontal e do exterior para o interior do veículo.

O airbag tipo cortina actua entre os vidros e o ocupante dianteiro ou traseiro no veículo.

Anomalia de funcionamento



Se esta luz avisadora se acender no quadro de bordo, acompanhada por um sinal sonoro e por uma mensagem no ecrã, consulte a rede PEUGEOT ou uma oficina qualificada para proceder à verificação do sistema. Os airbags podem deixar de ser activados em caso de embate violento.



Aquando de uma colisão ou de um encosto ligeiro na zona lateral do veículo ou em caso de capotamento, é possível que o airbag não seja activado. Aquando de uma colisão na traseira ou na dianteira, o airbag não é activado.

! Para que os airbags frontais sejam totalmente eficazes, respeite as seguintes regras de segurança:

Adopte uma posição sentada normal e vertical.

Coloque o cinto de segurança do seu banco e posicione-o correctamente.

Não coloque nada entre os ocupantes frontais e os airbags (criança, animal, objecto, ...). Isso poderia impedir o funcionamento dos airbags ou ferir os ocupantes.

Depois de um acidente ou do roubo do veículo, solicite a verificação dos sistemas dos airbags.

Qualquer intervenção nos sistemas dos airbags deverá ser efectuada exclusivamente na Rede PEUGEOT ou numa oficina qualificada.

Mesmo cumprindo todas as precauções indicadas, não fica excluído o risco de ferimentos ou ligeiras queimaduras na cabeça, no peito ou nos braços, aquando do accionamento de um airbag. Com efeito, o saco enche-se de forma quase instantânea (alguns milissegundos) e, em seguida, esvazia-se no mesmo espaço de tempo, evacuando os gases quentes através dos orifícios previstos para o efeito.

Airbags frontais

Não conduza agarrando o volante pelos seus raios ou deixando as mãos sobre a caixa central do volante.

Não coloque os pés no painel de bordo, no lado do passageiro.

Na medida do possível, não fume, porque o enchimento dos airbags pode provocar queimaduras ou riscos de ferimentos devido ao cigarro ou ao cachimbo.

Nunca desmonte, fure ou submeta o volante a impactos violentos.

Airbags laterais

Proteja os bancos apenas com coberturas homologadas, compatíveis com o accionamento dos airbags laterais. Para conhecer a gama de coberturas adaptadas ao seu veículo, poderá consultar a rede PEUGEOT.

Consulte a rubrica "Acessórios".

Não fixe nem cole nada nas costas dos bancos (vestuário...), pois essa situação poderia resultar em ferimentos no tórax ou nos braços ao accionar o airbag lateral. Não aproxime demasiado o tronco da porta.

Airbags tipo cortina

Não fixe nem cole nada no tejadilho, pois isso poderia resultar em ferimentos na cabeça ao accionar o airbag tipo cortina. Se presentes no seu veículo, não desmonte as pegas de fixação implantadas no tejadilho, pois estes elementos auxiliam a fixação dos airbags de cortina.

Generalidades sobre as cadeiras para crianças

Preocupação constante da PEUGEOT aquando da concepção do seu veículo, a segurança dos seus filhos depende também de si.

Para proporcionar a máxima segurança, deve respeitar as seguintes instruções:

- em conformidade com a regulamentação europeia, **todas as crianças com menos de 12 anos ou com uma altura inferior a um metro e cinquenta devem ser transportadas em cadeiras para crianças homologadas e adaptadas ao seu peso**, nos lugares equipados com cinto de segurança ou fixações ISOFIX*,
- **estatisticamente, os lugares mais seguros para o transporte das crianças são os lugares traseiros do veículo.**
- **uma criança com menos de 9 kg deve ser obrigatoriamente transportada na posição "de costas para a estrada", tanto à frente como atrás.**

i **A PEUGEOT aconselha** o transporte das crianças nos **lugares traseiros laterais** do seu veículo:

- **"de costas para a estrada"** até à idade de 2 anos,
- **"de frente para a estrada"** a partir dos 2 anos.

* As regras de transporte de crianças são específicas de cada país. Consulte a legislação em vigor no seu país.

Cadeira para crianças na dianteira



"De costas para a estrada"

Quando uma cadeira para crianças "de costas para a estrada" estiver instalada **no lugar do passageiro dianteiro**, o airbag do passageiro deve ser imperativamente neutralizado. Caso contrário, **a criança corre o risco de ser gravemente ferida ou mesmo morta** aquando do disparo do airbag.



"De frente para a estrada"

Quando uma cadeira para crianças "de frente para a estrada" estiver instalada **no lugar do passageiro dianteiro**, regule o banco do veículo para a posição longitudinal máxima traseira, na posição superior, com as costas do banco direitas e deixe o airbag do passageiro activado.

- i** Assegure-se de que o cinto de segurança se encontra bem esticado. A cadeira para crianças só pode estar em contacto com o banco do passageiro e não com outras partes do veículo.

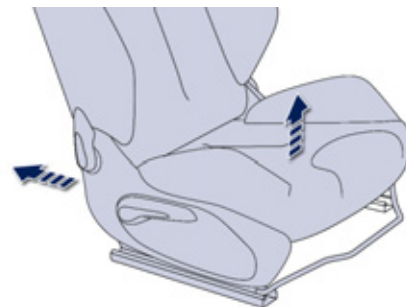

Banco do passageiro regulado para a posição mais elevada e na posição longitudinal traseira máxima.



Airbag de passageiro OFF (Desligado)





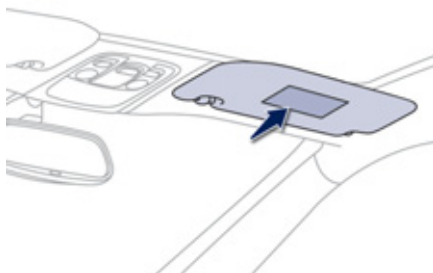

Consulte as indicações mencionadas na etiqueta junto de cada lado do pára-sol do passageiro.



i Para garantir a segurança da criança, é obrigatório neutralizar o airbag frontal do passageiro quando instalar uma cadeira de criança "de costas para a estrada" no assento do passageiro da frente. Se não proceder deste modo, a criança corre riscos de ficar gravemente ferida, ou até de morrer, quando da abertura do airbag.



Cadeiras para crianças recomendadas pela PEUGEOT

A PEUGEOT propõe uma gama completa de cadeiras para crianças referenciadas que se fixam com o **cinto de segurança de três pontos**.

Grupo 0+: do nascimento aos 13 kg	Grupos 1, 2 e 3: dos 9 aos 36 kg
 <p>L1 "RÖMER Baby-Safe Plus" Instala-se de costas para a estrada.</p>	 <p>L2 "KIDDY Comfort Pro" É obrigatória a utilização da protecção para o transporte de jovens crianças (dos 9 aos 18 kg).</p>
Grupos 2 e 3: de 15 a 36 kg	
 <p>L4 "KLIPPAN Optima" A partir dos 6 anos (cerca de 22 kg) apenas é utilizada a elevação.</p>	
 <p>L5 "RÖMER KIDFIX" Pode ser presa às fixações ISOFIX do veículo. A criança é fixa pelo cinto de segurança.</p>	

Instalação das cadeiras fixas para crianças com o cinto de segurança

Conforme a regulamentação europeia, esta tabela indica as possibilidades de instalação das cadeiras fixas para crianças com o cinto de segurança e homologadas como universal (a) em função do peso da criança e do lugar no veículo.

Peso da criança/idade indicativa				
Lugar	Inferior a 13 kg (grupos 0 (b) e 0+) Até ≈ 1 ano	De 9 a 18 kg (grupo 1) De 1 a ≈ 3 anos	De 15 a 25 kg (grupo 2) De 3 a ≈ 6 anos	De 22 a 36 kg (grupo 3) De 6 a ≈ 10 anos
Banco do passageiro dianteiro (c)				
- com sobreelevação 	U(R)	U(R)	U(R)	U(R)
- sem sobreelevação	U	U	U	U
Bancos laterais traseiros 	U	U	U	U
Banco central traseiro 	U	U	U	U

(a) Cadeira para crianças universal: cadeira para crianças podendo instalar-se em todos os veículos com o cinto de segurança.

(b) Grupo 0: do nascimento aos 10 kg. As cadeiras tipo "ovo" e as cadeiras tipo "leitões" não podem ser instaladas no lugar passageiro dianteiro.

(c) Consulte a legislação em vigor no seu país, antes de instalar a criança neste lugar.

U: lugar adaptado à instalação de uma cadeira fixa para crianças com o cinto de segurança e homologada como universal, "de costas para a estrada" e/ou "de frente para a estrada".

U(R): idem **U**, com o banco do veículo que deve ser regulado na posição mais alta e na posição longitudinal traseira máxima.

Conselhos para as cadeiras para crianças

- !** Uma instalação incorrecta de uma cadeira para crianças compromete a protecção da mesma em caso de colisão. Verifique que não haja um cinto de segurança ou uma fivela do cinto por baixo da cadeira para crianças, porque isso pode prejudicar a estabilidade da cadeira. Procure colocar os cintos de segurança ou os cintos das cadeiras para crianças limitando ao máximo as folgas relativamente ao corpo da criança, mesmo para curtos trajectos. Para a instalação da cadeira para crianças com o cinto de segurança, verifique que este se encontra bem esticado na cadeira e que mantém firmemente a cadeira no banco do veículo. Se o seu banco do passageiro for regulável, avance-o, se necessário. Nos lugares traseiros, deixe sempre espaço entre o banco da frente e:
- a cadeira para crianças "de costas para a estrada",
 - os pés da criança instalada numa cadeira para crianças "de frente para a estrada".

Para isso, avance o banco da frente e, se for necessário, endireite também as costas do banco. Para uma instalação ideal de uma cadeira para crianças "de frente para a estrada", verifique que as costas se encontram correctamente apoiadas no encosto do banco do veículo e retire o encosto de cabeça. Assegure-se de que o encosto de cabeça está bem arrumado ou fixo para evitar que ele se transforme em projectil no caso de uma travagem brusca. Volte a instalá-lo se um adulto se instalar nesse lugar. As crianças com menos de 10 anos não devem ser transportadas "de frente para a estrada" no lugar do passageiro dianteiro, excepto quando os lugares traseiros já estiverem ocupados por outras crianças ou se os bancos traseiros estiverem inutilizáveis ou não existirem. Neutralize o airbag passageiro assim que uma cadeira para crianças "de costas para a estrada" for instalada no lugar dianteiro. Caso contrário, a criança arriscar-se-á a ser gravemente ferida ou mesmo morta aquando do disparo do airbag.

Instalação de uma elevação

A parte tórica da cintura deve estar posicionada sobre o ombro da criança sem tocar no pescoço.

Verifique que a parte abdominal do cinto de segurança passa bem sobre as coxas da criança.

A PEUGEOT recomenda que utilize a elevação com encosto, equipado com uma guia para o cinto ao nível do ombro.

Por motivos de segurança nunca deixe :

- uma ou várias crianças sozinhas e sem vigilância no interior de um veículo,
- uma criança ou um animal num veículo exposto ao sol com as janelas fechadas,
- as chaves ao alcance das crianças no interior do veículo.

Para impedir a abertura accidental das portas e dos vidros traseiros, utilize o dispositivo "Segurança para crianças".

Assegure-se de que não abre mais de um terço da superfície dos vidros traseiros.

Para proteger as crianças mais jovens dos raios solares, utilize cortinas laterais nos vidros traseiros.

Fixações "ISOFIX"

O seu veículo foi homologado de acordo com a **nova regulamentação ISOFIX**.

As cadeiras, representadas em seguida, encontram-se equipadas com fixações ISOFIX regulamentares:

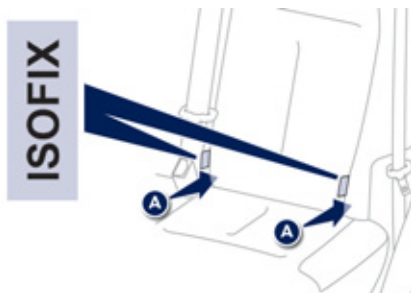
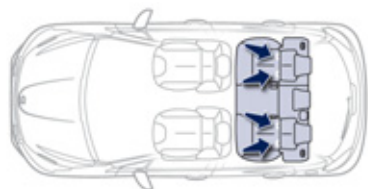

Trata-se de três argolas para cada assento:

- duas argolas **A**, situadas entre as costas e o assento do banco, assinaladas por uma etiqueta ou,

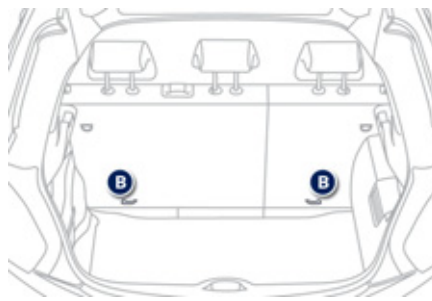

- uma argola **B**, situada atrás do banco, denominada de **Top Tether** para a fixação da correia superior.

Este sistema de fixação ISOFIX assegura-lhe uma montagem fiável, sólida e rápida, da cadeira para crianças no seu veículo.

Aquando da instalação de uma cadeira para crianças ISOFIX no lugar traseiro esquerdo do banco, antes de fixar a cadeira, afaste previamente o cinto de segurança traseiro central para o centro do veículo, para não perturbar o funcionamento do mesmo.

As **cadeiras para crianças ISOFIX** encontram-se equipadas com dois fechos que são fixos às argolas **A**.

Algumas cadeiras dispõem igualmente de uma **correia superior** que deve ser fixa na argola **B**. Para usar esta correia, eleve ou retire o encosto de cabeça do veículo, passando em seguida, a correia por cima das costas do banco. Fixe a correia pelo gancho na argola **B** e estique a correia superior no máximo.

! Uma instalação mal efectuada de uma cadeira para crianças num veículo compromete a protecção da criança em caso de colisão.

Para conhecer as cadeiras para crianças ISOFIX que se instalam no seu veículo, consulte a tabela recapitulativa para a localização das cadeiras para crianças ISOFIX.

Cadeiras para crianças ISOFIX recomendadas pela PEUGEOT e homologadas para o seu veículo

RÖMER Duo Plus ISOFIX (classe de tamanho B1)

Grupo 1: de 9 a 18 kg



É instalada de frente para a estrada.

É fixa às argolas **A** e à argola **B** denominada de Top Tether, através de uma correia superior.

3 posições de inclinação da estrutura: sentada, repouso e alongada.

Pode ser instalada de frente para a estrada, sendo presa ao banco com um cinto de segurança de três pontos.



Regular o banco da frente do veículo de maneira que os pés da criança não toquem nas costas do assento.

i Siga as indicações de montagem das cadeiras para crianças inscritas no manual de instalação fornecido pelo fabricante da mesma.

Tabela recapitulativa para a instalação das cadeiras para crianças ISOFIX

Em conformidade com a regulamentação europeia, esta tabela indica as possibilidades de instalação das cadeiras para crianças ISOFIX em veículos equipados com fixadores ISOFIX.

Para as cadeiras para crianças ISOFIX universais e semi-universais, a classe de tamanho ISOFIX da cadeira para crianças, determinada por uma letra entre **A** e **G**, é indicada na cadeira para crianças ao lado do logótipo ISOFIX.

	Peso da criança / idade indicativa									
	Inferior a 10 kg (grupo 0) Até 6 meses, aprox.		Inferior 10 kg (grupo 0) Inferior a 13 kg (grupo 0+) Até 1 ano, aprox.			De 9 a 18 kg (grupo 1) De 1 a 3 anos, aprox.				
Tipo de cadeira de criança ISOFIX	Berço		"de costas para a estrada"			"de costas para a estrada"		"de frente para a estrada"		
Classe de tamanho ISOFIX	F	G	C	D	E	C	D	A	B	B1
Banco do passageiro dianteiro 	Não ISOFIX									
Lugares traseiros laterais 	X		IL-SU*	IL-SU	IL-SU*	IL-SU	IUF IL-SU			
Lugar traseiro central 	Não ISOFIX									

IUF: lugar adaptado à instalação de uma cadeira Isofix universal, "de frente para a estrada" que se fixa com a correia superior.

IL-SU: lugar adaptado à instalação de uma cadeira Isofix semi-universal, ou seja:

- "de costas para a estrada" equipado com uma cinto alto ou um suporte,
- "de frente para a estrada" equipado com um suporte,
- uma cadeira tipo "ovo" equipada com um cinto alto "Top Tether" ou um suporte.

Para fixar o cinto alto, consulte o parágrafo "Fixações Isofix".

X : lugar não adaptado para a instalação de uma cadeira para crianças para o grupo de peso indicado.

* Banco do veículo numa posição especial: avance o banco do passageiro dianteiro.

Segurança mecânica para crianças

Dispositivo mecânico para impedir a abertura da porta traseira através do seu comando interior. O comando situa-se no batente de cada porta traseira.

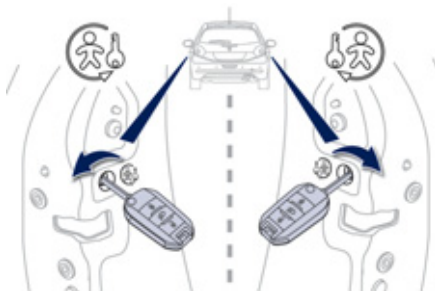

Trancagem

- Com a chave da ignição, rode o comando vermelho até ao batente.
 - para a esquerda na porta traseira esquerda,
 - para a direita na porta traseira direita.

Destrancagem

- Com a chave da ignição, rode o comando vermelho até ao batente.
 - para a direita na porta traseira esquerda,
 - para a esquerda na porta traseira direita.

Segurança eléctrica para crianças

Sistema de comando à distância para impedir a abertura das portas traseiras através dos comandos interiores.

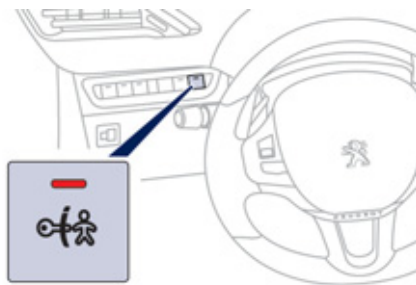

Activação

- Ignição ligada, prima este botão. A luz do botão acende-se, acompanhada de uma mensagem que confirma a activação. Este visor permanece aceso, enquanto a segurança das crianças estiver activada. É possível abrir as portas a partir do exterior e utilizar os elevadores eléctricos dos vidros traseiros a partir do lado do condutor.

Neutralização

- Ignição ligada, premir novamente este botão. A luz do botão apaga-se, acompanhada de uma mensagem que confirma a neutralização. Esta luz permanece apagada, enquanto a segurança para crianças estiver neutralizada.

! Qualquer outro estado da luz revela uma anomalia da segurança eléctrica das crianças. Solicite a verificação pela rede PEUGEOT ou por uma oficina qualificada.

! Este sistema é independente e não substitui em caso algum o comando de trancamento centralizado. Verifique o estado da segurança para crianças cada vez que ligar a ignição. Retire sempre a chave da ignição ao deixar o veículo, mesmo por um curto espaço de tempo.

Kit de desempanagem provisória de pneus

Sistema completo composto por um compressor e por um cartucho de produto de colmatagem, que permite uma **reparação temporária** do pneu, de modo a poder dirigir-se à oficina mais próxima.

Serve para reparar a maioria dos furos susceptíveis de afectar o pneu, situados no piso ou no flanco do pneu.

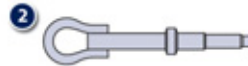

Acesso ao kit



Este kit é instalado na respectiva caixa, por baixo do piso da mala.

Lista das ferramentas

Todas estas ferramentas são específicas para o seu veículo e podem variar consoante o equipamento. Não as utilize para outros fins.

1. Compressor 12 V.
Contém um produto de colmatagem para reparar temporariamente a roda e permite a regulação da pressão do pneu.
2. Gancho amovível de reboque.
Ver parágrafo "Reboque do veículo".

Descrição do kit



- A. Selector de posição "Reparação" ou "Enchimento".
- B. Interruptor marcha "I" / paragem "O".
- C. Botão de esvaziamento.
- D. Manómetro (em bar ou p.s.i.).
- E. Compartimento com:
 - um cabo com adaptador para tomada 12V,
 - várias pontas de enchimento para acessórios, como bolas, pneus de bicicletas...

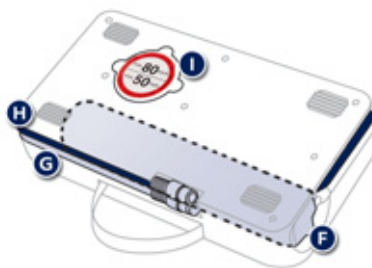

- F. Cartucho de produto de colmatagem.
- G. Tubo branco com tampão para a reparação.
- H. Tubo preto para o enchimento.
- I. Autocolante de limitação de velocidade.

i O autocolante de limitação de velocidade I deve ser colado no volante do veículo para o lembrar de que uma roda se encontra em utilização temporária. Não ultrapasse a velocidade de 80 km/h com um pneu reparado com a ajuda deste tipo de kit.

Procedimento de reparação

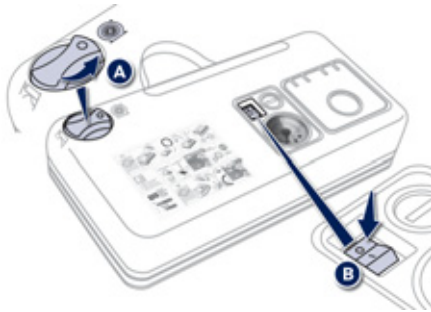

1. Colmatagem

- ☞ Desligue a ignição.
- ☞ Rode o selector **A** para a posição "Reparação".
- ☞ Verifique se o interruptor **B** passou para a posição "O".

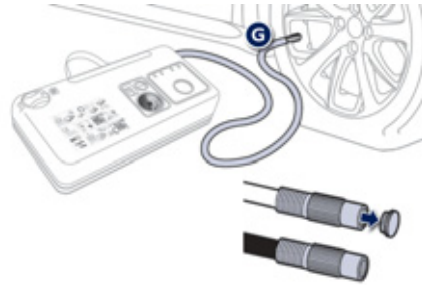

- ☞ Desenrole completamente o tubo branco **G**.
- ☞ Desaperte o bujão do tubo branco.
- ☞ Ligue o tubo branco à válvula do pneu a reparar.

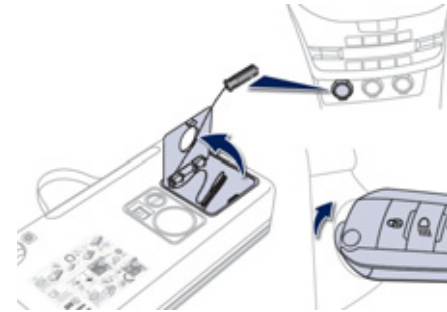

- ☞ Ligue a tomada eléctrica do compressor à tomada 12 V do veículo.
- ☞ Efectue o arranque do veículo e deixe o motor em funcionamento.

i Evite retirar qualquer corpo estranho que tenha penetrado no pneu.

! Atenção, este produto é nocivo (ex: etilenoglicol, colofónia...) em caso de ingestão e irritante para os olhos. Mantenha este produto fora do alcance das crianças.

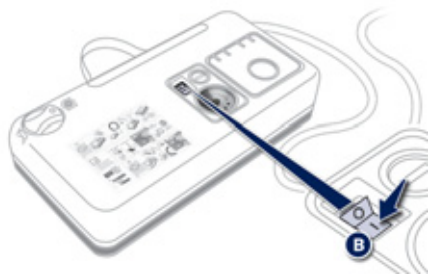

- ☞ Coloque o compressor em funcionamento ao deslocar o interruptor **B** para a posição "I" até que a pressão do pneu atinja os 2,0 bars. O produto de colmatagem é injectado sob pressão no pneu; não desligue o tubo da válvula durante esta operação (risco de salpicos).

i Não accione o compressor antes de ter ligado o tubo branco à válvula do pneu: o produto de colmatagem espalhar-se-á para o exterior.

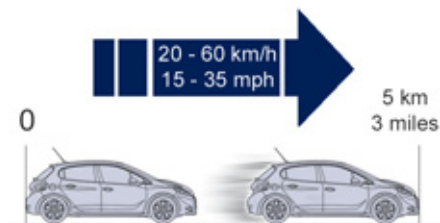

- ☞ Retire o kit e aperte novamente o tampão do tubo branco. Tenha atenção para não sujar o seu veículo com vestígios de líquido. Mantenha o kit ao seu alcance.
- ☞ Coloque o veículo em movimento imediatamente, durante cerca de cinco quilómetros, a velocidade reduzida (entre 20 e 60 km/h), para colmatar o furo.
- ☞ Pare para verificar a reparação e a pressão através do kit.

i Se passados entre cinco e sete minutos não atingir a pressão indicada, significa que o pneu não pode ser reparado; consulte a rede PEUGEOT ou uma oficina qualificada para a desmanagem do seu veículo.

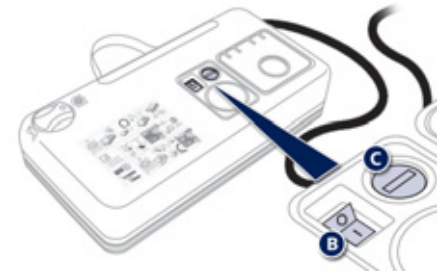
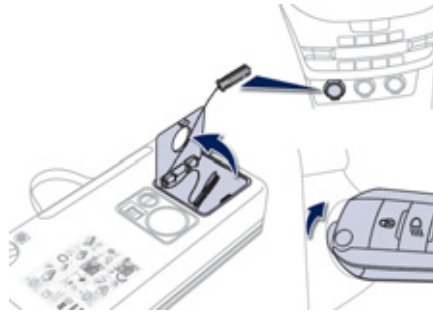

2. Enchimento

- ☞ Rode o selector **A** para a posição "Enchimento".
- ☞ Desenrole completamente o tubo preto **H**.
- ☞ Ligue o tubo preto à válvula da roda reparada.



- ☞ Ligue novamente a tomada eléctrica do compressor à tomada de 12 V do veículo.
- ☞ Efectue o arranque do veículo e deixe o motor em funcionamento.

! Dirija-se, assim que possível, à rede PEUGEOT ou a uma oficina qualificada. Refira imperativamente ao técnico a utilização deste kit. Após diagnóstico, o técnico dir-lhe-á se o pneu pode ser reparado ou se deve ser substituído.

- ☞ Ajuste a pressão através do compressor (para encher: interruptor **B** na posição "I"; para esvaziar: interruptor **B** na posição "O" e prima o botão **C**), de acordo com a etiqueta de pressão dos pneus do veículo, situada ao nível da porta do condutor. Uma perda consequente de pressão indica que a fuga não ficou correctamente colmatada, consulte a rede PEUGEOT ou uma oficina qualificada para a desempanagem do veículo.
- ☞ Retire o kit e, em seguida, arrume-o.
- ☞ Conduza a baixa velocidade (80 km/h máx) limitando a cerca de 200 km a distância efectuada.

Remoção do cartucho



- ☞ Arrume o tubo preto.
- ☞ Desencaixe a base curva do tubo branco.
- ☞ Mantenha o compressor na vertical.
- ☞ Desaperte o cartucho por baixo.

! Tenha atenção aos derrames de líquido. A data limite de utilização do líquido está inscrita no cartucho. O cartucho de líquido é de utilização única; caso seja encetado, deve ser substituído. Após utilização, não elimine o cartucho no ambiente, entregue-o à rede PEUGEOT ou a um organismo encarregado de proceder à respectiva recuperação. Não se esqueça de adquirir um novo cartucho de produto de colmatagem disponível na rede PEUGEOT ou numa oficina qualificada.

Controlo de pressão/ Enchimento ocasional



Pode utilizar igualmente o compressor, sem injeção de produto para:

- controlar ou encher ocasionalmente os pneus,
- encher outros acessórios (bolas, pneus de bicicletas...).

- ☞ Rode o selector **A** para a posição "Enchimento".
 - ☞ Desenrole completamente o tubo preto **H**.
 - ☞ Ligue o tubo preto à válvula da roda ou do acessório. 
- Se necessário, monte previamente uma das pontas fornecidas com o kit.

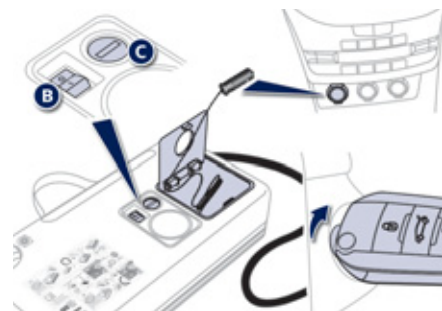

- ☞ Ligue a tomada eléctrica do compressor à tomada 12V do veículo.
- ☞ Efectue o arranque do veículo e deixe o motor em funcionamento.
- ☞ Ajuste a pressão do compressor (para encher: interruptor **B** na posição "I"; para esvaziar: interruptor **B** na posição "O" e pressão no botão **C**), em conformidade com a etiqueta de pressão dos pneus do veículo ou do acessório.
- ☞ Retire o kit e, em seguida, arrume-o.

Substituição de uma roda

Instruções para a substituição de uma roda defeituosa pela roda sobresselente, utilizando as ferramentas fornecidas com o veículo.

Acesso às ferramentas



As ferramentas estão instaladas na mala sob o piso.

Para aceder às ferramentas:

- ☞ abra a mala,
- ☞ levante o tapete e retire-o.
- ☞ retire a caixa de ferramentas.

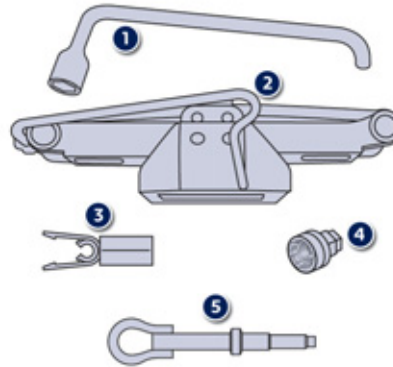

Lista das ferramentas*

Todas estas ferramentas são específicas ao seu veículo e podem variar consoante o equipamento. Não as utilize para outros fins.

1. Chave de rodas.
Permite retirar o tampão e os parafusos de fixação da roda.
2. Macaco com manivela integrada.
Permite levantar o veículo.

3. Ferramenta de desmontagem de tampões para parafusos com embelezadores.
Permite retirar os protectores (tampões) dos parafusos para jantes de alumínio.
4. Chave para parafusos anti-roubo (situado no porta-luvas).
Permite a adaptação da chave de rodas aos parafusos especiais "anti-roubo".
5. Gancho amovível de reboque.
Ver o capítulo relativo a "Rebocar o veículo".

* Consoante o destino.

i Roda com tampão

Aquando da montagem da roda, voltar a montar o tampão começando por colocar o seu entalhe frente à válvula e premir a sua superfície com a palma da mão.

Acesso à roda sobressalente

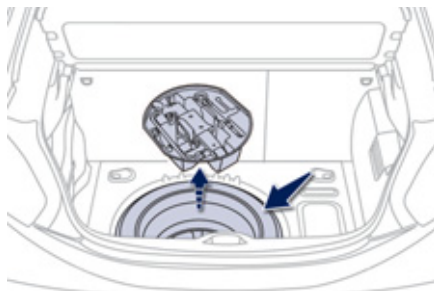

A roda sobressalente está instalada na mala sob o tapete.

Consoante o destino, a roda sobressalente é de chapa, de alumínio ou com dimensões reduzidas.

Para aceder à roda, consultar o parágrafo "Acesso às ferramentas" da página precedente.

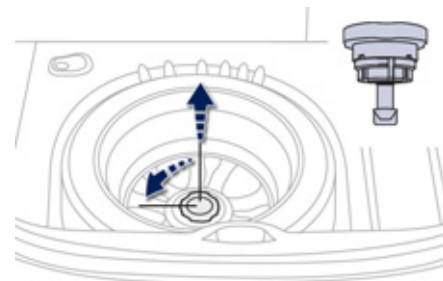

Retirar a roda

- ☞ Desapertar o parafuso central amarelo.
- ☞ Erguer a roda sobressalente na sua direcção pela parte de trás.
- ☞ Retirar a roda da mala.

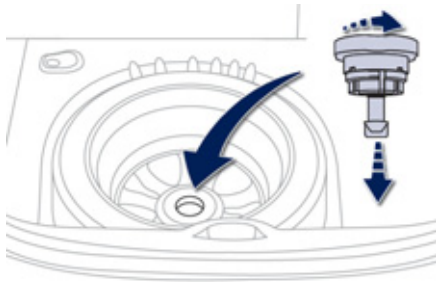

Recolocar a roda

- ☞ Voltar a colocar a roda no seu habitáculo.
 - ☞ Desenroscar em algumas voltas o parafuso central amarelo, colocando-o depois no seu lugar ao centro da roda.
 - ☞ Apertar a fundo até ao ruído mecânico do parafuso central para manter adequadamente a roda.
- ☞ Voltar a colocar a caixa suporte ao centro da roda e fixá-la.

Desmontagem da roda

i Imobilização do veículo

Imobilizar o veículo de maneira a não perturbar a circulação: o piso deve ser horizontal, estável e não escorregadio. Accionar o travão de estacionamento, desligar a ignição e engrenar a primeira velocidade* de maneira a bloquear as rodas.

Verificar o acendimento fixo dos avisadores do travão de estacionamento no visor do quadro de bordo.

Assegurar que os ocupantes não se encontram no veículo e se mantêm num local em que seja possível garantir a sua segurança.

Nunca permanecer debaixo de um veículo levantado somente com o macaco. Utilizar uma escora.

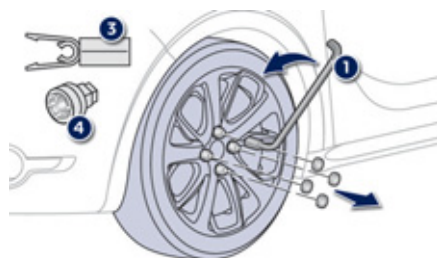

Lista das operações

- ☞ Retirar o tampão em cada um dos parafusos servindo-se da ferramenta **3** (consoante equipamento).
- ☞ Montar a chave anti-roubo **4** na chave de rodas **1** para desbloquear o parafuso anti-roubo (consoante equipamento).
- ☞ Desbloquear os outros parafusos unicamente com a chave de rodas **1**.

* Posição **R** para a caixa de velocidades manual pilotada; **P** para a caixa de velocidades automática.

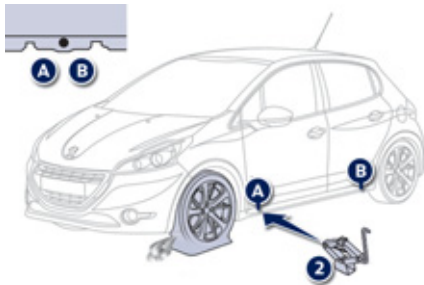

- ☞ Colocar o macaco **2** em contacto com um dos dois lugares dianteiros **A** ou traseiros **B** previstos na parte inferior da carroçaria, o mais próximo possível da roda a mudar.

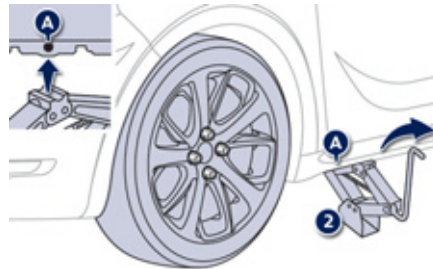

- ☞ Subir o macaco **2** até que a sua base esteja em contacto com o solo. Certificar-se que o eixo da base do macaco está na vertical da posição **A** ou **B** utilizada.
- ☞ Levantar o veículo, até deixar um espaço suficiente entre a roda e o solo, para colocar facilmente em seguida a roda sobressalente (não furada).

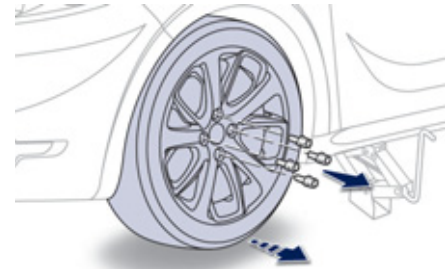

- ☞ Retirar os parafusos e conservá-los num lugar limpo.
- ☞ Retirar a roda.

Montagem da roda



i Fixação da roda sobressalente com dimensões reduzidas

Se o seu veículo estiver equipado com rodas de alumínio, é normal constatar, aquando do aperto dos parafusos durante a montagem, que as anilhas não entram em contacto com a roda sobressalente com dimensões reduzidas. A manutenção da roda faz-se pelo apoio cónico de cada parafuso.

Após uma substituição de roda

Para arrumar correctamente o pneu furado na mala, retirar previamente a tampa central.

Quando utilizar a roda sobressalente com dimensões reduzidas, não circula acima dos 80 km/h.

Mandar verificar rapidamente o aperto dos parafusos e a pressão da roda sobressalente por uma oficina qualificada ou pela rede PEUGEOT. Mandar reparar rapidamente o pneu furado e substituí-lo no veículo assim que possível.

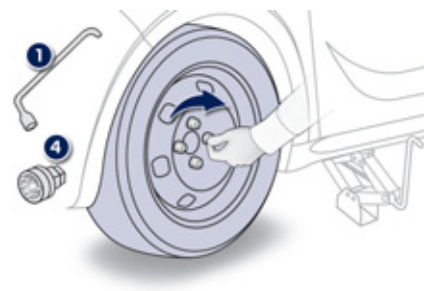

Lista das operações

- ☞ Colocar no lugar a roda sobre o eixo.
- ☞ Apertar os parafusos manualmente até ao limite.
- ☞ Efectuar um pré-aperto do parafuso anti-roubo com a chave de rodas **1** equipada com a chave anti-roubo **4** (consoante equipamento).
- ☞ Efectuar um pré-aperto dos outros parafusos unicamente com a chave de rodas **1**.

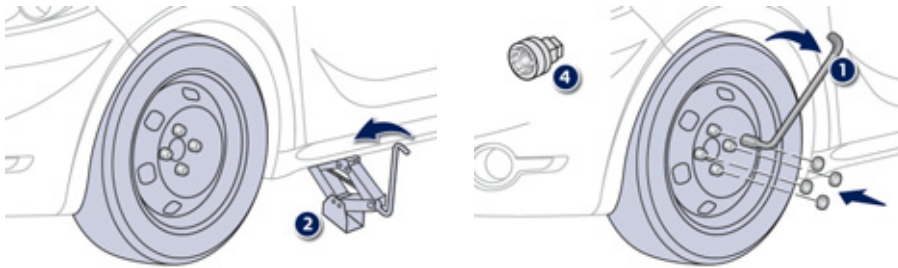

- ☞ Baixar inteiramente o veículo.
- ☞ Dobrar o macaco **2** e retirá-lo.

- ☞ Bloquear o parafuso anti-roubo com a chave de rodas **1** equipada com chave anti-roubo **4** (consoante equipamento).
- ☞ Bloquear os outros parafusos unicamente com a chave de rodas **1**.
- ☞ Voltar a colocar os tampões em cada um dos parafusos (consoante o equipamento).
- ☞ Arrumar as ferramentas na caixa de suporte.

Correntes de neve

Em condições inverniais, as correntes de neve melhoram a tracção bem como o comportamento do veículo nas travagens.

i As correntes de neve devem ser montadas unicamente nas rodas da frente. Não podem ser montadas nas rodas de utilização temporária.

Utilize apenas correntes concebidas para montagem no tipo de rodas que equipam o seu veículo:

Dimensões dos pneus de origem	Tamanho da malha máx.
185/65 R15	9 mm
195/55 R16	
205/45 R17	não é possível instalar correntes

Para mais informações sobre as correntes de neve, consulte a rede PEUGEOT ou uma oficina qualificada.

i Tenha em conta a regulamentação específica de cada país para a utilização das correntes de neve e a velocidade máxima autorizada.

Conselhos de instalação

- ☞ Se tiver de instalar as correntes durante o seu trajecto, pare o veículo numa superfície plana ao lado da estrada.
- ☞ Aperte o travão de estacionamento e coloque eventualmente calços nas rodas para evitar que o veículo deslize.
- ☞ Instale as correntes seguindo as instruções fornecidas pelo fabricante.
- ☞ Arranque lentamente e conduza algum tempo sem ultrapassar a velocidade de 50 km/h.
- ☞ Pare o seu veículo e verifique se as correntes estão tensas.

i Evite conduzir numa estrada sem neve para não danificar os pneus do seu veículo e o piso da estrada. É recomendado treinar-se na montagem das correntes em chão plano e seco antes de partir. Se o seu veículo estiver equipado com jantes de liga de alumínio, verifique que nenhuma parte da corrente ou das fixações toque na jante.

Substituir uma lâmpada

- !** As luzes encontram-se equipadas com vidros em policarbonato, revestidos por um verniz protector:
- ☞ **não as limpe com um pano seco ou abrasivo, nem com um detergente ou solvente,**
 - ☞ utilize uma esponja e água com sabão ou um produto com um pH neutro,
 - ☞ ao utilizar a lavagem de alta pressão em sujidade persistente, não aponte a lança de maneira persistente para os faróis, as luzes e os seus contornos para evitar deteriorar o respectivo verniz e a junta de estanqueidade,
 - ☞ não toque directamente na lâmpada com os dedos: utilize panos que não libertem pêlos.

A substituição de uma lâmpada deve ser efectuada com a luz desligada há alguns minutos (risco de queimadura grave).

É obrigatório utilizar apenas lâmpadas do tipo anti-ultravioletas (UV), para não danificar as luzes.

Substitua sistematicamente uma lâmpada com defeito por uma lâmpada nova com a mesma referência e características.

Luzes dianteiras

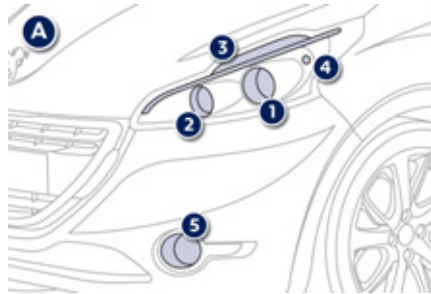

A. Modelo com guia de luz

1. Luzes de estrada (máximos) (H7-55W).
2. Luzes de cruzamento (H7-55W).
3. Luzes diurnas/de presença (mínimos) (diodos electroluminescentes LED).
4. Luzes de mudança de direcção (PWY-24W).
5. Faróis dianteiros de nevoeiro (direccionais consoante a versão (H11-55W)).

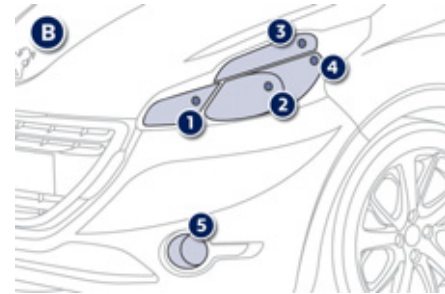

B. Modelo sem guia de luz

1. Luzes de estrada (H7-55W).
2. Luzes de cruzamento (H7-55W).
3. Luzes diurnas/de presença (mínimos) (W5-5W).
4. Luzes de mudança de direcção (PWY-24W).
5. Faróis dianteiros de nevoeiro (direccionais consoante a versão) (H11-55W).

i Em determinadas condições climáticas (baixa temperatura, humidade) o embaciamento da superfície interna do vidro das luzes dianteiras e traseiras é normal; este embaciamento desaparece alguns minutos após o acendimento das luzes.

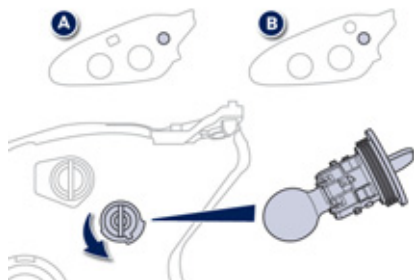

Substituição das luzes de mudança de direcção

i Um funcionamento intermitente muito rápido do avisador das luzes de mudança de direcção (direita ou esquerda) indica a avaria de uma das lâmpadas do lado correspondente.

- ☞ Rode um quarto de volta o porta-lâmpada e retire-o.
 - ☞ Retire a lâmpada e substitua-a.
- Para montar novamente, efectue as operações pela ordem inversa.

i As lâmpadas de cor âmbar, tais como as luzes de mudança de direcção, devem ser substituídas por lâmpadas de características e cor idênticas. Ao montar novamente, feche cuidadosamente a tampa de protecção para garantir a estanqueidade da luz.

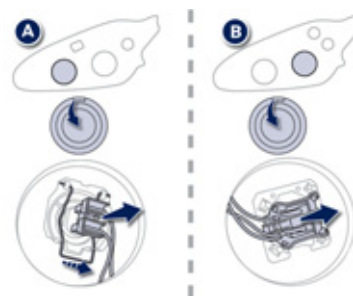

Substituição das luzes de cruzamento

- ☞ Retire a tampa de protecção puxando a lingueta.
- ☞ Desligue o conector da lâmpada.
- ☞ Afaste a mola para libertar a lâmpada (modelo **A**).
- ☞ Retire a lâmpada e substitua-a.

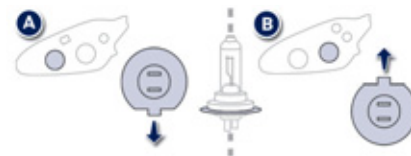

Para proceder à montagem, efectue estas operações pela ordem inversa, colocando o casquilho de posicionamento da lâmpada para baixo (modelo **A**) ou para cima (modelo **B**).

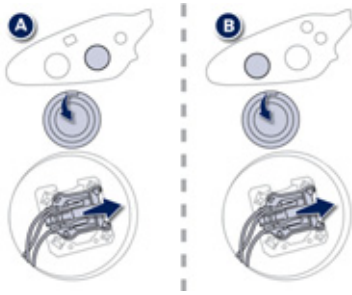

Substituição das luzes de estrada

- ☞ Retire a tampa de protecção, puxando a lingueta.
- ☞ Desligue o conector da lâmpada.
- ☞ Retire a lâmpada e substitua-a.

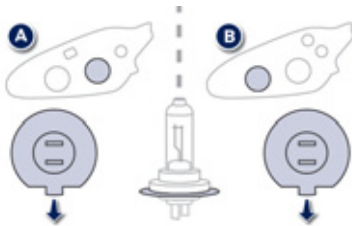

Para a montagem, efectue estas operações pela ordem inversa, colocando o casquilho de posicionamento da lâmpada para baixo.

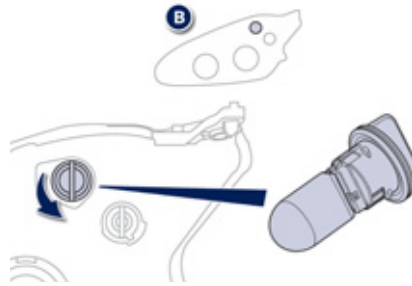

Substituição das luzes diurnas/ de presença

- ☞ Rode um quarto de volta o porta-lâmpada e retire-o.
 - ☞ Retire a lâmpada e substitua-a.
- Para voltar a montar, efectue estas operações pela ordem inversa.

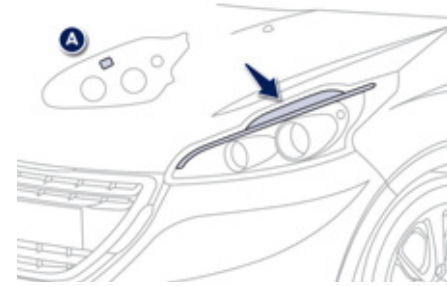

Substituição das luzes diurnas/ presença (diodos électroluminescentes-LED)

Para a substituição deste tipo de lâmpadas de díodos, consulte a rede PEUGEOT ou uma oficina qualificada.

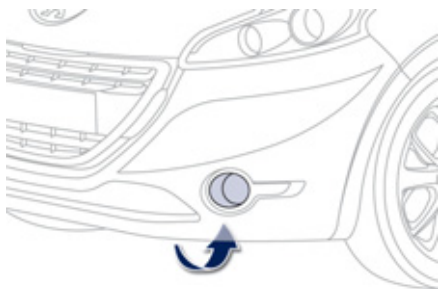

Substituição das luzes de nevoeiro/direccionais

- ☞ Aceda ao projector anti-nevoeiro passando pelo orifício situado sob o pára-choques.
- ☞ Desligue o conector do porta-lâmpada apoiando na lingueta na parte superior.
- ☞ Retire o porta-lâmpada apoiando nos dois grampos (em cima e em baixo).
- ☞ Substitua o módulo.

Para voltar a montar, efectue estas operações pela ordem inversa.

i Para procurar o módulo, contacte a rede PEUGEOT ou uma oficina qualificada.
Para a substituição destas lâmpadas, pode consultar a rede PEUGEOT ou uma oficina qualificada.

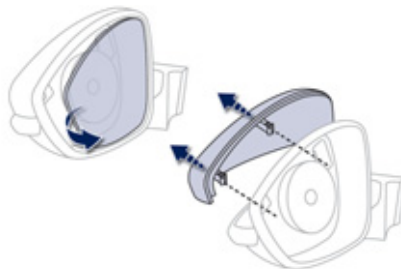

Substituição dos repetidores de mudança de direcção laterais integradas

- ☞ Insira uma chave de fendas entre o espelho do retrovisor e a sua base.
- ☞ Oscile a chave de fendas e faça alavanca para extrair o espelho.
- ☞ Retire a capa do retrovisor pressionando nos dois grampos de retenção.

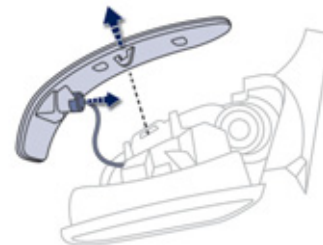

- ☞ Pressione na lingueta central e retire o repetidor lateral.
- ☞ Puxe o porta-lâmpada e substitua a lâmpada com defeito.

Para voltar a montar, efectue estas operações pela ordem inversa.

Para a substituição destas lâmpadas, deve consultar a rede PEUGEOT ou uma oficina qualificada.

Bloco óptico traseiro



1. Luzes de stop (P21W).
2. Luzes de marcha-atrás (R10W).
3. Luzes de mudança de direção (PY21W âmbar).
4. Luzes de presença (diodos electroluminescentes LED).

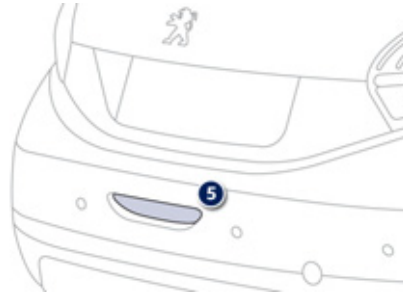

5. Luz de nevoeiro (P21W).

Substituição das luzes de diodos electroluminescentes-LED

Para a substituição, consulte uma oficina qualificada ou a rede PEUGEOT.

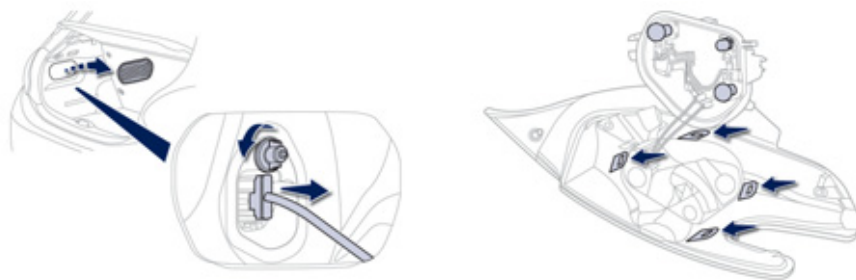

Substituição das luzes de stop, de marcha-atrás e de mudança de direção

As três lâmpadas são substituídas a partir do interior da mala:

- ☞ abra a mala,
- ☞ retire a grelha de acesso no revestimento lateral correspondente,
- ☞ desaperte a porca e retire-a,
- ☞ desligue o conector da luz,
- ☞ desencaixe o casquilho e retire-o com cuidado puxando através do eixo para o exterior,

- ☞ prima as quatro linguetas e retire o porta-lâmpadas,
- ☞ rode um quarto de volta a lâmpada e substitua-a.

Para montar novamente, efectue estas operações pela ordem inversa.

Tenha o cuidado de encaixar a luz nas guias permanecendo no eixo do veículo.

Aperte sem forçar para garantir a estanqueidade, mas sem deteriorar a luz.

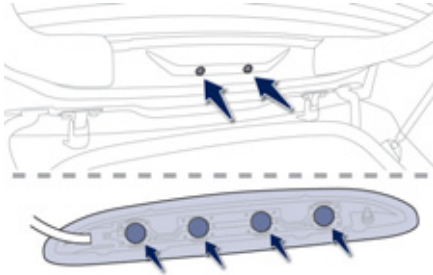

Substituição da terceira luz de travagem

- ☞ Desaperte os pinos de fixação de cada lado do farol sem os retirar completamente.
- ☞ Pressione sobre os parafusos para soltar o farol.
- ☞ Desligue o conector do farol.
- ☞ Retirar o farol pelo exterior.
- ☞ Rodar um quarto de volta o porta-lâmpada correspondente à lâmpada avariada e retirá-lo.
- ☞ Retirar a lâmpada e substituí-la.

Para voltar a montá-la, efectuar estas operações em sentido inverso.

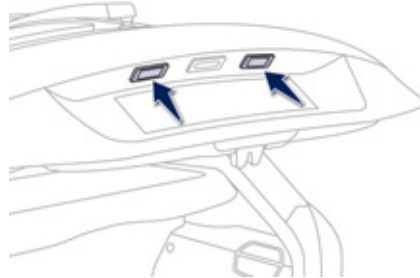

Substituição das luzes da chapa de matrícula

Para facilitar a desmontagem, efectue este procedimento com a porta da mala semi-aberta.

- ☞ Insira uma chave de parafusos fina no entalhe no exterior da parte transparente.
- ☞ Empurre para o exterior.
- ☞ Retire o transparente.
- ☞ Substitua a lâmpada com defeito.

Para a montagem, pressione a parte transparente para a encaixar.

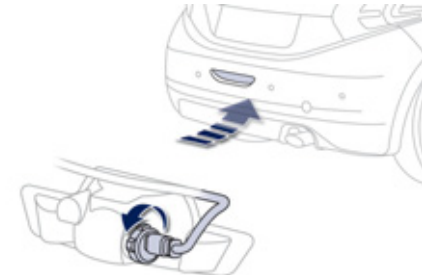

Substituição de luzes de nevoeiro

O acesso é possível passando a mão por baixo do pára-choques.

- ☞ Rode um quarto de volta o porta-lâmpadas e retire-o.
- ☞ Desligue o conector da lâmpada.
- ☞ Retire a lâmpada e substitua-a.

Para montar novamente, efectue estas operações pela ordem inversa.

Para a substituição destas lâmpadas, também poderá consultar a rede PEUGEOT ou uma oficina qualificada.

Substituir um fusível

Acesso às ferramentas

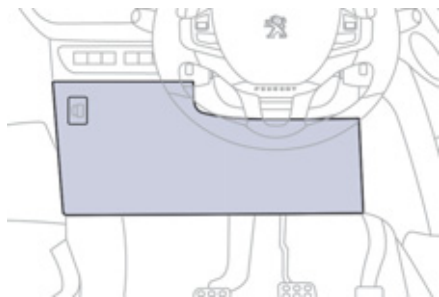

A pinça de extracção encontra-se fixa na parte de trás da tampa da caixa de fusíveis do painel de bordo.

- ☞ desencaixe a tampa puxando a parte superior esquerda e, em seguida, a direita,
- ☞ liberte totalmente a tampa e rode-a,



- ☞ extraia o suporte onde se encontra fixa a pinça.

Substituir um fusível

Antes de substituir um fusível, é necessário:

- ☞ conhecer a causa da avaria e solucioná-la,
- ☞ desligar todos os consumidores eléctricos,
- ☞ imobilizar o veículo e desligar a ignição,
- ☞ identificar o fusível com defeito através das tabelas de atribuição e dos esquemas apresentados nas páginas seguintes.

Para efectuar uma intervenção num fusível, é imperativo:

- ☞ utilizar a pinça especial para extrair o fusível do respectivo compartimento e verificar o estado do filamento.
- ☞ substituir sempre o fusível avariado por um novo com intensidade equivalente (mesma cor); uma intensidade diferente poderá provocar um problema de funcionamento (risco de incêndio).

Se a avaria se reproduzir pouco depois da substituição do fusível, solicite a verificação do equipamento eléctrico pela rede PEUGEOT ou por uma oficina qualificada.

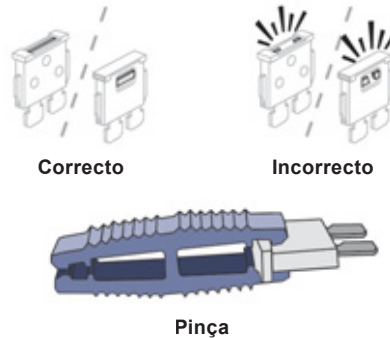

! A substituição de um fusível não mencionado nas tabelas apresentadas em seguida poderá dar origem a um problema de funcionamento grave no seu veículo. Consulte a rede PEUGEOT ou uma oficina qualificada.

i Instalação de acessórios eléctricos

O circuito eléctrico do veículo foi concebido para funcionar com equipamentos de série ou opcionais. Antes de instalar outros equipamentos ou acessórios eléctricos no veículo, consulte a rede PEUGEOT ou uma oficina qualificada.

! A PEUGEOT declina toda a responsabilidade por custos associados à reparação do veículo ou avarias resultantes da instalação de acessórios auxiliares não fornecidos, não recomendados pela PEUGEOT e não instalados de acordo com as prescrições, em particular quando o consumo do conjunto de aparelhos suplementares ligados ultrapassar os 10 miliamperes.

Fusíveis no painel de bordo

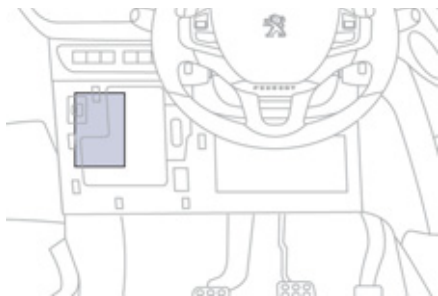

A caixa de fusíveis encontra-se na parte inferior do painel de bordo (lado esquerdo).

Acesso aos fusíveis

☞ Ver o parágrafo "Acesso às ferramentas".

Tabela de fusíveis

Fusível N°	Intensidade	Funções
F02	5 A	Retrovisores do exterior, faróis, tomada de diagnóstico.
F09	5 A	Alarme.
F10	5 A	Caixa telemática autónoma, caixa de serviços de reboque.
F11	5 A	Retrovisor interno electrocromático, aquecimento adicional.
F13	5 A	Amplificador Hi-Fi, ajuda ao estacionamento.
F16	15 A	Tomada de 12 V à frente.
F17	15 A	Auto-rádio, auto-rádio (pós-equipamento).
F18	20 A	Ecrã táctil.

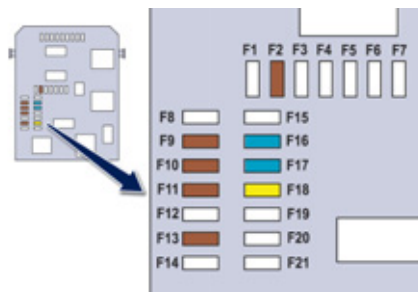



Fusível N°	Intensidade	Funções
F23	5 A	Iluminação do porta-luvas, espelho e de leitura de mapas.
F26	15 A	Sirene de alarme.
F27	15 A	Bomba lava-vidros.
F28	5 A	Anti-roubo.
F29	15 A	Compressor de aclimatização.
F30	15 A	Limpa-vidros traseiro.

Fusíveis nas traseiras do porta-luvas

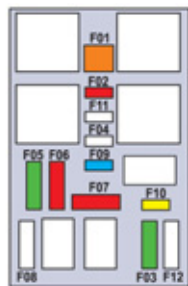
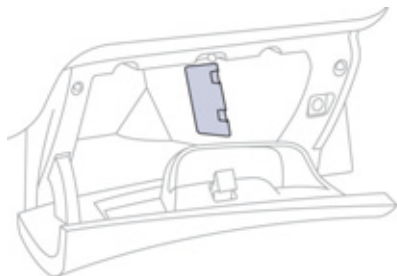

Fusível N.º	Intensidade	Funções
F01	40 A	Óculo traseiro aquecido.
F02	10 A	Retrovisores exteriores com desembaciadores.
F03	30 A	Elevadores dos vidros da frente de impulso.
F04	-	Não utilizado.
F05	30 A	Elevadores dos vidros de trás de impulso.
F06	10 A	Retrovisores exteriores retrácteis.
F07	10 A	Retrovisores exteriores retrácteis.
F08	-	Não utilizado.
F09	15 A	Assentos da frente com aquecimento.
F10	20 A	Amplificador HiFi.
F11	-	Não utilizado.
F12	-	Não utilizado.

Fusíveis no compartimento do motor

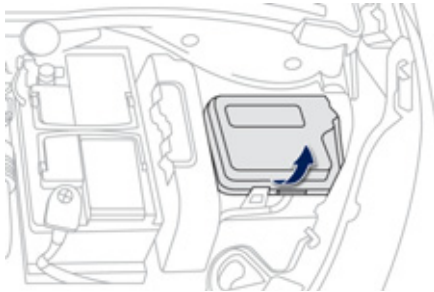

A caixa de fusíveis encontra-se no compartimento do motor junto à bateria (lado esquerdo).

Acesso aos fusíveis

- ☞ Desencaixe a tampa.
- ☞ Substitua o fusível (ver parágrafo correspondente).
- ☞ Após a intervenção, feche cuidadosamente a tampa para garantir o isolamento da caixa de fusíveis.

Tabela de fusíveis

Fusível N.º	Intensidade	Funções
F16	15 A	Faróis de nevoeiro à frente.
F18	10 A	Máximos da direita.
F19	10 A	Máximos da esquerda.
F25	30 A	Relé lava-faróis (pós-equipamento).
F29	40 A	Motor do limpa-vidros da frente.
F30	80 A	Velas de pré-aquecimento (Diesel).

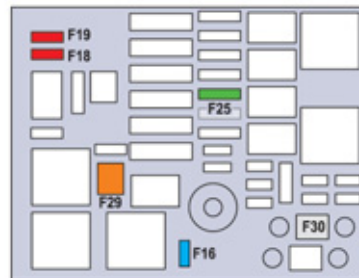

Bateria

Modo de execução para recarregar a sua bateria descarregada ou para efectuar o arranque do motor a partir de outra bateria.

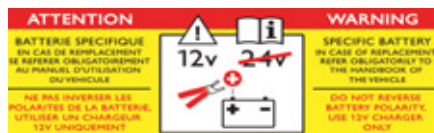

! A presença desta etiqueta indica a utilização de uma bateria de chumbo de 12 V de tecnologia e características específicas, que necessita, se for desligada ou substituída, de uma intervenção realizada numa oficina qualificada ou pela rede PEUGEOT. O incumprimento destas instruções poderá dar origem a um desgaste prematuro da bateria.

i Após a montagem da bateria, o Stop & Start ficará activo apenas após uma duração de algumas horas, dependendo das condições climáticas e do estado de carga da bateria (até cerca de 8 horas).

Acesso à bateria

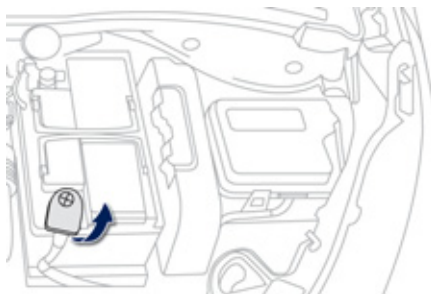

A bateria encontra-se situada sob o capot motor. Para aceder:

- ☞ abra o capot com o comando interior e, em seguida, com o exterior,
- ☞ fixe a vareta do capot,
- ☞ retire a tampa de protecção em plástico para aceder ao borne (+).

Desligar os cabos

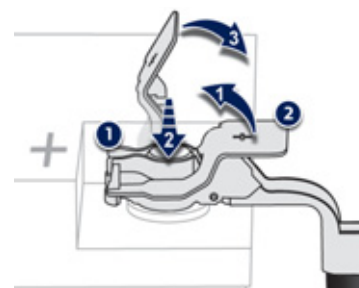

- ☞ Eleve a manípulo de bloqueio ao máximo.

Ligar os cabos

- ☞ Posicione a braçadeira 1 aberta do cabo no terminal (+) da bateria.
- ☞ Pressione verticalmente a braçadeira 1 para a posicionar correctamente contra a bateria.
- ☞ Bloqueie a braçadeira, afastando a argola de posicionamento e baixando o manípulo 2.

! Não force o manípulo, uma vez que se a braçadeira estiver posicionada incorrectamente o bloqueio é impossível; recomece o procedimento.

Efectuar o arranque a partir de outra bateria

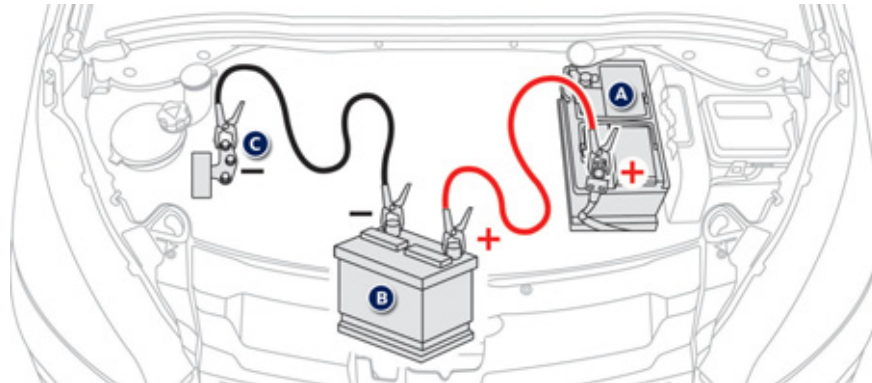

- ☞ Ligue o cabo vermelho ao borne (+) da bateria avariada **A** e, em seguida, ao borne (+) da bateria auxiliar **B**.
- ☞ Ligue uma extremidade do cabo verde ou preto ao borne (-) da bateria auxiliar **B**.
- ☞ Ligue a outra extremidade do cabo verde ou preto no ponto de massa **C** do seu veículo (suporte motor).
- ☞ Accione o motor de arranque, deixe funcionar o motor.
- ☞ Aguarde o regresso ao "ralenti" e desligue os cabos.

Recarregar a bateria com um carregador de bateria

- ☞ Desligue a bateria do veículo.
- ☞ Respeite as instruções de utilização fornecidas pelo fabricante do carregador.
- ☞ Ligue novamente a bateria começando pelo borne (-).
- ☞ Verifique a limpeza dos bornes e dos terminais. Se estiverem cobertos com sulfato (resíduo esbranquiçado ou esverdeado), devem ser desmontados e limpos

i A recarga da bateria do Stop & Start não necessita que esta seja desligada.



As baterias possuem substâncias nocivas, tais como o ácido sulfúrico e o chumbo. Devem ser eliminadas consoante os requisitos legais e não devem ser, em caso algum, eliminadas juntamente com o lixo doméstico. Entregue as pilhas e as baterias usadas num ponto de recolha especial.



Aconselhamos, aquando de uma paragem prolongada superior a um mês, a desligar a bateria.



Não inverta as polaridades e utilize apenas um carregador de 12 V. Não desligue os terminais com o motor em funcionamento. Não recarregue as baterias sem ter desligado os terminais. Não empurre o veículo para efectuar o arranque do motor, se este estiver equipado com uma caixa de velocidades manual pilotada ou uma caixa de velocidades automática.

Antes de desligar

Antes de desligar a bateria, deve aguardar 2 minutos após o corte da ignição. Feche os vidros e as portas antes de desligar a bateria.

Após voltar a ligar

Depois de qualquer nova ligação da bateria, ligue a ignição e aguarde 1 minuto antes de efectuar o arranque, para permitir a inicialização dos sistemas electrónicos. No entanto, se após esta operação subsistirem ligeiras perturbações, consulte a rede PEUGEOT ou uma oficina qualificada. Com base no parágrafo correspondente, deverá efectuar por si próprio a reinicialização:

- da chave de telecomando,
- do sistema de navegação GPS a bordo.

Modo de corte de energia

Sistema que gere a utilização de determinadas funções em relação ao nível de energia restante na bateria.

Com o veículo em movimento, o corte de energia neutraliza temporariamente algumas funções, tais como o ar condicionado, a descongelação do óculo traseiro...

As funções neutralizadas são reactivadas automaticamente assim que as condições o permitirem.

Modo economia de energia

Sistema que gere a duração de certas funções para preservar uma carga suficiente da bateria. Depois da paragem do motor, são ainda utilizáveis, por um período acumulado máximo de cerca de trinta minutos, funções como o sistema áudio e a telemática, os limpa-vidros, as luzes de cruzamento, as luzes de tecto, etc.

Activação do modo

Após esse período, uma mensagem de activação do modo economia de energia aparece no ecrã e as funções activas são postas em suspenso.

Se uma comunicação telefónica tiver sido iniciada ao mesmo tempo, esta será mantida durante cerca de 10 minutos com o kit mãos-livres do seu auto-rádio.

Desactivação do modo

Essas funções serão reactivadas automaticamente na próxima utilização do veículo.

- ☞ Para reactivar imediatamente estas funções, efectue o arranque do motor e deixe-o funcionar durante pelo menos cinco minutos.

! Uma bateria descarregada não permite o arranque do motor (ver parágrafo correspondente).

Substituir uma escova do limpa-vidros

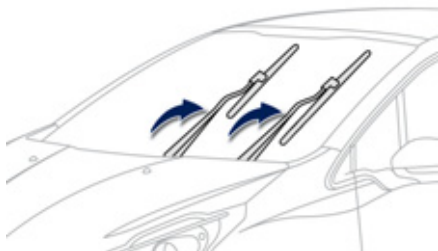

Antes de proceder à desmontagem de uma escova dianteira

- ☞ No minuto após desligar a ignição, accione o comando do limpa-vidros para posicionar as escovas no centro do pára-brisas.

Desmontagem

- ☞ Eleve o braço correspondente.
- ☞ Desencaixe a escova e retire-a.

Montagem

- ☞ Instale a nova escova correspondente e fixe-a.
- ☞ Rebata o braço com precaução.

Após a montagem de uma escova dianteira

- ☞ Ligue a ignição.
- ☞ Accione novamente o comando do limpa-vidros para arrumar as escovas.

Reboque do veículo

Instruções para fazer rebocar o seu veículo ou rebocar outro veículo com um dispositivo mecânico amovível.

Acesso às ferramentas

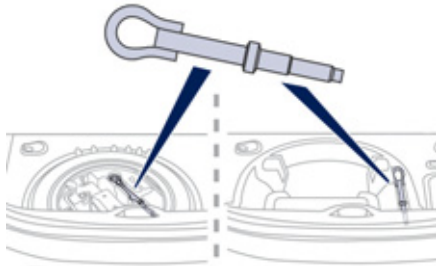

O gancho de reboque encontra-se instalado na mala, sob o tapete.

Para aceder:

- ☞ abra a mala,
- ☞ levante o tapete e retire-o,
- ☞ retire o gancho de reboque da caixa de suporte.

! Instruções gerais

Respeite a legislação em vigor no seu país.

Certifique-se de que o peso do veículo tractor é superior ao peso do veículo rebocado.

O condutor ao volante do veículo rebocado deve ter carta de condução válida.

Aquando de um reboque com as quatro rodas no solo, utilize sempre uma barra de reboque homologada; as cordas e as correias são proibidas

Aquando de um reboque com o motor desligado, deixa de existir assistência de travagem e de direcção.

Nos casos seguintes, contacte um profissional para efectuar o reboque:

- veículo avariado na auto-estrada ou na via rápida,
- veículos de 4 rodas motoras,
- impossibilidade de colocar a caixa de velocidades em ponto morto, de desbloquear a direcção, de desactivar o travão de estacionamento,
- reboque apenas com duas rodas no solo,
- ausência de barra de reboque homologada...

Rebocar o seu veículo



- ☞ No pára-choques dianteiro, liberte a tampa inserindo a extremidade plana do anel de reboque na fenda situada na parte inferior da tampa.
- ☞ Aperte o gancho de reboque até ao batente.
- ☞ Instale a barra de reboque.

i ☞ Coloque a alavanca de velocidades em ponto morto (posição **N** para a caixa manual pilotada ou automática).
O não respeito desta instrução pode dar origem à deterioração de determinados componentes (travagem, transmissão...) e à ausência de assistência à travagem aquando do arranque do motor.

- ☞ Desbloqueie a direcção, rodando a chave da ignição uma posição e desengrene o travão de estacionamento.
- ☞ Accione o sinal de perigo nos dois veículos.
- ☞ Efectue o arranque com cuidado e circule lentamente numa curta distância.

Rebocar outro veículo

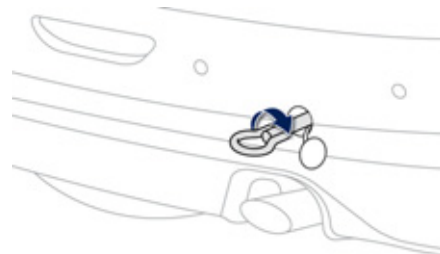

- ☞ No pára-choques dianteiro, desprende a tampa exercendo pressão na sua parte inferior.
- ☞ Aperte o gancho de reboque até ao batente.
- ☞ Instale a barra de reboque.
- ☞ Accione o sinal de perigo nos dois veículos.
- ☞ Efectue o arranque com cuidado e circule lentamente numa curta distância.

Engate de um reboque



Dispositivo mecânico adaptado ao engate de um reboque ou instalação de um porta-bicicletas com uma sinalização e iluminação complementares.

O seu veículo foi concebido essencialmente para o transporte de pessoas e de bagagens mas pode ser também utilizado para puxar um reboque.

i Recomendamos que utilize os engates de reboque e os respectivos ramais de origem PEUGEOT testados e homologados desde a concepção do seu veículo e confie a montagem deste dispositivo à rede PEUGEOT ou a uma oficina qualificada.
Em caso de montagem fora da rede PEUGEOT, esta deve ser obrigatoriamente efectuada seguindo as preconizações do construtor.

i A condução com reboque submete o veículo tractor a solicitações mais significativas e exige do condutor uma atenção particular.

Conselhos de condução

Distribuição das cargas:

- ☞ Distribua a carga no reboque para que os objectos mais pesados fiquem o mais perto possível do eixo e o peso sobre a lança se aproxime do máximo autorizado, sem o ultrapassar.

A densidade do ar diminui com a altitude, reduzindo dessa forma o desempenho do motor. É preciso reduzir a carga máxima rebocável 10 % por cada 1 000 m de altitude.

Consulte a rubrica Características técnicas para conhecer os pesos e as cargas rebocáveis em função do seu veículo.

Vento lateral

- ☞ Tenha em consideração o aumento da sensibilidade ao vento.

Arrefecimento

Rebocar numa inclinação aumenta a temperatura do líquido de arrefecimento. Uma vez que o ventilador é accionado electricamente, a sua capacidade de arrefecimento não depende do regime do motor.

- ☞ Para diminuir o regime do motor, reduza a velocidade.

A carga máxima rebocável numa inclinação prolongada depende da inclinação e da temperatura exterior.

Em qualquer caso, preste atenção à temperatura do líquido de arrefecimento.



- ☞ Se a luz de alerta e a luz avisadora **STOP** se acenderem, pare o veículo e desligue o motor assim que possível.

Travões

Durante o reboque a distância de travagem aumenta.

Para limitar o aquecimento dos travões, nomeadamente em descidas tipo montanha, é recomendada a utilização do travão motor.

Pneus

- ☞ Verifique a pressão dos pneus do veículo tractor e do reboque respeitando as pressões recomendadas.

Iluminação

- ☞ Verifique a sinalização eléctrica do reboque.

i A ajuda ao estacionamento em marcha-atrás será neutralizada automaticamente em caso de utilização de um reboque de origem PEUGEOT.

Instalação das barras de tejadilho

Para instalar as barras de tejadilho transversais, respeite o respectivo posicionamento, materializado pelos calços de fixação, situados nas entradas das portas.

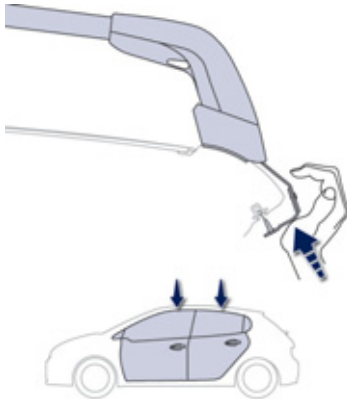

! Utilize os acessórios homologados pela PEUGEOT respeitando as instruções de montagem do construtor, sob pena de danificar a carroçaria (deformação, riscos, ...).

i Peso máximo autorizado no porta-bagagens de tejadilho, para uma altura de carregamento que não ultrapasse os 40 cm (excepto para o suporte de bicicletas): **65 kg**.
Se a altura ultrapassar os 40 cm, adaptar a velocidade do veículo em função do perfil da estrada, no sentido de não provocar danos nas barras do tejadilho e nas fixações do mesmo. Queira informar-se acerca das legislações nacionais para poder respeitar a regulamentação do transporte de objectos mais longos que o veículo.

Conselhos de manutenção

As recomendações gerais de manutenção do seu veículo são especificadas no guia de manutenção.

Pintura mate

Se o seu veículo se encontrar revestido por um verniz incolor mate tenha, imperativamente, em consideração as seguintes instruções para evitar danos na pintura após um tratamento inadequado.

Estas instruções são igualmente válidas para as jantes de liga revestidas por um verniz incolor mate.

! Nunca efectue limpeza sem água. Nunca lave o seu veículo numa estação automática de rolos. Nunca se deve lustrar o veículo nem as jantes de liga. Esta operação torna a pintura brilhante. Não utilize produtos de limpeza para pintura, produtos abrasivos ou que dão lustro, nem conservadores de brilho (cera, por exemplo) para efectuar a manutenção da pintura. Estes produtos são apenas adequados para superfícies brilhantes. A sua aplicação em veículos revestidos por uma pintura mate danifica gravemente a superfície do veículo e resulta, nomeadamente, no aparecimento de forma irreversível de zonas brilhantes ou manchadas. Não utilize agulhetas de lavagem de alta pressão equipadas com escovas, uma vez que estas poderão riscar a pintura. Nunca escolha um programa de lavagem com tratamento final a cera quente.

Recomendamos-lhe a lavagem de alta pressão ou, no mínimo, um jacto de água de grande fluxo.

Aconselhamos que lave o veículo com água desmineralizada.

Apenas um pano de microfibras é preconizado para limpar o veículo. Deverá encontrar-se limpo e utilizado sem fricção enérgica.

Limpe de forma delicada eventuais manchas de combustível presentes na carroçaria com um pano macio e, em seguida, deixe secar.

Entre os produtos de manutenção da gama "TECHNATURE" recomendados e autorizados pela PEUGEOT, utilize o produto de limpeza de insectos e o champô automóvel que são os únicos aplicáveis na carroçaria.

O produto de limpeza de insectos pode ser igualmente utilizado para limpar pequenas manchas (exemplo: marcas de dedos...).

Peça sempre que as operações de retoque da pintura sejam efectuadas pela rede PEUGEOT ou por uma oficina qualificada.

Acessórios

É proposta, pela rede PEUGEOT, uma vasta gama de acessórios e de peças de origem. Estes acessórios e peças são testados e aprovados tanto em fiabilidade como em segurança. Todos eles se encontram adaptados ao seu veículo e beneficiam da referência e garantia PEUGEOT.

Kits de transformação

Poderá obter kits de transformação "Empresa" para passar de um veículo de empresa a um veículo comercial e vice-versa (de acordo com a legislação em vigor).

"Conforto":

Deflectores de portas, cortinas laterais e cortina traseira, isqueiro, calços de mala, cabide no apoio de cabeça, apoio de braços central dianteiro, arrumos sob a prateleira, auxiliar de estacionamento frontal e traseiro.

"Soluções de transporte":

Tabuleiro para a mala de vários compartimentos, rede de retenção, barras de tejadilho, porta-bicicletas no atrelado, porta-bicicletas nas barras de tejadilho, porta-esquis, bagageira de tejadilho.



O atrelado de reboque necessita, obrigatoriamente, de ser montado pela rede PEUGEOT ou por uma oficina qualificada.

"Estilo":

Punho de alavanca de velocidades em alumínio, deflector, palas pára-lamas, jantes em alumínio, tampões, retrovisores cromados, kit de carroçaria, três linhas de personalização (Linha S, Street e Graffic), autocolantes, caixa de retrovisores interior e exterior, manípulos de travão de mão, jantes de liga...

"Segurança":

Alarme anti-roubo, gravação de vidros, anti-roubos de rodas, bancos e assentos para crianças, teste de alcoolémia, estojo de primeiros socorros, triângulo de pré-sinalização, colete de alta segurança, sistema de localização de veículo roubado, kit de reparação provisória do pneu, correntes para a neve, revestimentos antiderrapantes, faróis anti-nevoeiro.

"Protecção":

Tapetes*, capas dos assentos com airbags laterais, deflectores, frisos de protecção laterais, frisos de protecção dos pára-choques, entrada das portas em alumínio ou PVC...

- * Para evitar qualquer risco de bloqueio dos pedais:
- verifique o posicionamento e a correcta fixação do tapete,
 - não sobreponha vários tapetes.

"Multimédia":

Auto-rádios, navegações nómadas, suporte semi-integrado de navegação nómada, kit de mãos-livres, carregador de CDs, alti-falantes, leitor de DVD, kit de ligação para leitor de MP3 ou leitor de CD, WiFi a bordo, etc.

i Instalação de emissores de rádio-comunicação

Antes da instalação de emissores de radio-comunicação como pós-equipamento, com antena exterior no seu veículo, poderá consultar a rede PEUGEOT que lhe informará as características dos emissores (banda de frequência, potência de saída máxima, posição da antena, condições específicas de instalação) que podem ser montadas, de acordo com a Directiva de Compatibilidade Electromagnética Automóvel (2004/104/CE).

Na rede PEUGEOT, pode encontrar igualmente produtos de limpeza e de manutenção (exterior e interior) - entre os quais produtos ecológicos da gama "TECHNATURE" - produtos de abastecimento (líquido lava-vidros, etc.), material de retoque e bombas de pintura correspondente à cor exacta do seu veículo, recargas (cartucho para kit de desempanagem provisória dos pneus), etc.

i Consoante a legislação em vigor nos países, os coletes de segurança de alta visibilidade, os triângulos de pré-sinalização, as lâmpadas e fusíveis de substituição podem ser obrigatórios a bordo do veículo.

! A colocação de um equipamento ou de um acessório eléctrico não referenciado pela PEUGEOT pode originar uma avaria no sistema electrónico do seu veículo e um consumo excessivo. Agradecemos que tenha esta precaução em atenção e aconselhamo-lo a contactar um representante da marca PEUGEOT para que lhe apresente a gama dos equipamentos ou acessórios referenciados.

PEUGEOT e TOTAL

Parceiros no desempenho e na redução de consumo de combustível

A inovação ao serviço do desempenho

As equipas de Investigação e de Desenvolvimento TOTAL elaboram para a PEUGEOT lubrificantes respondendo às últimas inovações técnicas dos veículos PEUGEOT.

É para si a garantia de obter os melhores desempenhos e uma duração de vida máxima do motor.

Redução das emissões poluentes

O lubrificantes TOTAL são formulados para otimizar o rendimento das motorizações e a protecção dos sistemas de pós-tratamento. É crucial respeitar as instruções de manutenção da PEUGEOT para garantir o bom funcionamento.



8

PEUGEOT RECOMENDAÇÃO TOTAL



Capot

- ! Antes de qualquer intervenção sob o capot, neutralize o Stop & Start para evitar riscos de lesões associados a um accionamento automático do modo START.

Abertura

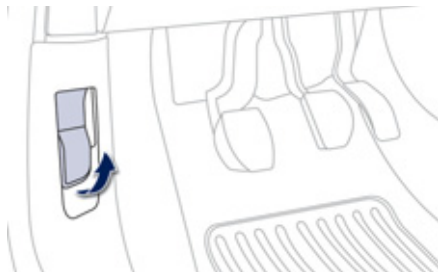

- ☞ Abra a porta dianteira esquerda.
- ☞ Puxe para si o comando, situado na parte inferior do enquadramento da porta.

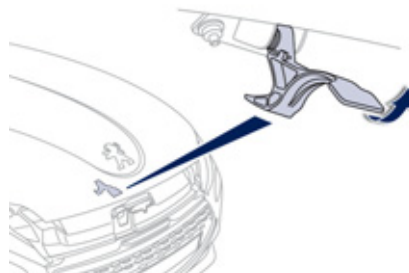

- ☞ Accione a patilha e levante o capot.

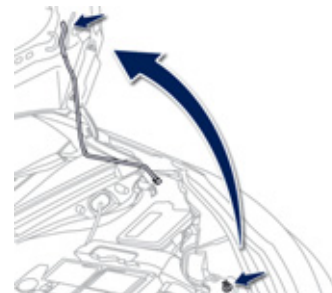

- ☞ Desencaixe a vareta de suporte e fixe-a no entalhe para manter o capot aberto.

- ! Em caso de vento forte, não abra o capot.
Com o motor quente, manobre com cuidado a patilha exterior e a vareta de suporte do capot (risco de queimadura). Para não danificar os órgãos eléctricos, é expressamente **interdita** a utilização de lavagem de alta pressão no compartimento do motor.

Fecho

- ☞ Retire a vareta de suporte do entalhe.
- ☞ Volte a colocar a vareta no seu lugar.
- ☞ Baixar o capot e deixe-o cair para trancar.
- ☞ Verifique se o capot está bem trancado.

Motores a gasolina

Estes motores permitem verificar o nível de diferentes líquidos e substituir determinados elementos.

1. Depósito do lava-vidros.
2. Depósito do líquido de arrefecimento.
3. Depósito do líquido dos travões.
4. Bateria/fusíveis.
5. Caixa de fusíveis.
6. Filtro de ar.
7. Manómetro de óleo do motor.
8. Abastecimento de óleo do motor.

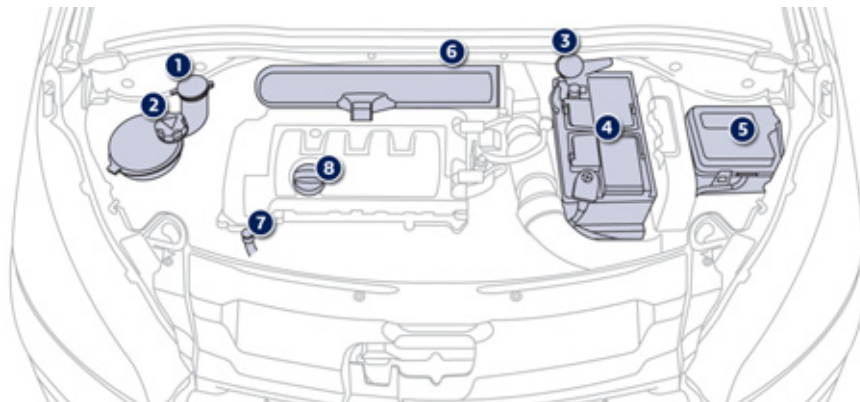

Motores Diesel

Estes motores permitem verificar o nível de diferentes líquidos, substituir determinados elementos e purgar o combustível.

1. Depósito do lava-vidros.
2. Depósito do líquido de arrefecimento.
3. Depósito do líquido dos travões.
4. Bateria/fusíveis.
5. Caixa de fusíveis.
6. Filtro de ar.
7. Vareta de óleo do motor.
8. Abastecimento de óleo do motor.

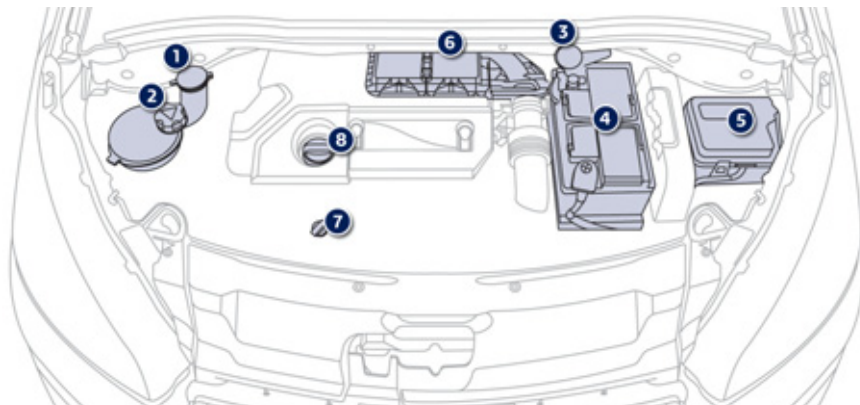

Depósito de combustível

Capacidade do depósito: cerca de 50 litros.

Nível mínimo de combustível



Quando o nível mínimo do depósito for atingido, esta luz avisadora acende-se no quadro de bordo. Restam-lhe **cerca de 5 litros** de combustível no depósito. Quando a luz de aviso começa a piscar, resta muito pouco combustível no depósito.

Proceda imperativamente a um complemento de combustível para evitar qualquer avaria. Em caso de falta total de combustível (Diesel), consulte a rubrica "Falta de combustível (Diesel)".

! Com o Stop & Start, nunca efectue um enchimento de combustível quando o motor se encontrar no modo STOP; desligue imperativamente a ignição com a chave.

Enchimento

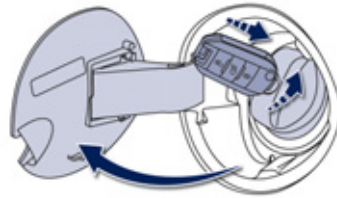

Uma etiqueta colada no interior da tampa, indica-lhe o tipo de combustível a utilizar em função da sua motorização. Os complementos de combustível deverão ser superiores a 5 litros para serem levados em consideração pela sonda de combustível.

i Enquanto o tampão não for colocado novamente no depósito, a chave não pode ser retirada da fechadura. A abertura do tampão pode dar origem a um ruído de aspiração de ar. Esta depressão, completamente normal, é provocada pela estanqueidade do circuito de combustível.

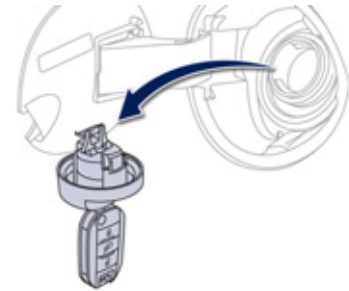

Para realizar o enchimento em total segurança:

- ☞ **desligue imperativamente o motor,**
- ☞ abra a tampa do depósito de combustível,
- ☞ introduza a chave no tampão e, em seguida, rode para a esquerda,
- ☞ retire o tampão e prenda-o à patilha situada na face interna da tampa,
- ☞ encha o depósito, mas **não insista para além do 3º corte da pistola**; isso poderia originar problemas de funcionamento.

Uma vez terminado o enchimento:

- ☞ coloque novamente o tampão no lugar adequado,
- ☞ rode a chave para a direita e, em seguida, retire-a do tampão,
- ☞ feche novamente a tampa.

! No caso de introdução de combustível desadequado à motorização do seu veículo o esvaziamento do reservatório é indispensável antes do arranque do motor.

Corte de alimentação de combustível

O seu veículo está equipado com um dispositivo de segurança que corta a alimentação de combustível para o motor em caso de embate.

Bloqueador de combustível (Diesel)*

Dispositivo mecânico para impedir o enchimento de combustível gasolina num depósito de um veículo que funciona a gasóleo. Evita, assim, a degradação do motor associada a este tipo de incidente.

Situado à entrada do depósito, o bloqueador surge quando o tampão é retirado.

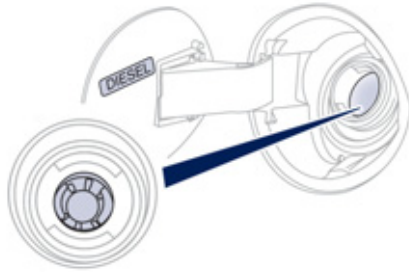

Funcionamento

Aquando da sua introdução no depósito Diesel, a pistola de gasolina é bloqueada na tampa. O sistema permanece bloqueado e impede o respectivo enchimento.

Não insista e introduza uma pistola de tipo Diesel.

i A utilização de um bidão permanece possível para o enchimento do depósito. Para assegurar um escoamento adequado do combustível, aproxime a ponteira do bidão sem a colocar directamente contra a tampa do desenganador e verta lentamente.

i Deslocações ao estrangeiro

As pistolas de Diesel podem ser diferentes conforme os países. A presença de um bloqueador pode tornar impossível o abastecimento do reservatório.

Antes de uma deslocação ao estrangeiro, aconselhamos que verifique junto de um agente PEUGEOT se o seu veículo está adaptado ao material de abastecimento de combustível existente no país para onde pretende ir.

* Conforme o destino.

Qualidade do combustível utilizado pelos motores a gasolina

Os motores a gasolina são perfeitamente compatíveis com os biocombustíveis a gasolina do tipo E10 ou E24 (com 10% ou 24% de etanol), em conformidade com as normas europeias EN 228 e EN 15376.

Os combustíveis do tipo E85 (com até 85% de etanol) são exclusivamente reservados aos veículos comercializados para a utilização deste tipo de combustível (veículos BioFlex).

A qualidade do etanol deve respeitar a norma europeia EN 15293.

Apenas para o Brasil, os veículos especificados são comercializados para funcionar com os combustíveis com até 100% de etanol (tipo E100).



Qualidade do combustível utilizado para os motores Diesel

Os motores Diesel são perfeitamente compatíveis com os biocombustíveis em conformidade com as normas europeias, actuais e futuras (gasóleo em conformidade com a norma EN 590 misturado com um biocombustível em conformidade com a norma EN 14214) podendo ser distribuídos na bomba (incorporação possível de 0 a 7% de Éster Metílico de Ácidos Gordos).

A utilização de biocombustível B30 é possível em determinados motores a Diesel; no entanto, esta utilização é condicionada pela aplicação rigorosa das condições de manutenção específicas. Consulte a rede PEUGEOT ou uma oficina qualificada.

A utilização de um outro tipo de (bio)combustível (óleos vegetais ou animais puros ou diluídos, combustível doméstico...) é formalmente proibida (risco de danos do motor e do circuito de combustível).



Falta de combustível (Diesel)

Para os veículos equipados com um motor HDi, em caso de falta de combustível, é necessário purgar o circuito de combustível; consulte o desenho da parte inferior do capot do motor correspondente na rubrica "Motores Diesel". Se o depósito do seu veículo estiver equipado com um desenganador de combustível, consulte a rubrica correspondente.

i Se não for possível efectuar o arranque do motor à primeira, não insista no motor de arranque; reinicie o procedimento.

Motor 1,4 litros HDi

- ☞ Encher o depósito de combustível com pelo menos 5 litros de gasóleo.
- ☞ Abrir o capot do motor.
- ☞ Accionar a bomba de purga até obter o seu endurecimento (a primeira pressão pode ser dura).
- ☞ Accionar o motor de arranque até à ligação do motor.
- ☞ Fechar o capot do motor.

Motor 1,6 litros HDi

- ☞ Encha o depósito de combustível com, pelo menos, 5 litros de gasóleo.
- ☞ Abra o capot do motor.
- ☞ Se necessário, desencaixe a tampa embelezadora para aceder à bomba de purga.
- ☞ Accione a bomba de purga até obter o seu endurecimento (a primeira pressão pode ser dura).
- ☞ Accione o motor de arranque até ao accionamento do motor (caso o motor não arranque à primeira, aguarde cerca de 15 segundos e volte a tentar).
- ☞ Sem resultado após algumas tentativas, reaccione a bomba de reescorvamento e, depois, o motor de arranque.
- ☞ Volte a instalar e engate a tampa embelezadora.
- ☞ Feche o capot do motor.

Verificação dos níveis

Em caso de baixa importante de um nível, mande verificar o circuito correspondente pela rede PEUGEOT ou por uma oficina qualificada.

Verifique com regularidade todos estes níveis segundo o Guia de manutenção e de garantias. Reponha o nível se for necessário, excepto indicação em contrário.

! Nas intervenções no capot, preste atenção, porque certas zonas do motor podem estar extremamente quentes (risco de queimadura) e o motoventilador pode começar a funcionar em qualquer altura (mesmo com o contacto desligado).

Nível de óleo



Esta verificação é efectuada quer ao ligar a ignição com o indicador de nível de óleo no quadro de bordo, quer com a vareta manual.

É válida apenas com o veículo num piso horizontal, com o motor parado há mais de 30 minutos.

i É normal efectuar reposições do nível de óleo entre duas revisões (ou mudanças de óleo). A PEUGEOT recomenda um controlo, com abastecimento se necessário, a cada 5.000 kms.

Após uma reposição do nível de óleo, a verificação feita após ligar a ignição, com o indicador do nível do óleo no quadro de bordo, não é válida nos 30 minutos posteriores à reposição.

Mudança de óleo do motor

Consulte o guia de manutenção e de garantias para conhecer a periodicidade desta operação. Para preservar a fiabilidade dos motores e dispositivos antipoluição, a utilização de aditivo no óleo motor é desaconselhada.

Características do óleo

O óleo deve corresponder à motorização e estar em conformidade com as recomendações do construtor.

Nível do líquido de travões



O nível deste líquido deve situar-se próximo da marca "MAXI". Caso contrário, verifique o desgaste das placas dos travões.

Mudança de óleo do circuito

Consulte o guia de manutenção e de garantias para conhecer a periodicidade desta operação.

Características do líquido

Este líquido deve encontrar-se em conformidade com as recomendações do fabricante e corresponder às normas DOT3 ou DOT4.

Nível do líquido de arrefecimento



O nível deste líquido deve situar-se próximo da marca "MAXI" sem a ultrapassar.

Quando o motor estiver quente, a temperatura deste líquido é regulada pelo motoventilador.

O motoventilador pode entrar em funcionamento, mesmo depois do motor parar. Tenha cuidado que a hélice não toque em objectos nem em vestuário.

Além disso, estando o circuito de arrefecimento sob pressão, esperar pelo menos uma hora depois da paragem do motor para efectuar uma intervenção.

Para evitar qualquer risco de queimadura, desaperte o tampão em duas voltas para fazer baixar a pressão. Quando assim for, retire o tampão e complete o nível.

Mudança de óleo do circuito

Este líquido não necessita de nenhuma renovação.

Características do líquido

Este líquido deverá encontrar-se em conformidade com as recomendações do construtor.

Nível do líquido do lava-vidros



Complete o nível sempre que necessário.

Características do líquido

Para garantir uma limpeza ideal e evitar a formação de gelo, a reposição do nível ou a substituição deste líquido não deve ser efectuada com água.

Nível de aditivo no gasóleo (Diesel com filtro de partículas)

O nível mínimo deste aditivo é indicado pelo acendimento da luz avisadora de serviço, acompanhada por um sinal sonoro e por uma mensagem no ecrã (caso exista um ecrã).

Nivelamento

O nivelamento deste aditivo deve, obrigatoriamente, ser efectuado quanto antes pela rede PEUGEOT ou por uma oficina qualificada.

Produtos usados



Evitar qualquer contacto prolongado de óleo e de líquidos usados com a pele. A maioria destes líquidos são nocivos para a saúde, por vezes até corrosivos.



Não descarte o óleo e os líquidos usados nas canalizações de evacuação ou no solo. Esvazie o óleo usado nos respectivos contentores disponibilizados pela rede PEUGEOT ou por uma oficina qualificada.

Controlos

Excepto indicação contrária, controle estes elementos, conforme o livro de manutenção e de garantias e em função da sua motorização. Caso contrário, mande controlá-lo pela rede PEUGEOT ou por uma oficina qualificada.

Bateria de 12 V



A bateria não necessita de manutenção. Todavia, verifique a limpeza e o aperto dos terminais, sobretudo durante o Verão e o Inverno.

Em caso de uma operação na bateria, consulte a rubrica "Informações práticas" para conhecer as precauções a tomar antes de a desligar e depois de a ligar novamente.

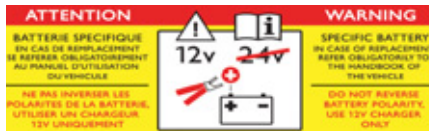

A presença desta etiqueta, principalmente com o Stop & Start, indica a utilização de uma bateria de chumbo de 12 V de tecnologia e características específicas, que necessita, em caso de substituição e se for desligada, da intervenção exclusiva da rede PEUGEOT ou de uma oficina qualificada.

Filtro de ar e filtro do habitáculo



Consulte o livro de manutenção e de garantias para conhecer a periodicidade de substituição destes elementos.

Em função do meio ambiente (atmosfera poeirenta...) e da utilização do veículo (condução urbana...), **substitua-os se necessário com uma frequência duas vezes maior.**

Um filtro de habitáculo entupido pode deteriorar o desempenho do sistema de ar condicionado e gerar odores desagradáveis.

Filtro do óleo



Substitua o filtro a cada mudança de óleo do motor.

Consulte o livro de manutenção e de garantias para conhecer a periodicidade de substituição deste elemento.

Filtro de partículas (Diesel)

SERVICE

O início de saturação do filtro de partículas é indicado pelo acendimento fixo do avisador, acompanhado por uma mensagem de alerta no ecrã (se existir um ecrã).

Desde que as condições de circulação o permitam, regenere o filtro circulando a uma velocidade de 60km/h, no mínimo, até ao desaparecimento do avisador.

Se o avisador permanecer aceso, trata-se de uma falta de aditivo; consulte o parágrafo "Nível de aditivo no gasóleo".

i Num veículo novo, as primeiras operações de regeneração do filtro de partículas podem ser acompanhadas por odores a "queimado" que são perfeitamente normais. Após um funcionamento prolongado do veículo a uma velocidade muito baixa ou em ralentí, é possível verificar, excepcionalmente, emissões de vapor de água no escape, aquando de acelerações. Estas não têm consequências para o comportamento do veículo nem para o ambiente.

Caixa de velocidades manual



A caixa de velocidades não tem manutenção (ausência de descarga). Consultar o manual de manutenção e de garantias para ter conhecimento da periodicidade de verificação deste elemento.

Caixa manual pilotada



A caixa de velocidades não tem manutenção (ausência de mudança do óleo).

Consulte o livro de manutenção e de garantias para ter conhecimento da periodicidade de verificação deste elemento.

Caixa de velocidades automática



A caixa de velocidades não tem manutenção (ausência de descarga). Consultar o manual de manutenção e de garantias para ter conhecimento da periodicidade de verificação deste elemento.

Placas dos travões



O desgaste dos travões depende do tipo de condução, em particular para os veículos utilizados na cidade, em curtas distâncias. Pode ser necessário inspeccionar o estado dos travões, mesmo entre as revisões do veículo. Aquando de uma fuga no circuito, a redução do nível de líquido dos travões indica o desgaste das placas.

Estado de desgaste dos discos dos travões



Para obter informações relativas à verificação do nível de desgaste dos discos dos travões, consulte a rede PEUGEOT ou uma oficina qualificada.

Travão de estacionamento



Um percurso demasiado elevado do travão de estacionamento ou a constatação de perda de eficácia deste sistema impõe a regulação mesmo entre revisões. A verificação deste sistema deve ser efectuada pela rede PEUGEOT ou por uma oficina qualificada.

! Utilize apenas produtos recomendados pela PEUGEOT ou produtos de qualidade e características equivalentes. Para otimizar o funcionamento de elementos tão importantes como o circuito de travagem, a PEUGEOT selecciona e propõe produtos específicos. Depois da lavagem do veículo, pode formar-se humidade ou, no Inverno, gelo nos discos e pastilhas de travões: a eficácia de travagem pode diminuir. Efectue algumas manobras de travagem para secar e descongelar os travões.

Motorizações e caixas de velocidade gasolina

M otores	1,1 VTi 68 cv	1,2 I VTi 82 cv		1,4 I VTi 95 cv
Caixas de velocidades	Manual (5 velocidades)	Manual (5 velocidades)	Manual Pilotada (5 velocidades)	Manual (5 velocidades)
Tipos variantes versões: CC... CA...	ZMZ0	HMZ0 - HMX0	HMZ0/PS	8FP0- 8FN0
Cilindrada (cm³)	999	1 199		1 397
Diâmetro x curso (mm)	71 x 84,1	75 x 90,5		77 x 75
Pot. máx: norma CEE (kW)*	50	60		70
Regime de pot. máx. (rpm)	6 000	5 750		6 000
Binário máx.: norma CE (Nm)	95	118		136
Regime de binário máx. (rpm)	3 000	2 750		4 000
Combustível sem chumbo	Sem chumbo	Sem chumbo		Sem chumbo
Catalisador	sim	sim		sim
CAPACIDADES DE ÓLEO (em litros)				
Motor (com troca de filtro)	3,13	3,13		4,25

* A potência máxima corresponde ao valor homologado no banco do motor, segundo as condições definidas pela regulamentação europeia (Directiva 1999/99/CE).

.../S : modelo equipado do Stop & Start.

Motorizações e caixas de velocidades gasolina

Motores	1,6 l VTI 120 cv		1,6 l THP 155 cv	1,6 l THP 200 ch
Caixas de velocidade	Manual (5 velocidades)	Automática (4 velocidades)	Manual (6 velocidades)	Manual de 6 velocidades)
Tipos variantes versões: CC... CA...	5FS0	5FS9	5FV8	5FU8
Cilindrada (cm³)	1 598	1 598	1 598	1 598
Diâmetro x curso (mm)	77 x 85,8	77 x 85,8	77 x 85,8	77 x 85,8
Potência máxima: norma CEE (kW)*	88	105	115	147
Regime de potência máxima (RPM)	6 000	6 000	6 000	5 250
Binário máximo: norma CEE (Nm)	160	152	240	275
Regime de binário máximo (RPM)	4 250	3 560	1 400	1 770
Combustível	Sem chumbo	Sem chumbo	Sem chumbo	Sem chumbo
Catalisador	sim	sim	sim	sim
CAPACIDADES DE ÓLEO (em litros)				
Motor (com mudança de cartucho)	4,25	4,25	4,25	4,25

* A potência máxima corresponde ao valor homologado no banco do motor, segundo as condições definidas pela regulamentação europeia (Directiva 1999/99/CE).

Pesos e cargas rebocáveis (em kg) gasolina

Motores	1 VTi 68 cv		1,2 VTi 82 cv			
Caixas de velocidades	Manual (5 velocidades)		Manual (5 velocidades)		Manual Pilotada (5 velocidades)	
Tipos variantes versões: CC... CA...	ZMZ0		HMZ0 - HMX0		HMZ0/PS	
Modelo	3 Portas	5 Portas	3 Portas	5 Portas	3 Portas	5 Portas
- Tara	960	975	960	975	-	-
- Peso em ordem de marcha*	1 035	1 050	1 035	1 050	-	-
- Peso máximo tecnicamente admissível em carga (MTAC)	1 485		1 527		-	
- Peso total de circulação autorizado (MTRA) em inclinação 12%	1 935		2 347		-	
- Reboque com travão (no limite de MTRA) em inclinação 10% ou 12%	450		820		-	
- Reboque com travão** (com relação de carga dentro dos limites de MTRA)	760		1 150		-	
- Reboque sem travão	450		520		-	
- Peso recomendado no ponto de engate	30		46		-	

* O peso em ordem de marcha é igual à tara + condutor (75 kg).

** O peso de reboque com travões pode ser aumentado, de acordo com o limite de MTRA, desde que se reduza o MTAC do veículo tractor; atenção, o reboque com o veículo tractor pouco carregado pode diminuir a respectiva aderência à estrada.

Os valores de MTRA e de cargas rebocáveis indicados são válidos para uma altitude máxima de 1000 metros; a carga rebocável mencionada deve ser reduzida em 10 % por incrementos de 1000 metros suplementares.

No caso de um veículo tractor, é proibido ultrapassar a velocidade de 100 km/h (respeitar a legislação em vigor no país em utilização).

Temperaturas exteriores elevadas podem originar o baixo desempenho do veículo para proteger o motor; quando a temperatura exterior for superior a 37 °C, deve-se limitar o peso rebocado.

Pesos e cargas rebocáveis (em kg) gasolina

Motores	1,4 l VTI 95 cv		1,6 l VTI 120 cv	
Caixas de velocidades	Manual (5 velocidades)		Manual (5 velocidades)	
Tipos variantes versões: CC... CA...	8FP0 - 8FN0		5FS0	
Modelo	3 Portas	5 Portas	3 Portas	5 Portas
- Tara	1 055	1 070	1 080	1 090
- Peso em ordem de marcha*	1 130	1 145	1 155	1 165
- Peso máximo tecnicamente admissível em carga (MTAC)	1 590		1 605	
- Peso total de circulação autorizado (MTRA) em inclinação 12%	2 530		2 565	
- Reboque com travão (no limite de MTRA) em inclinação 10% ou 12%	940		960	
- Reboque com travão** (com relação de carga dentro dos limites de MTRA)	1 150		1 150	
- Reboque sem travão	570		580	
- Peso recomendado no ponto de engate	46		46	

* O peso em ordem de marcha é igual à tara + condutor (75 kg).

** O peso de reboque com travões pode ser aumentado, de acordo com o limite de MTRA, desde que se reduza o MTAC do veículo tractor; atenção, o reboque com o veículo tractor pouco carregado pode diminuir a respectiva aderência à estrada.

Os valores de MTRA e de cargas rebocáveis indicados são válidos para uma altitude máxima de 1000 metros; a carga rebocável mencionada deve ser reduzida em 10 % por incrementos de 1000 metros suplementares.

No caso de um veículo tractor, é proibido ultrapassar a velocidade de 100 km/h (respeitar a legislação em vigor no país em utilização).

Temperaturas exteriores elevadas podem originar o baixo desempenho do veículo para proteger o motor; quando a temperatura exterior for superior a 37 °C, deve-se limitar o peso rebocado.

Pesos e cargas rebocáveis (em kg) gasolina

Motores	1,6 l VTi 120 cv		1,6 l THP 155 cv	1,6 l THP 200 ch
Caixas de velocidades	Automática (4 velocidades)		Manual (6 velocidades)	Manual (6 velocidades)
Tipos varietaes versões: CC... CA...	5FS9		5FV8	5FU8
Modelo	3 Portas	5 Portas	3 Portas	3 Portas
- Tara	1 120	1 150	1 090	1 160
- Peso em ordem de marcha*	1 195	1 225	1 165	1 235
- Peso máximo tecnicamente admissível em carga (MTAC)	1 605	1 632	1 640	1 650
- Peso total de circulação autorizado (MTRA) em inclinação 12%	2 565	2 582	2 570	2 580
- Reboque com travão (no limite de MTRA) em inclinação 10% ou 12%	960	950	930	930
- Reboque com travão** (com relação de carga dentro dos limites de MTRA)		1 150	1 150	1 150
- Reboque sem travão		580	580	580
- Peso recomendado no ponto de engate		46	46	46

* O peso em ordem de marcha é igual à tara + condutor (75 kg).

** O peso de reboque com travões pode ser aumentado, de acordo com o limite de MTRA, desde de que se reduza o MTAC do veículo tractor; atenção com um tractor pouco carregado pode diminuir a respectiva aderência à estrada.

Os valores de MTRA e de cargas rebocadas indicados são válidos para uma altitude máxima de 1000 metros; a carga rebocada mencionada deve ser reduzida de 10% por incrementos de 1000 metros suplementares.

No caso do veículo tractor, é proibido ultrapassar a velocidade de 100 km/h (respeitar a legislação em vigor no país em utilização).

Temperaturas exteriores elevadas podem originar o baixo desempenho do veículo para proteger o motor; quando a temperatura exterior for superior a 37°C, deve-se limitar o peso rebocado.

Motorizações e caixas de velocidade Diesel

Motores	1,4 l HDi 68 cv	1,4 l e-HDi 68 cv	1,6 l e-HDi 92 cv
Caixas de velocidades	Manual (5 velocidades)	Manual Pilotada (5 velocidades)	Manual (5 velocidades)
Tipos variantes versões : CC... CA...	8HR0	8HP0/PS	9HP0/S
Cilindrada (cm³)	1 398		1 560
Diâmetro x curso (mm)	73,7 x 82		75 x 88,3
Pot. máx: norma CEE (kW)*	50		68
Regime de pot. máx. (rpm)	4 000		4 000
Binário máx.: norma CE (Nm)	160		230
Regime de binário máx. (rpm)	1 750		2 000
Combustível	Gasóleo		Gasóleo
Catalisador	sim		sim
Filtro de partículas	sim		sim
CAPACIDADES DE ÓLEO (em litros)			
Motor (com troca de filtro)	3, 75		3,75

* A potência máxima corresponde ao valor homologado no banco do motor, segundo as condições definidas pela regulamentação europeia (Directiva 1999/99/CE).

.../S : modelo e-HDi equipado do Stop & Start.

Motorizações e caixas de velocidade Diesel

Motores	1,6 l e-HDi 92 cv	1,6 l e-HDi 115 cv
Caixas de velocidades	Manual Pilotada (6 velocidades)	Manual (6 velocidades)
Tipos variantes versões : CC... CA...	9HPP - 9HP8/PS	9HD8/S - 9HR8/S
Cilindrada (cm ³)	1 560	1 560
Diâmetro x curso (mm)	75 x 88,3	75 x 88,3
Pot. máx: norma CEE (kW)*	68	84
Regime de pot. máx. (rpm)	4 000	3 600
Binário máx.: norma CE (Nm)	230	270
Regime de binário máx. (rpm)	1 750	1 750
Combustível	Gasóleo	Gasóleo
Catalisador	sim	sim
Filtro de partículas	sim	sim
CAPACIDADES DE ÓLEO (em litros)		
Motor (com troca de filtro)	3,75	3,75

* A potência máxima corresponde ao valor homologado no banco do motor, segundo as condições definidas pela regulamentação europeia (Directiva 1999/99/CE).

.../S : modelo e-HDi equipado do Stop & Start.

Pesos e cargas rebocáveis (em kg) Diesel

Motores	1,4 l HDi 68 cv		1,4 l e-HDi 68 cv	
Caixa de velocidades	Manual (5 velocidades)		Manual pilotada (5 velocidades)	
Tipos variantes versões: CC... CA...	8HR0		8HP0/PS	
Modelo	3 Portas	5 Portas	3 Portas	5 Portas
- Tara	1 035	1 050	1 045	1 050
- Peso em ordem de marcha*	1 110	1 125	1 120	1 125
- Peso máximo tecnicamente admissível em carga (MTAC)	1 580		1 580	
- Peso total de circulação autorizado (MTRA) em inclinação 12%	1 980		2 080	
- Reboque com travão (no limite de MTRA) em inclinação 10% ou 12%	400		500	
- Reboque com travão** (com relação de carga dentro dos limites de MTRA)	675		725	
- Reboque sem travão	400		500	
- Peso recomendado no ponto de engate	29		29	

* O peso em ordem de marcha é igual à tara + condutor (75 kg).

** O peso de reboque com travões pode ser, de acordo com o limite de MTRA, aumentado desde que se reduza o MTAC do veículo tractor; atenção, o reboque com o veículo tractor pouco carregado pode degradar a respectiva aderência à estrada.

Os valores de MTRA e de cargas rebocáveis indicados são válidos para uma altitude máxima de 1000 metros; a carga rebocável mencionada deve ser reduzida em 10 % por incrementos de 1000 metros suplementares.

No caso de um veículo tractor, é proibido ultrapassar a velocidade de 100 km/h (respeitar a legislação em vigor no país em utilização).

Temperaturas exteriores elevadas podem originar o baixo desempenho do veículo para proteger o motor; quando a temperatura exterior for superior a 37 °C, deve-se limitar o peso rebocado.

Pesos e cargas rebocáveis (em kg) Diesel

Motores	1,6 l e-HDi 92 cv		1,6 l e-HDi 92 cv	
Caixa de velocidades	Manual (5 velocidades)		Manual Pilotada (6 velocidades)	
Tipos variantes versões : CC... CA...	9HP0/S		9HPP - 9HP8/PS	
Modelo	3 Portas	5 Portas	3 Portas	5 Portas
- Tara	1 067	1 080	1 075	1 090
- Peso em ordem de marcha*	1 142	1 155	1 150	1 165
- Peso máximo tecnicamente admissível em carga (MTAC)	1 625		1 640	
- Peso total de circulação autorizado (MTRA) em inclinação 12%	2 595		2 610	
- Reboque com travão (no limite de MTRA) em inclinação 10% ou 12%	970		970	
- Reboque com travão** (com relação de carga dentro dos limites de MTRA)	1 150		1 150	
- Reboque sem travão	570		580	
- Peso recomendado no ponto de engate	46		46	

* O peso em ordem de marcha é igual à tara + condutor (75 kg).

** O peso de reboque com travões pode ser, de acordo com o limite de MTRA, aumentado desde que se reduza o MTAC do veículo tractor; atenção, o reboque com o veículo tractor pouco carregado pode degradar a respectiva aderência à estrada.

Os valores de MTRA e de cargas rebocáveis indicados são válidos para uma altitude máxima de 1000 metros; a carga rebocável mencionada deve ser reduzida em 10 % por incrementos de 1000 metros suplementares.

No caso de um veículo tractor, é proibido ultrapassar a velocidade de 100 km/h (respeitar a legislação em vigor no país em utilização).

Temperaturas exteriores elevadas podem originar o baixo desempenho do veículo para proteger o motor; quando a temperatura exterior for superior a 37 °C, deve-se limitar o peso rebocado.

Pesos e cargas rebocáveis (em kg) Diesel

Motores	1,6 l e-HDi 115 cv	
Caixas de velocidades	Manual (6 velocidades)	
Tipos variantes versões: CC... CA...	9HR8/S	
Modelo	3 Portas	5 Portas
- Tara	1 075	1 090
- Peso em ordem de marcha*	1 150	1 165
- Peso máximo tecnicamente admissível em carga (MTAC)	1 665	
- Peso total de circulação autorizado (MTRA) em inclinação 12%	2 645	
- Reboque com travão (no limite de MTRA) em inclinação 10% ou 12%	980	
- Reboque com travão** (com relação de carga de MTRA)	1 150	
- Reboque sem travão	580	
- Peso recomendado no ponto de engate	46	

* O peso em ordem de marcha é igual à tara + condutor (75 kg).

** O peso de reboque com travão pode ser aumentado, de acordo com o limite de MTRA, desde que se reduza o MTAC do veículo tractor; atenção, com um tractor pouco carregado pode diminuir a respectiva aderência à estrada.

Os valores de MTRA e de cargas rebocadas indicados são válidos para uma altitude máxima de 1000 metros; a carga rebocada mencionada deve ser reduzida de 10 % por incrementos de 1000 metros suplementares.

No caso do veículo tractor, é proibido ultrapassar a velocidade de 100 km/h (respeitar a legislação em vigor no país em utilização).

Temperaturas exteriores elevadas podem originar o baixo desempenho do veículo para proteger o motor; quando a temperatura for superior a 37°C, deve-se limitar o peso rebocado.

Dimensões (em mm)

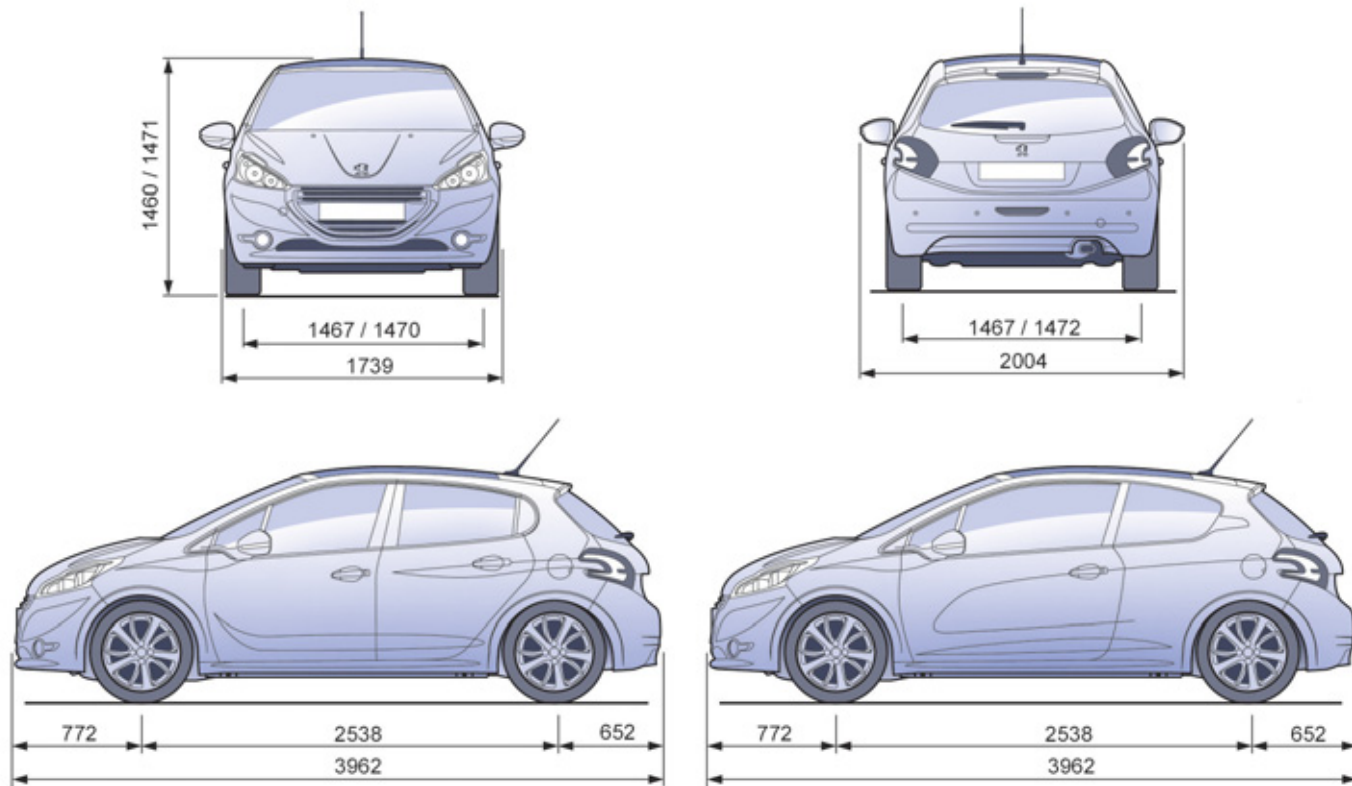

Elementos de identificação

Diferentes dispositivos de marcação visíveis para a identificação e a procura do veículo.

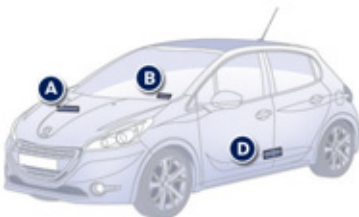
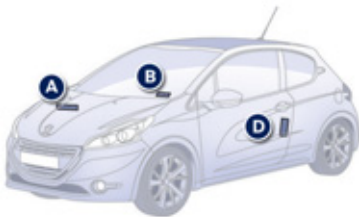

A. Número de série sob o capot motor.
Este número está gravado na carroçaria próximo do suporte do amortecedor.

B. Número de série na travessa inferior do pára-brisas.
Este número está inscrito numa etiqueta colada e visível através do pára-brisas.

C. Etiqueta do fabricante.
Este número está inscrito numa etiqueta auto-destrutiva colada no pilar central do lado do passageiro.

D. Etiqueta dos pneus/pintura.
Esta etiqueta está colada no pilar central do lado do condutor.

Ela inclui as informações seguintes:

- as pressões de enchimento com o veículo vazio e carregado,
- as dimensões dos pneus,
- a pressão de enchimento do pneu sobresselente,
- a referência da cor da pintura.

i O controlo da pressão de enchimento dos pneus deve ser efectuada a frio, pelo menos todos os meses.

☘ Uma pressão de enchimento dos pneus insuficiente aumenta o consumo de combustível.

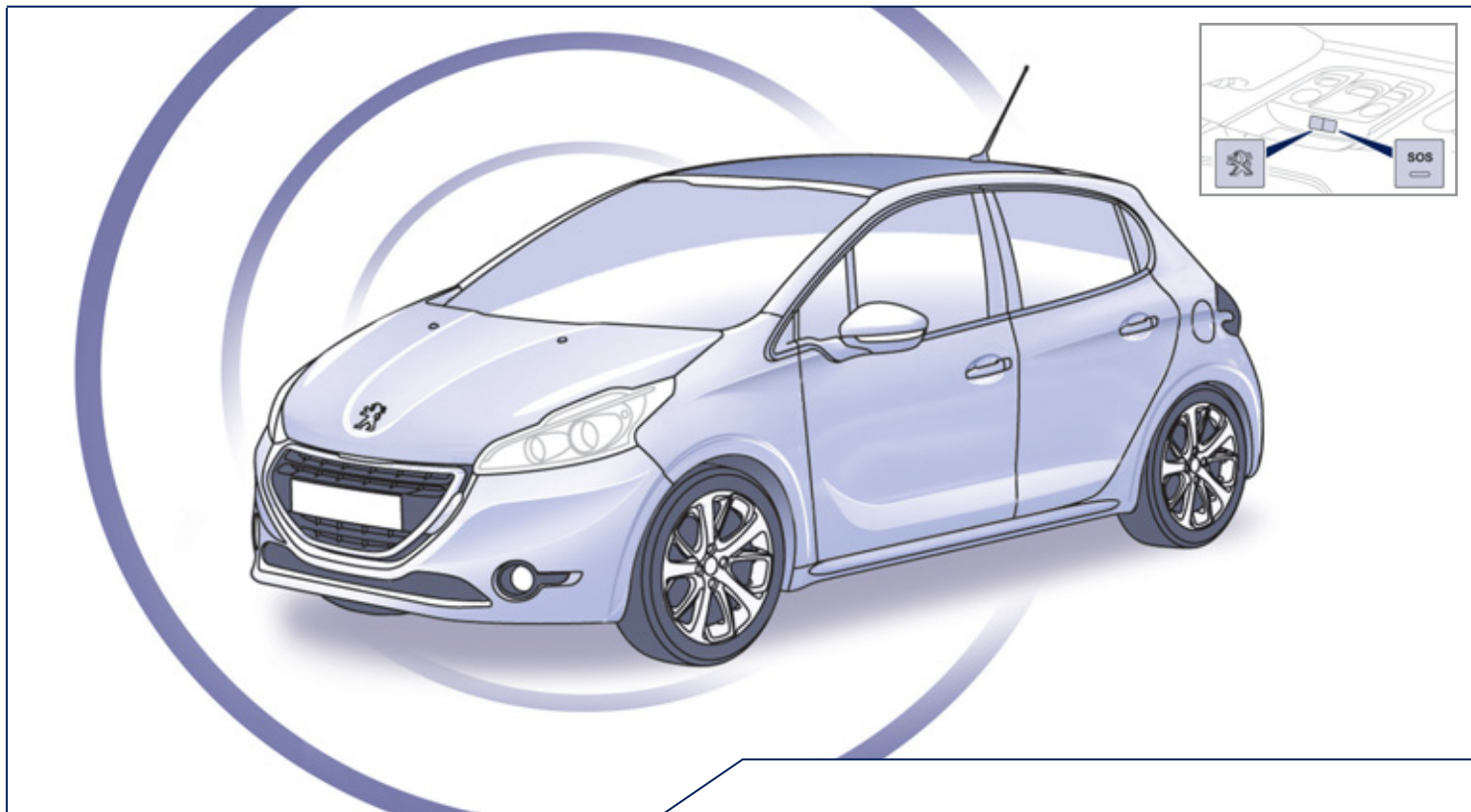

CHAMADA DE EMERGÊNCIA OU DE ASSISTÊNCIA

CHAMADA DE EMERGÊNCIA OU DE ASSISTÊNCIA

PEUGEOT CONNECT SOS



Em caso de emergência, prima durante mais de 2 segundos esta tecla. O acendimento intermitente do diódo verde e uma mensagem de voz confirmam a realização da chamada para o centro de chamadas PEUGEOT CONNECT SOS*.

O diódo verde permanece aceso (sem piscar) quando a comunicação é estabelecida apaga-se no final da comunicação.

Uma nova pressão curta nesta tecla anula o pedido. O diódo verde apaga-se. A anulação é confirmada por uma chamada vocal.

Para anular uma chamada, responda ao centro de chamadas PEUGEOT CONNECT SOS que se trata de um erro.

A PEUGEOT CONNECT SOS localiza imediatamente o seu veículo, entra em contacto consigo na sua língua** e pede - se for necessário - o envio dos serviços de socorro públicos competentes**. Nos países onde a plataforma não está operacional ou quando o serviço de localização foi expressamente recusado, a chamada é dirigida directamente aos serviços de emergência (112) sem localização.

 Em caso de colisão detectada pelo computador do airbag e independentemente dos eventuais accionamentos de airbag, é automaticamente efectuada uma chamada de urgência.

* Segundo as condições gerais de utilização do serviço disponível num ponto de venda e sob reserva dos limites tecnológicos e técnicos.

** Segundo a cobertura geográfica de PEUGEOT CONNECT SOS, a PEUGEOT CONNECT ASSISTANCE e o idioma nacional oficial escolhido pelo proprietário do veículo.

A lista dos países cobertos e dos serviços PEUGEOT CONNECT disponíveis em pontos de venda ou no sítio web www.peugeot.pt.

PEUGEOT CONNECT ASSISTANCE



Prima durante mais de 2 segundos esta tecla para pedir uma assistência em caso de imobilização do veículo.
Uma mensagem de voz confirma que a chamada é efectuada**.

Uma nova pressão imediata nesta tecla anula o pedido. A anulação é confirmada por uma mensagem de voz.

FUNCIONAMENTO DO SISTEMA



Quando a ignição é ligada, a luz avisadora verde acende-se durante 3 segundos indicando o funcionamento correcto do sistema.



A luz avisadora cor-de-laranja acende-se de forma intermitente: o sistema apresenta uma avaria.
A luz avisadora cor-de-laranja está acesa de forma fixa: é necessário substituir a pilha de emergência.

Em ambos os casos, consulte a rede PEUGEOT.

Se tiver adquirido o seu veículo fora da rede PEUGEOT, deverá verificar a configuração destes serviços e poderá solicitar a modificação junto da sua rede. Num país multilíngue, a configuração é possível no idioma nacional oficial de sua preferência.

Por motivos técnicos, nomeadamente para uma melhor qualidade dos serviços PEUGEOT CONNECT de que beneficia o cliente, o construtor reserva-se o direito de efectuar a qualquer momento actualizações do sistema telemático do veículo.

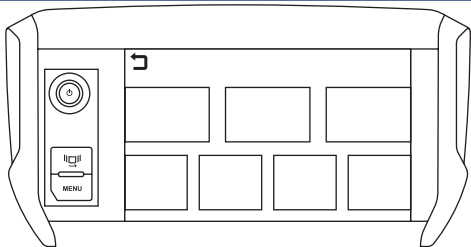

Ecrã tátil

NAVEGAÇÃO GPS

AUTO-RÁDIO MULTIMÉDIA

TELEFONE BLUETOOTH

ÍNDICE

01	Funcionamento geral	p. 216
02	Primeiros passos - Fachada	p. 217
03	Comandos no volante	p. 218
04	PEUGEOT CONNECT APPS	p. 219
05	Navegação: navegação orientação, tráfego, mapa, regulações	p. 220
06	Médias: foto, rádio, música, regulações	p. 238
07	Comunicação: bluetooth, contactos, registo de chamadas, regulações	p. 252
08	Regulações: sistema, veículo, som	p. 262
	Perguntas frequentes	p. 268



O sistema encontra-se protegido para funcionar apenas no seu veículo.



Por motivos de segurança, o condutor deve obrigatoriamente realizar as operações que necessitam de uma maior atenção com o veículo parado.

Quando o motor se encontra desligado, e para preservar a bateria, o sistema desliga-se após a activação do modo economia de energia.

01 FUNCIONAMENTO GERAL



Com pressões sucessivas em **MODE**, aceda às seguintes visualizações:

" Rádio "

(ou fonte sonora em curso de escuta: CD, USB, Aux)



OU

"Telefone"

(Se comunicação em curso)

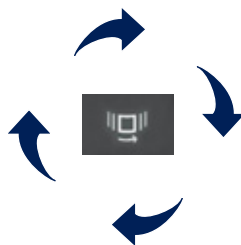
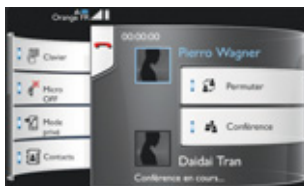

"Computador de bordo"

(consultar a rubrica "Controlo de funcionamento")

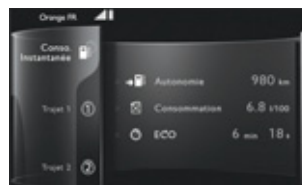

" Mapa "

(se orientação em curso)



Estas visualizações são a representação de um universo gráfico.
Para mudar de universo gráfico, consulte a rubrica "**REGULAÇÕES**".



O ecrã é de tipo "resistivo", sendo necessária uma pressão marcada, nomeadamente para os gestos "deslizados" (exploração de listas, deslocação do mapa...). Não é suficiente um ligeiro toque. O ecrã não reconhece pressões com vários dedos.
O ecrã pode ser utilizado com luvas. Esta tecnologia permite uma utilização a qualquer temperatura.



Em caso de muito calor, o sistema pode entrar em modo de vigilância (extinção completa do ecrã e do som) durante um período mínimo de 5 minutos.

02 PRIMEIROS PASSOS

i Em caso de exposição prolongada ao sol, o volume sonoro pode ser limitado para preservar o sistema. O regresso ao normal ocorre quando a temperatura do habitáculo diminuir.

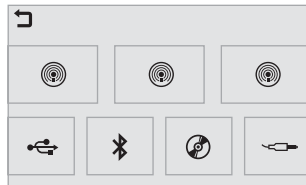

Seleção da fonte sonora (segundo a versão):

- Rádios "FM" / "AM" / "DAB"*.
- Pen de memória "USB".
- Leitor de CD (situado no porta-luvas)*.
- Telefone ligado em Bluetooth e em difusão multimédia Bluetooth (streaming).
- Leitor de média ligado à tomada auxiliar (jack, cabo não fornecido).

Regulação do volume (as fontes são independentes, incluindo as "Informações de tráfego (TA)" e as instruções de navegação).

Uma pressão longa permite cortar o som.

MODO: selecção do tipo de visualização permanente.



Utilize as zonas propostas no ecrã com um dedo.



Seleção do "MENU GERAL":

- "**Navegação**" para parametrização da orientação e escolha do seu destino (consoante a versão).
- "**Média**" para seleccionar a rádio, a música MP3 (a partir de uma chave USB), visualizar fotografias.
- "**Comunicação**" para ligar um telefone em Bluetooth a fim de telefonar com toda a segurança ou ligar-se à Internet.
- "**Regulações**" para parametrização do auto-rádio, do veículo e do som.

Carregue mais uma vez em **MENU** para sair do "MENU GERAL" e voltar à visualização permanente.

! Para manutenção do ecrã, é aconselhável utilizar um pano macio não abrasivo (pano rugoso) sem produtos adicionais. Não utilize objectos pontiagudos na tablete táctil. Não toque na tablete táctil com as mãos molhadas.

* Consoante o equipamento.

03 COMANDOS NO VOLANTE

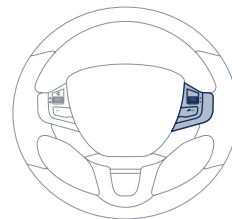
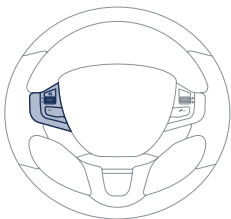

		- Pressão: corte / activação do som.
		- Aumenta o volume.
		- Diminui o volume.
		<ul style="list-style-type: none"> - Pressão: alteração da fonte sonora: Rádio, Média. - Pressão sucessiva: navegação nos menus.

		<ul style="list-style-type: none"> - Rotação. Rádio: selecção automática da rádio de frequência anterior / seguinte. Média: faixa anterior / seguinte. Menus: deslocação
		<ul style="list-style-type: none"> - Pressão. Rádio: acesso às estações memorizadas. Menus: validação.
		<ul style="list-style-type: none"> - Chamada recebida: atender. - Chamada em curso: Acesso ao menu telefone (directoria, registo das chamadas). Desligar.
		<ul style="list-style-type: none"> - Rádio: visualização da lista das estações. Média : visualização da lista dos álbuns / faixas.

04 PEUGEOT CONNECT APPS

! Com "PEUGEOT CONNECT APPS", o condutor desloca-se tendo acesso a informações úteis, tais como o estado de tráfego, disponibilidade de lugares de estacionamento, sítios turísticos, condições meteorológicas, endereços úteis ...

Este serviço inclui o acesso à rede móvel ligada ao uso das aplicações e está disponível consoante o país, o contrato de subscrição e a versão do ecrã tátil.

1 Introduza a chave de ligação "PEUGEOT CONNECT" numa das portas USB para ter acesso às aplicações através do ecrã tátil.

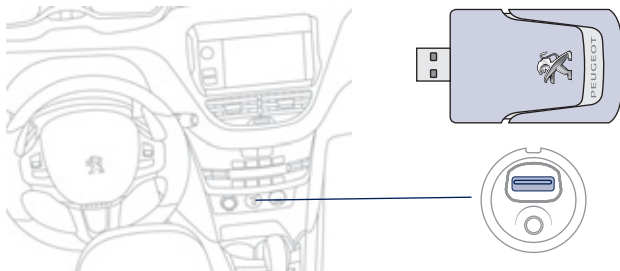

2 Com o "Plug & Play", a chave é automaticamente identificada e permite visualizar no ecrã a interface que dá acesso às aplicações.

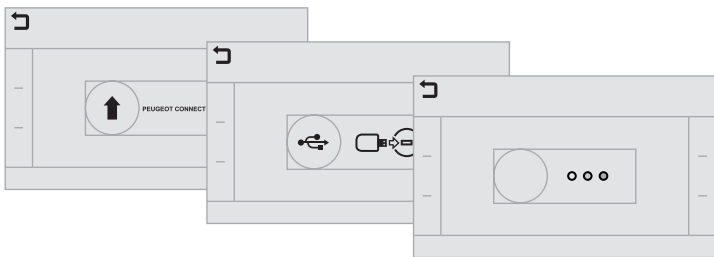

3



Estas aplicações, inteligentes, utilizam os dados do veículo como a velocidade instantânea, a quilometragem, a autonomia ou ainda a posição GPS, para fornecer informações úteis.

!

Por razões evidentes, algumas funcionalidades só são utilizáveis com o veículo parado.

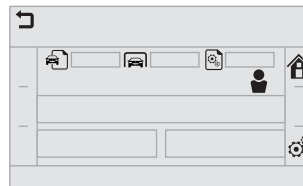









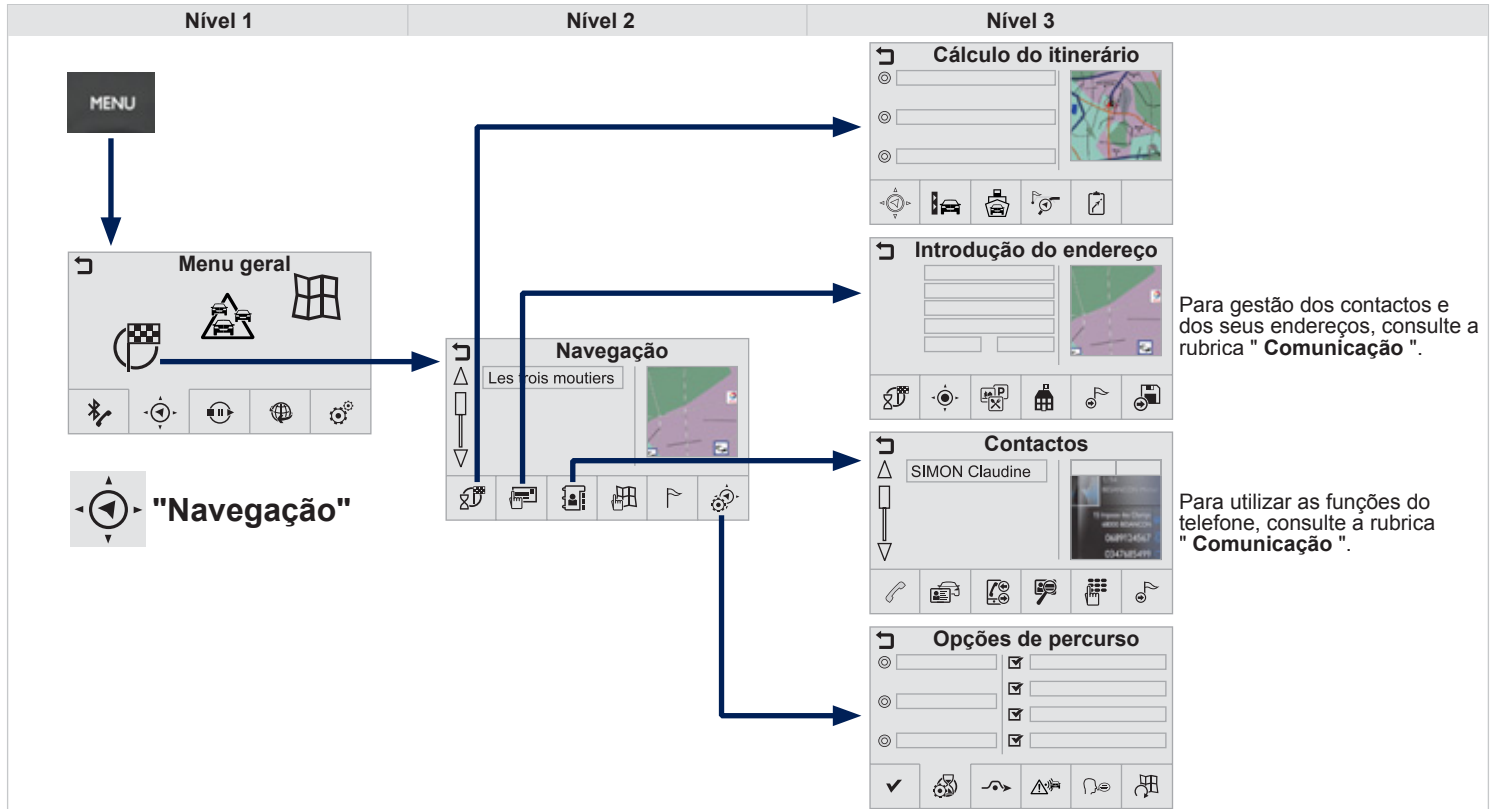

















A aplicação "MyPeugeot" é uma ligação entre o utilizador, a marca e a sua rede.

Permite ao cliente saber tudo sobre o seu veículo: manual do utilizador, plano de manutenção, disponibilidade de acessórios e contratos subscritos.

Permite também verificar a quilometragem na página da Internet "MyPeugeot", ou ainda identificar um ponto de venda.









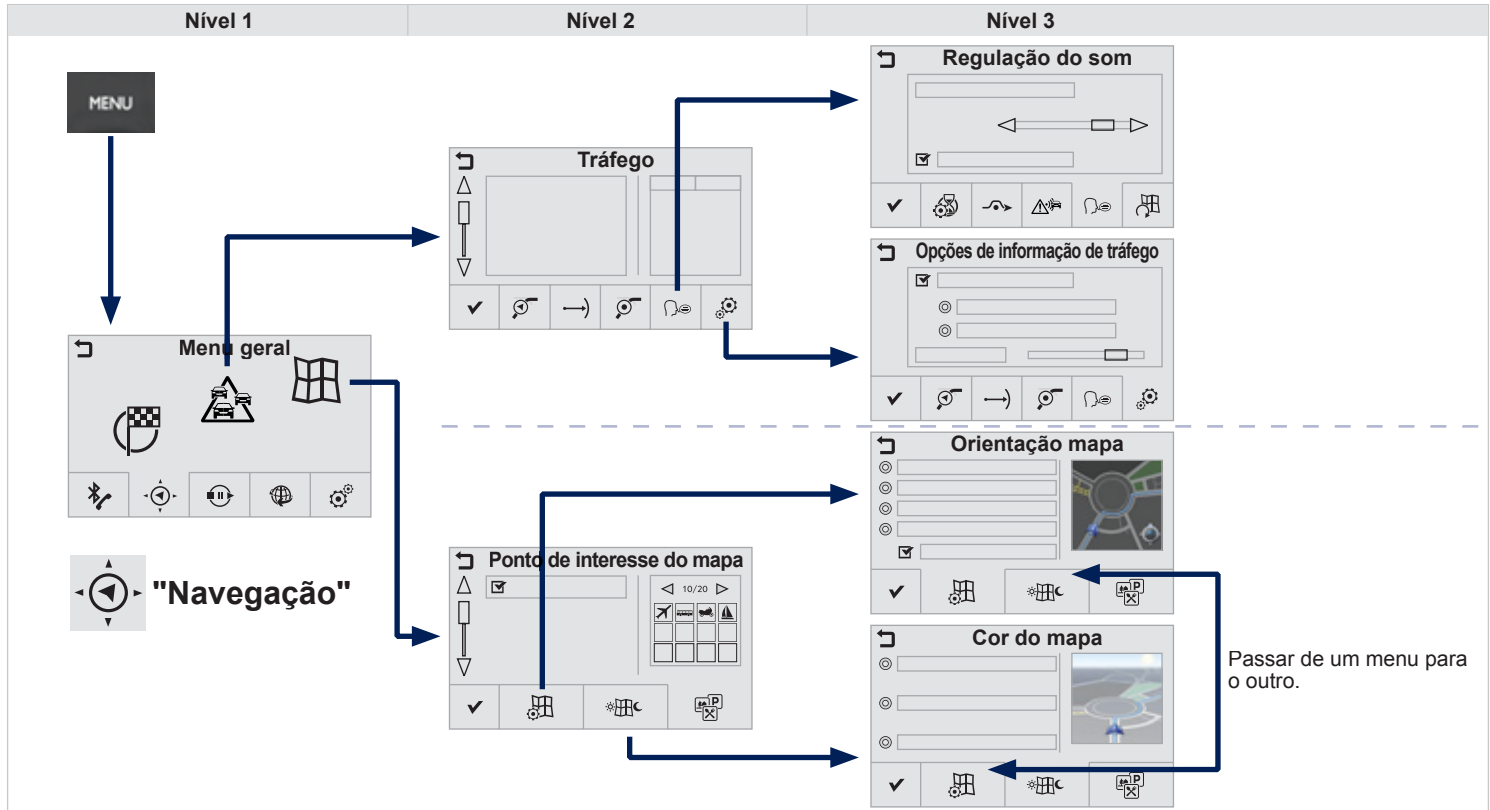

















05 NAVEGAÇÃO



Nível 1		Nível 2		Nível 3		Comentários
 Navegação ↓  Navegação Orientação →		Guiar ↓ Cálculo do itinerário →		O mais rápido	Escolher os critérios de orientação. O mapa mostra o trajecto escolhido em função do(s) critério(s).	
				O mais curto		
				Compromisso tempo / distância		
				Incluir Portagens		
				Incluir Ferries		
				Passar próximo das etapas		
		Escolher a lista dos últimos destinos			Folha de estrada	Visualizar o mapa e lançar a orientação.
		Endereço ↓ Introdução do endereço →		Lançar orientação		
				Lugar actual		
				Ponto de interesse		
				Centro da cidade		
				Como etapa		
				Arquivar	Arquivar o endereço em curso.	
				Calcular o itinerário	Depois de ter escolhido o endereço, lançar o cálculo.	
			Contactos		Guiar em direc. de	Depois de ter escolhido um contacto na lista, apoiar para calcular o itinerário.
			No mapa			Visualizar o mapa e aproximar para consultar os trajectos.
			Etapas lti.			Criar, acrescentar / suprimir uma etapa ou visualizar o roteiro.
			Regulações ↓ Opções de percurso →		Crítérios de cálculo	Conservar os critérios de cálculo na memória.
				Desviar	Desviar do itinerário inicial segundo uma determinada distância.	
				Zonas com riscos	Activar o alerta da zona com riscos.	
				Síntese vocal	Regular o volume da voz e o enunciado dos nomes das ruas.	
				Mapa	Versão da cartografia.	
				Validar	Validar as opções.	

05 NAVEGAÇÃO



Nível 1		Nível 2		Nível 3		Comentários			
  Navegação ↓ Tráfego →		No itinerário				Definir bem a lista das informações de tráfego no itinerário num raio de 50 km ou no destino.			
		Próximo de							
		À volta de							
	 Ler a mensagem ↓ Ajuste som →				Critérios	Definir os parâmetros das opções.			
					Desviar				
					Zonas com riscos	Regular o volume da voz e definir o enunciado dos nomes das ruas.			
					Voz				
					Mapas				
				 Regulações ↓ Opções de informações de tráfego →				No itinerário	Definir os parâmetros da escolha das mensagens e o raio de filtragem.
								Próximo de	
	À volta de								
	Ler a mensagem								
	Regulações								
	Validar	Validar as opções.							
	Validar				Validar os parâmetros.				
 Navegação ↓ Cartão ↓ Ponto de interesse do mapa →		Orientação mapa			Seleccionar a visualização e a orientação do mapa.				
		Cor do mapa			Seleccionar a visualização do mapa.				
		Ponto de interesse				Lista das categorias disponíveis. Depois de escolher a categoria, seleccionar os pontos de interesse.			
		Validar				Validar os parâmetros.			

05 NAVEGAÇÃO - ORIENTAÇÃO

ESCOLHA DE UM DESTINO

RUMO A UM NOVO DESTINO

- 1 Carregue em **MENU** para visualizar o "**MENU GERAL**" e seleccione em seguida "**Navegação**".



- 2 Seleccione "**Navegação Orientação**".



- 3 Seleccione "**Endereço**".



- 4 Defina os parâmetros do "**País**" na lista proposta e depois, "**Cidade**" ou o seu código postal, "**Rua**", "**N.º**". Valide cada passo efectuado.



-  Seleccione "**Arquivar**" para gravar o endereço introduzido na ficha de contacto. O sistema permite gravar até 200 fichas.

- 5 Seleccione "**Guiar**".



- 6 Escolha do critério de orientação: "**O mais rápido**" ou "**O mais curto**" ou "**Compromisso tempo / distância**". O mapa (à direita) apresenta o trajeto escolhido.



- 7 Escolha dos critérios de restrição "**Portagens**" "**Ferries**" "**Próximo de**".



- 8 Seleccione "**Validar**" ou exerça uma pressão no ecrã (seta azul) para iniciar a orientação.



- i** Para suprimir a informação de navegação, carregue em "**Regulações**" e em seguida em "**Parar a orientação**".



- Para retomara a a informação e navegação, carregue em "**Regulações**" e em seguida em "**Retomar a orientação**".



05 NAVEGAÇÃO - ORIENTAÇÃO

RUMO A UM DOS ÚLTIMOS DESTINOS

- 1 Carregue em **MENU** para visualizar o " **MENU GERAL** " e seleccione em seguida " **Navegação** " .



- 2 Seleccione " **Navegação Orientação** " .



- 3 Seleccione o endereço na lista proposta.

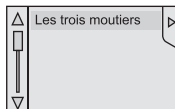

- 4 Seleccione " **Guiar** " .
Seleccionar os critérios e depois " **Validar** " ou exercer uma pressão no ecrã (seta azul) para iniciar a orientação.



RUMO A UM CONTACTO DA LISTA

- i A navegação para um contacto importado do telefone só é possível se o endereço for compatível com o sistema.

- 1 Carregue em **MENU** para visualizar o " **MENU GERAL** " e seleccione em seguida " **Navegação** " .



- 2 Seleccione " **Navegação Orientação** " .



- 3 Seleccione " **Contactos** " .



- 4 Seleccione o destino escolhido entre os contactos na lista proposta.

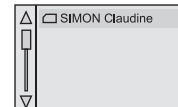

- 5 Seleccione " **Guiar em direc. de** " .
Seleccione os critérios e depois " **Validar** " para iniciar a orientação.



05 NAVEGAÇÃO - ORIENTAÇÃO

RUMO A COORDENADAS GPS

- 1 Carregue em **MENU** para visualizar o "**MENU GERAL**" e seleccione em seguida "**Navegação**".



- 2 Seleccione "**Navegação Orientação**".



- 3 Seleccione "**Endereço**".



- 4 Introduzir parâmetros de "**Longitude**" e, depois, "**Latitude**".

6°54'689"

- 5 Seleccione "**Guiar**".
Selecione os critérios e depois "**Validar**" ou exerça uma pressão no ecrã (seta azul) para iniciar a orientação.



RUMO A UM PONTO DO MAPA

- 1 Carregue em **MENU** para visualizar o "**MENU GERAL**" e seleccione em seguida "**Navegação**".



- 2 Seleccione "**Navegação Orientação**".



- 3 Seleccione "**No mapa**".



- 4 Amplie o mapa e seleccione depois o ponto desejado.



-  Uma pressão longa permite visualizar os sítios turísticos nas redondezas.

05 NAVEGAÇÃO - ORIENTAÇÃO

RUMO A PONTOS DE INTERESSE (POI)

Os pontos de interesse (POI) indicam os lugares de serviços nas proximidades (hotéis, diferentes comércios, aeroportos, etc.)

- 1 Carregue em **MENU** para visualizar o " **MENU GERAL** " e seleccione em seguida " **Navegação** ".



- 2 Seleccione " **Navegação Orientação** ".



- 3 Seleccione " **Endereço** ".



- 4 Seleccione " **Pontos interesse** ".



- 5 Seleccione uma categoria na lista proposta (as categorias são apresentadas nas páginas seguintes).



- 6 Seleccione os pontos de interesse na lista proposta.

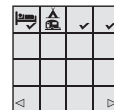

- 7a Seleccione " **Procurar** ".



ou

- 7b Seleccione " **No itinerário** " ou " **Próximo de** " ou " **No destino** " ou " **Num endereço** " para filtrar os pontos de interesse.



- 8 Seleccione um ponto de interesse na lista proposta.

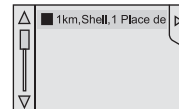

- 9 Seleccione " **Guiar** ".
Seleccione os critérios e depois " **Validar** " para iniciar a orientação.



05 NAVEGAÇÃO - ORIENTAÇÃO

LISTA DOS PRINCIPAIS PONTOS DE INTERESSE (POI)

Transportes



Estações de descanso



Centros comerciais



Centros de negócios

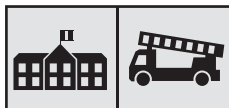

Combustíveis



Hotéis



Restaurantes



O procedimento da actualização dos POI pormenorizado encontra-se disponível na página "<http://peugeot.navigation.com>".

05 NAVEGAÇÃO - ORIENTAÇÃO

PARAMETRIZAÇÃO DOS ALERTAS ZONAS DE RISCO

1

Carregue em **MENU** para visualizar o "**MENU GERAL**" e seleccione em seguida "**Navegação**".



2

Seleccione "**Navegação Orientação**".



3

Seleccione "**Ajustes**".



4

Seleccione "**Zonas com riscos**".



5

É possível então activar o alerta zona com risco e, em seguida:

- "Com alerta sonoro",
- "Alertar apenas em orientação"
- "Parametrisação do alerta": a escolha do prazo permite definir o tempo que precede o alerta radar.

6

Seleccione "**Validar**".



!

Estas funções só se encontram disponíveis se as zonas de risco tiverem sido telecarregadas e instaladas no sistema.

05 NAVEGAÇÃO - ORIENTAÇÃO

ADICIONAR UMA ETAPA

- 1 Carregue em **MENU** para visualizar o "MENU GERAL" e seleccione em seguida "Navegação".



- 2 Seleccione "Navegação Orientação".



- 3 Seleccione "Etapas Iti".



- 4 Seleccione "Juntar".



- 5 Seleccione "Endereço".



- 6 O endereço da etapa é registado como um destino, sendo assim necessário introduzir os parâmetros "Cidade" ou código postal, a "Via" e o "N.º". Valide cada um dos parâmetros. Depois seleccione "Como etapa".

▼	FRANCE	
▼	PARIS	
▼	Blvd Hossein	
Nº/A	20	



- 7 Seleccione "Guiar".
Seleccione "Validar" para iniciar o caminho a seguir e dar uma orientação geral ao itinerário.



ORGANIZAR AS ETAPAS

- 4 Para organizar as etapas, recomece as operações 1 a 3 anteriores (Acrescentar uma etapa).

- 5 Seleccione a etapa que pretender deslocar na classificação.

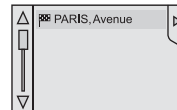

- 6a Seleccione "Subir".



- 6b Seleccione "Descer".



- 6c Seleccione "Suprimir".



- ☀ Seleccione "Roteiro" para visualizar as mudanças de instruções sobre o itinerário.



05 NAVEGAÇÃO - ORIENTAÇÃO

OPÇÕES DE ORIENTAÇÃO

CRITÉRIOS DE CÁLCULO

1 Carregue em **MENU** para visualizar o "**MENU GERAL**" e seleccione em seguida "**Navegação**".



2 Seleccione "**Navegação Orientação**".



3 Seleccione "**Regulações**".



4 Seleccione "**Crítérios**".



5 Então, é possível alterar:

- os critérios de orientação "**O mais rápido**", "**O mais curto**" e "**Compromisso tempo / distância**",
- os critérios de exclusão "**Incluir Portagens**", "**Incluir Ferries**", "**Passar próximo das etapas**" e "**Ter em conta o tráfego**".

6 Seleccione "**Validar**".



05 TRÂNSITO

INFORMAÇÕES DE TRÁFEGO

VISUALIZAÇÃO DAS MENSAGENS

- 1 Carregue em **MENU** para visualizar o "**MENU GERAL**" e seleccione em seguida "**Navegação**".



- 2 Seleccione "**Tráfego**".



- 3 Defina os parâmetros "**No itinerário**", "**Próximo de**", "**A volta de**" para obter uma lista de mensagens mais precisa. Carregue mais uma vez para desactivar o filtro.



- 4 Seleccione a mensagem na lista assim proposta. Seleccione "**Mapa**" ou "**Pormenor**" para obter mais informações.

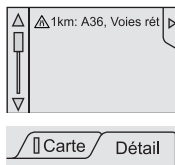

- i** As mensagens TMC (Trafic Message Channel) são informações relativas ao tráfego e às condições meteorológicas, recebidas em tempo real e transmitidas ao condutor sob forma de anúncios sonoros e visuais no mapa de navegação.

PARAMETRAR A FILTRAGEM

- 1 Carregue em **MENU** para visualizar o "**MENU GERAL**" e seleccione em seguida "**Navegação**". Seleccione "**Trânsito**".



- 2 Seleccione "**Regulações**".



- 3 Seleccione:
- "**Ser informado das novas mensagens**",
 - "**Apenas as mensagens relativas ao tráfego**",
 - "**Todas as mensagens**".
- Depois afine o raio de filtragem:



- 4 Seleccione "**Validar**".



- i** Preconizamos:
- 20 km em localidades,
 - 50 km em auto-estrada.

05 TRÂNSITO

PRINCIPAIS VISUALIZAÇÕES DE TRÂNSITO

1 Triângulo vermelho e amarelo: informações de trânsito, por exemplo:

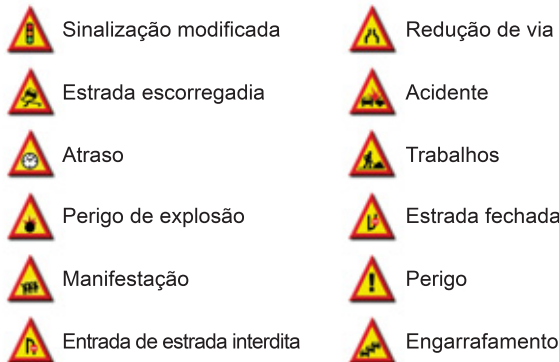

2 Triângulo preto e azul: informações gerais, por exemplo:



OUVIR AS MENSAGENS TA

1 Carregue na tecla **MODE** até visualizar "RADIO".



2 Seleccione "TA".

TA

3 Seleccione "**Anúncio vocal tráfego (TA)**".



4 Seleccione "**Validar**".



i A função TA (Traffic Announcement) torna prioritária a audição das mensagens de alerta TA. Para ficar activa, esta função necessita da recepção correcta de uma estação de rádio que emita este tipo de mensagens. Assim que for emitida uma info de trânsito, a fonte multimédia em curso (Rádio, CD, USB, ...) é interrompido automaticamente para difundir a mensagem TA. A audição normal da fonte multimédia é retomada após o fim da emissão da mensagem.

05 TRÂNSITO

DESVIO DO ITINERÁRIO

- 1 Carregue em **MENU** para visualizar o "**MENU GERAL**" e seleccione em seguida "**Navegação**".



- 2 Seleccione "**Navegação Orientação**".



- 3 Seleccione "**Regulações**".



- 4 Seleccione "**Desviar**".



- 5 Seleccione a distância de desvio, carregando em "+" ou "-".



- 6 Seleccione "**Recalcular o itinerário**". O itinerário será alterado em termos de tempo e distância.



- 7 Seleccione "**Validar**".



-  O itinerário pode ser desviado devido à recepção das informações de tráfego.

05 MAPA

GESTÃO DO MAPA

ESCOLHA DOS PONTOS DE INTERESSE APRESENTADOS NO MAPA

- 1 Carregue em **MENU** para visualizar o "**MENU GERAL**" e seleccione em seguida "**Navegação**".



- 2 Seleccione "**Mapa**".



- 3 Seleccione "**Ponto de interesse**".



- 4 Seleccione uma categoria na lista proposta (as categorias são apresentadas nas páginas que precedem).



- 5 Seleccione pontos de interesse na lista proposta para serem visualizados no ecrã.



- 6 Seleccione "**Validar**".



05 MAPA

ORIENTAÇÃO DO MAPA

- 1 Carregue em **MENU** para visualizar o "**MENU GERAL**" e seleccione em seguida "**Navegação**".



- 2 Seleccione "**Mapa**".



- 3 Seleccione "**Orientação mapa**".



- 4 Seleccione:
- **Mapa no plano** para visualizar o mapa em 2D,
 - **Mapa em perspectiva** para uma visualização em perspectiva.
- Com **Mapa no plano** :
- Orientação Norte para manter o mapa sempre direccionado para Norte,
 - Orientação veículo para o mapa ficar direccionado de forma a seguir o veículo.
- Depois "**Validar**" para gravar as alterações.



COR DO MAPA

- 1 Carregue em **MENU** para visualizar o "**MENU GERAL**" e seleccione em seguida "**Navegação**".



- 2 Seleccione "**Mapa**".



- 3 Seleccione "**Cor do mapa**".



- 4 Seleccione:
- "**Modo mapa dia/noite automático**" para visualizar em contínuo e automaticamente o mapa segundo a luminosidade no exterior, graças ao sensor de luminosidade do veículo.
 - "**Mapa em modo diurno**" para visualizar o mapa permanentemente em modo diurno.
 - "**Mapa em modo noite**" para visualizar o mapa permanentemente em modo noite.
- Em seguida, **Validar** para gravar as alterações.



Os nomes das ruas ficam visíveis no mapa a partir da escala 100 m.

05 REGULAÇÕES

SÍNTESE VOCAL DA ORIENTAÇÃO

VOLUME / NOME DAS RUAS

1

Carregue em **MENU** para visualizar o "**MENU GERAL**" e seleccione em seguida "**Regulações**".



2

Seleccione "**Áudio**".



3

Seleccione "**Voz**".



4

Regule o "**Volume da síntese vocal**" e/ou "**Anuncie o nome das ruas**" (Anuncie durante a orientação).









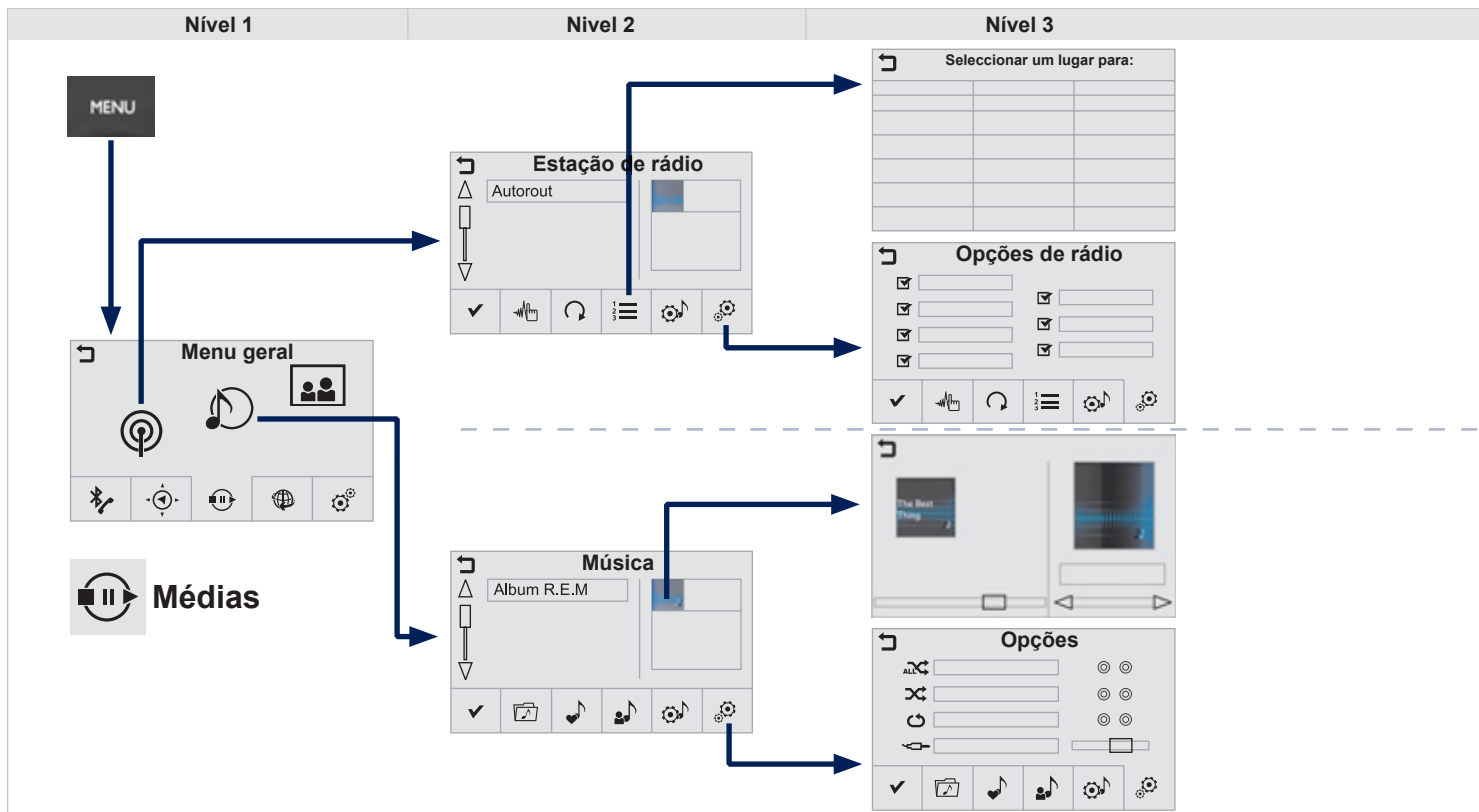









5

Seleccione "**Validar**".



06 MÉDIAS



Nível 1		Nível 2		Nível 3		Comentários	
  Médias ↓ Rádio ↓ Estatização de rádio →		Frequência				Introduzir a frequência da rádio desejada.	
		Actualizar				Actualizar a lista em função da recepção.	
		Memorizar		Favoritos		Pressionar numa rádio para a seleccionar.	
				Músicas			
				Informações			
		Regulações de som					Introduzir os parâmetros de repartição do som no veículo.
		Regulações ↓ Opções da rádio →			Seguimento de frequência (RDS)	Activar ou desactivar as opções.	
					Visualização das informações rádio texto (TXT)		
					Seguimento automático DAB-FM		
					Anúncio vocal tráfego (TA)		
				Anúncios rodoviários e flash transporte			
				Informações programas e desportivas			
				Flash de alerta e eventos especiais			
	<input checked="" type="checkbox"/>	Validar		<input checked="" type="checkbox"/>	Validar	Validar as opções.	
	<input checked="" type="checkbox"/>	Validar				Validar os parâmetros.	
  Médias ↓ Música →		Directório				Carregar duas vezes na pasta para descer um nível. Carregar em 5 ou na tecla de retorno para subir um nível.	
		Lista de leitura					
		Género					
		Regulações					Definir os parâmetros de repartição do som no veículo.
		Opções		 Leitura aleatória (todas as pistas):		Escolher os parâmetros de leitura.	
				 Leitura aleatória (álbum corrente):			
				 Leitura em circuito fechado:			
			 Amplificação fonte auxiliar:				
	Música / Selecção do álbum					Escolher um álbum através da pasta visualizada.	
	<input checked="" type="checkbox"/>	Validar				Validar os parâmetros.	

06 MÉDIAS

Nível 1

Nível 2

Nível 3



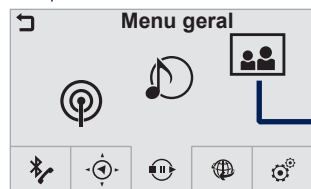



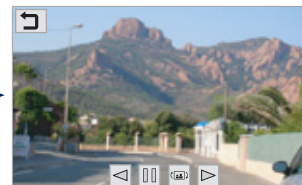
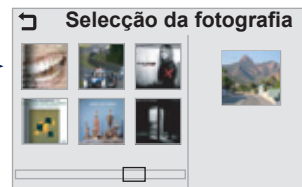

MENU



Médias

Interface showing a media icon and the label Médias.



Nível 1		Nível 2		Nível 3		Comentários	
 Médias ↓ Fotografia ↓ Fotografias →		Ecrã completo				Visualizar a fotografia seleccionada em ecrã completo.	
		Rodar				Rodar a fotografia 90°.	
		Seleccionar tudo				Seleccionar todas as fortografias da lista. Carregar outra vez para eliminar a selecção.	
		Slide show		Fotografia anterior.			Visualizar as fotografias a desfilarem no ecrã completo.
				Pausa / Leitura.			
			Fotografia seguinte.				
	Validar					Validar os parâmetros.	

06 RÁDIO

SELECCIONAR UMA ESTAÇÃO

OU

1a

Carregue em **MENU** para visualizar o " **MENU GERAL** " e seleccione em seguida " **Médias** ".



1b

Carregue na tecla **MODE** até visualizar **RADIO**.



2a

Selecione " **Rádio** ".



2b

Sendo necessário, seleccione mudança de fonte.



3a

Selecione a rádio na lista proposta.

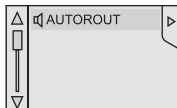

3b

Selecione a rádio " **Rádio FM** " ou " **Rádio AM** ".



Selecione " **Actualizar** " para renovar a lista.



O ambiente exterior (colinas, imóveis, túneis, parques de estacionamento subterrâneos...) pode bloquear a recepção, incluindo o modo de seguimento RDS. Este fenómeno é normal na propagação das ondas de rádio e não traduz, em caso algum, uma avaria do auto-rádio.

06 RÁDIO

MODIFICAR UMA FREQUÊNCIA

OU

1a

Carregue em **MENU** para visualizar o " **MENU GERAL** " e seleccione em seguida " **Médias** ".



1b

Selecione mudança de fonte.



2a

Selecione " **Rádio** ".



2b

Selecione a rádio " **Rádio FM** " ou " **Rádio AM** ".



3a

Por procura manual de frequência



Carregue em " **Frequência** ", através do teclado e valide.

105.5 MHz



3b

Por lista alfabética

Carregue na rádio em curso e escolha a rádio na lista proposta.



3c

Por procura automática de frequência

Carregue em ◀ ou ▶ ou desloque o cursor para busca automática de uma rádio de frequência inferior ou superior.

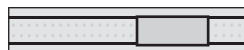

06 RÁDIO

MEMORIZAR UMA ESTAÇÃO

1 Seleccionar uma estação ou uma frequência.
(consulte o capítulo correspondente).

2 Na visualização permanente, carregue em "**Memorizar**".



3 Seccione um número na lista para memorizar a estação previamente escolhida/regulada. Uma pressão longa no número memoriza a estação.



Chamada das memorizações

Carregue em **MENU** para visualizar "**MENU GERAL**" e em seguida em "**Multimédia**".



Seccione "**Rádio**".



Seccione "**Memorizar**".



06 RÁDIO

ACTIVAR/DESACTIVAR O RDS

1

Carregue na tecla **MODE** até obter a visualização **RADIO/MEDIA**.



2

Selecione "**RDS**".



3

Selecione "**Seguimento de frequência (RDS)**".



4

Selecione "**Validar**".



i

O RDS, se activado, permite continuar a ouvir uma mesma estação graças ao seguimento de frequência. No entanto, em determinadas condições, o seguimento desta estação RDS não é garantido em todo o país, as estações de rádio não abrangem 100% do território. Esta situação explica a perda de recepção da estação durante um trajecto.

06 MÚSICA

CD, CD MP3, LEITOR USB, AUXILIAR



Insira o CD no leitor, insira a memória USB na tomada USB ou ligue o periférico USB à tomada USB através de um cabo adaptado (não fornecido).

O sistema constitui listas de leitura (memória temporária) cujo tempo de criação pode demorar desde alguns segundos a vários minutos na primeira ligação.

Reduza o número de ficheiros que não sejam musicais e o número de lista permite diminuir este tempo de espera.

As listas de leitura são actualizadas sempre que a ignição é desligada ou ligação de uma memória USB. No entanto, o auto-rádio memoriza estas listas e se elas não forem modificadas, o tempo de carga será reduzido.



SELECÇÃO DA FONTE

- 1 Carregue na tecla **MODE** até obter a visualização **RADIO/MEDIA**.



- 2 Seleccione mudança de fonte e escolha a fonte.

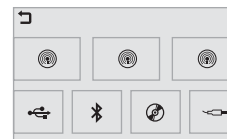

A mudança é também possível a partir da banda superior.



A tecla **SRC** (fonte) dos comandos no volante permite passar directamente para o média seguinte, disponível se a fonte estiver activada.

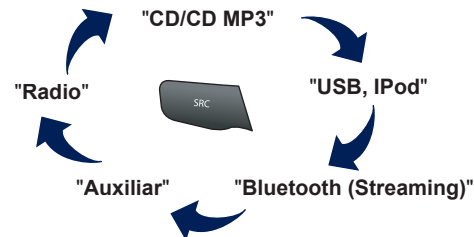

06 MÚSICA

CD, CD MP3, LEITOR USB

INFORMAÇÕES E CONSELHOS



O auto-rádio reproduz os ficheiros de áudio com a extensão ".wma, .aac, .flac, .ogg, .mp3" incluído entre 32 Kbps e 320 Kbps. Suporta, igualmente, o modo VBR (Variable Bit Rate). Qualquer outro tipo de ficheiro (.mp4...) não é reproduzido. Os ficheiros WMA deverão ser de tipo wma 9 standard. As frequências de amostragem suportadas são 11, 22, 44 e 48 KHz.



É aconselhável redigir os nomes dos ficheiros com menos de 20 caracteres excluindo os caracteres particulares (ex : « » ? ; ù) para evitar problemas de reprodução ou de visualização.



Para poder reproduzir um CDR ou um CDRW gravado, seleccione aquando da gravação as normas ISO 9660 nível 1, 2 ou Joliet de preferência. Se o disco se encontrar gravado num outro formato, é possível que a reprodução não se efectue correctamente. No mesmo disco, é recomendável utilizar sempre a mesma norma de gravação, com uma velocidade mais lenta possível (4x no máximo) para uma qualidade acústica ideal. No caso particular de um CD multi-sessão, a norma Joliet é recomendável.



O sistema suporta os leitores nómadas USB Mass Storage ou leitores Apple® através da tomada USB (cabo de adaptação não fornecido).

A gestão dos periféricos é efectuado através dos comandos do sistema de áudio.

Os outros periféricos, não reconhecidos pelo sistema aquando da ligação, devem ser ligados à tomada auxiliar através de um cabo Jack (não fornecido).



Para ser lida, uma pen de memória USB deve encontrar-se formatada em FAT 16 ou 32.





O sistema não suporta o funcionamento de dois aparelhos idênticos ligados simultaneamente (duas memórias, dois leitores Apple®) mas é possível ligar uma pen de memória e um leitor Apple®.







Recomenda-se a utilização de cabos USB oficiais Apple® para garantir uma utilização conforme.

06 MÚSICA

ESCOLHA DE UMA FAIXA DE LEITURA

Faixa anterior.	 /  
Faixa seguinte.	 /  
Lista anterior.	
Lista seguinte.	
Pausa.	

Lista das faixas e das directorias USB ou CD.	
Subir e descer na lista.	
Validar, descer na arborescência.	
Subir a arborescência.	

06 MÚSICA

LIGAÇÃO DE LEITORES APPLE®

1

Ligue o leitor Apple® à tomada USB através de um cabo adaptado (não fornecido).
A leitura é iniciada automaticamente.



2

O controlo é efectuado através dos comandos do sistema de áudio.

i

As classificações disponíveis são as do leitor nómada ligado (artistas / álbuns / géneros / playlists / audiobooks / podcasts).
A classificação utilizada é a classificação por artista. Para modificar a classificação utilizada, suba a arborescência até ao primeiro nível e, em seguida, seleccione a classificação pretendida (playlists por exemplo) e valide para descer a arborescência até à faixa pretendida.

i

As cópias de fotos bem como as capas não são compatíveis com o auto-rádio. Estas cópias só são possíveis com uma Pen de memória USB.

!

A versão de software do auto-rádio pode ser incompatível com a geração do seu leitor Apple®.
A lista dos equipamentos compatíveis e a actualização do software encontram-se disponíveis junto da rede PEUGEOT.

STREAMING ÁUDIO



O streaming permite ouvir os ficheiros de áudio do telefone através dos altifalantes do veículo.

1

Ligue o telefone: consulte a rubrica "**Comunicação**" e, em seguida, "**Bluetooth**".
Escolha o perfil "**Áudio**" ou "**Todos**".

2

Se a leitura não for iniciada automaticamente, pode ser necessário iniciar a leitura de áudio a partir do telefone.
A pilotagem é efectuada através do periférico ou utilizando as teclas a partir do auto-rádio.

!

Quando se encontrar ligado em streaming, o telefone é considerado como uma fonte multimédia.
Recomendamos que active o modo "**Repetição**" no periférico Bluetooth.

06 MÚSICA

UTILIZAR A ENTRADA AUXILIAR (AUX) Cabo de áudio não fornecido

- 1** Ligue o equipamento portátil (leitor MP3, ...) à tomada JACK através de um cabo de áudio.

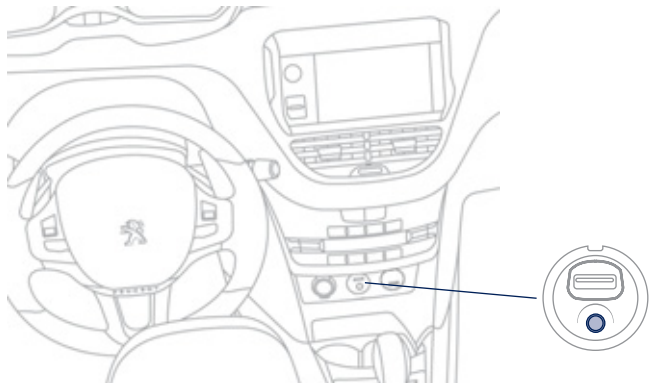

- 2** Carregue na tecla **MODE** até obter a visualização **RADIO**.



- 3** Selecciona mudança de fonte.



- 4** Selecciona a fonte "**AUXILIAR**".



- i** Regule em primeiro lugar o volume do seu equipamento portátil (nível elevado). Em seguida, regule o volume do seu auto-rádio. O controlo dos comandos é efectuado através do equipamento nómada.

06 REGULAÇÕES

ÁUDIO

- 1 Carregue em **MENU** para visualizar o **"MENU GERAL"** e seleccione em seguida **"Regulações"**.



- 2 Seleccione **"Áudio"**.



- 3 Seleccione **"Ambientes"** ou **"Repartição"**.



- ! A repartição (ou espacialização graças ao sistema Arkamys®) do som é um tratamento de áudio que permite adaptar a qualidade sonora, em função do número de ouvintes no interior do veículo.









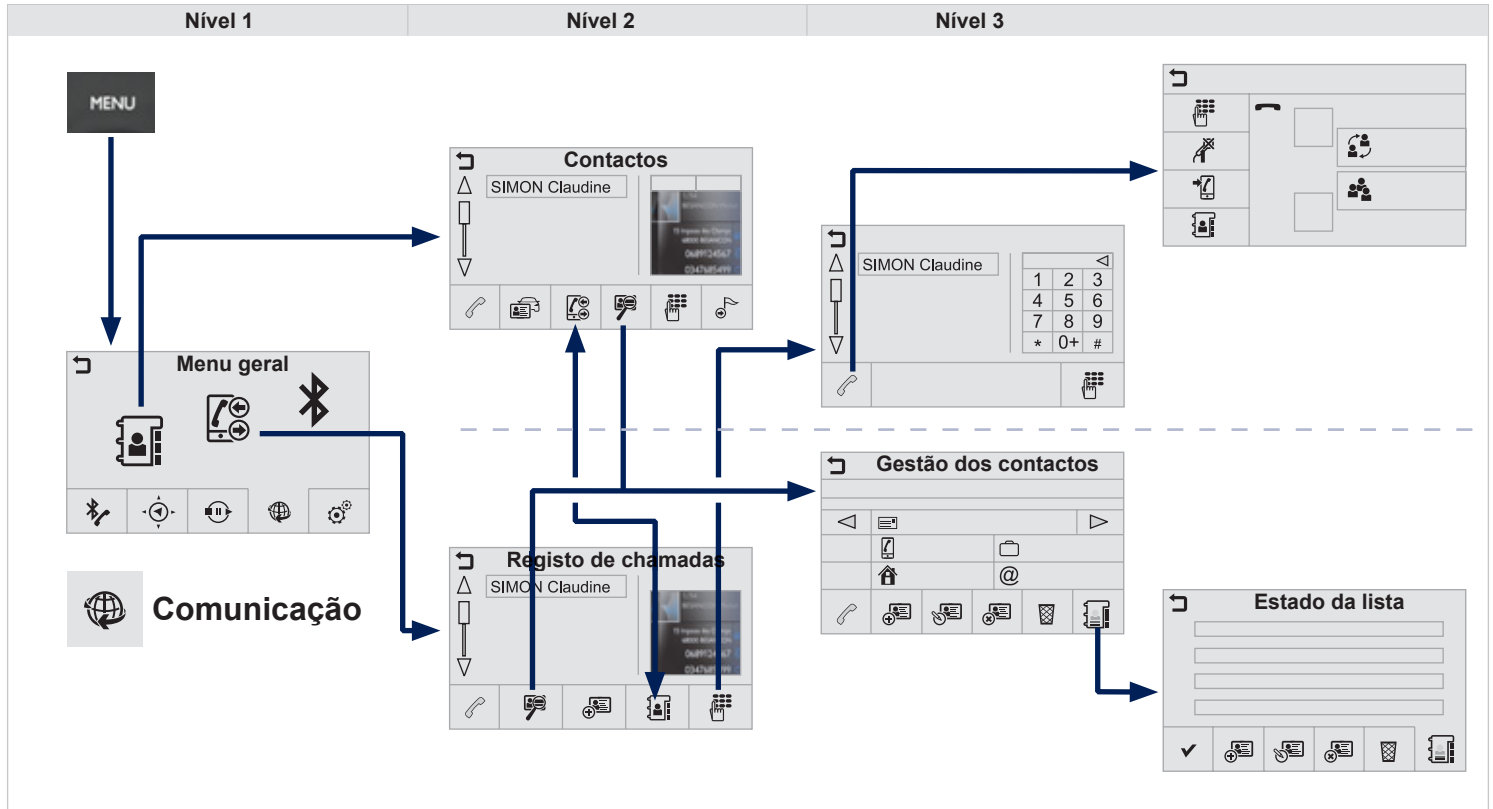



















- ! As regulações de áudio **"Ambientes"**, **"Graves"**, **"Agudos"** e **"Loudness"** são diferentes e independentes para cada fonte sonora. As regulações de repartição e de balance são comuns a todas as fontes.

- !
- **"Ambientes"** (6 ambientes à escolha)
 - **"Graves"**
 - **"Agudos"**
 - **"Loudness"** (Activar/Desactivar)
 - **"Repartição"**, (**"Condutor"**, **"Todos os passageiros"**, **"Só altifalantes da frente"**)

- i
- Áudio a bordo: o Sound Staging da Arkamys®.
- Com o Sound Staging, o condutor e os passageiros são envolvidos num "cenário sonoro" que recria a atmosfera natural de uma sala de espectáculo: um verdadeiro cenário e um som envolvente.
- Esta nova sensação é possível graças ao software instalado no rádio que processa o sinal numérico dos leitores de multimédia (rádio, CD, MP3, etc.) sem alterar a regulação dos altifalantes. Este processamento tem em conta as características do habitáculo para um efeito excelente.
- O software Arkamys® instalado no rádio processa o sinal numérico do conjunto dos leitores de multimédia (rádio, CD, MP3, ...) e permite recriar um cenário sonoro natural, com um posicionamento harmonioso dos instrumentos e das vozes no espaço, à altura dos passageiros, colocado à altura do pára-brisas.









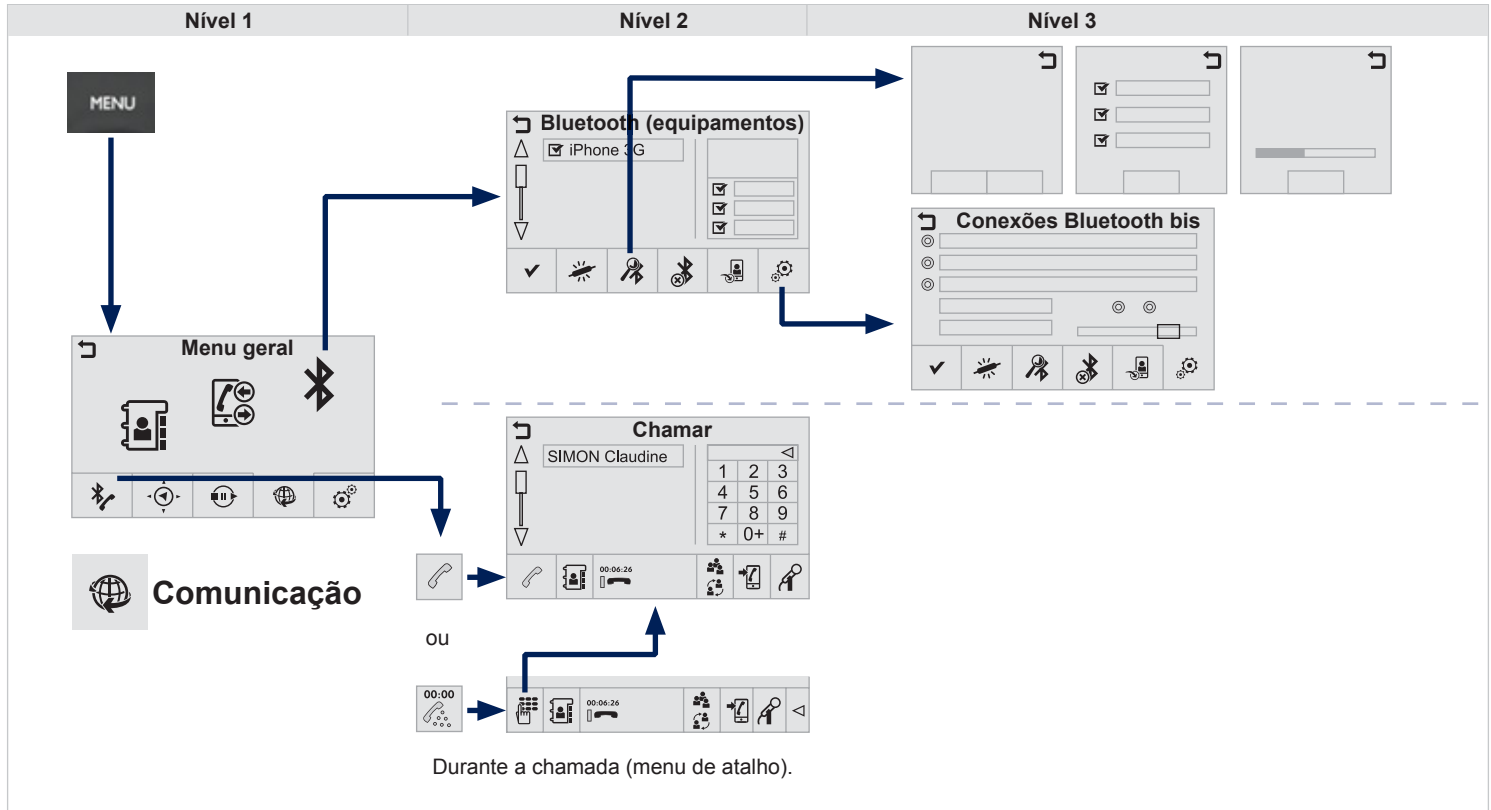





07 COMUNICAÇÃO



Nível 1		Nível 2		Nível 3		Comentários	
 	Comunicação ↓ Contactos →		Ver as fichas		Cartão infor.	Carregar num número para lançar a chamada ou no endereço para lançar a orientação.	
			Registo de chamadas			Consultar o Registo de chamadas e as fichas de contactos gravados no veículo.	
			Consultar				
			Teclado				Introduzir o número utilizando o teclado numérico.
			Orientar				Lançar a orientação para o contacto seleccionado, graças ao seu endereço.
			Chamar		Teclado		«Microfone OFF»: desligar o microfone para o interlocutor não ouvir a sua conversa com um passageiro. «Modo privado»: passar para o seu telefone para ter uma conversa privada ou poder sair do veículo sem interromper a conversa. «Permutar»: mudar de interlocutor conservando o interlocutor actual. «Conferência»: aceitar uma chamada e comunicar a vários outros interlocutores.
	Micro OFF						
	Modo privado						
	Contactos						
	Introduzir um número com o teclado numérico		Permutar				
			Conferência				
 	Comunicação ↓ Registo de chamadas →		Consultar ↓ Gestão dos contactos →		Novo	Criar um novo contacto.	
					Modificar	Modificar o contacto visualizado.	
					Suprimir	Suprimir o contacto visualizado.	
					Suprimir	Suprimir todas as informações do contacto visualizado.	
					Estado	Fichas utilizadas ou disponíveis, percentagem de utilização da lista interna e dos contactos em Bluetooth.	
					Chamar	Depois de fazer as diferentes escolhas, lançar a chamada.	
			Juntar contacto		Juntar novo contacto.		
			Contactos				
			Teclado				
	Chamar		Depois de fazer as diferentes escolhas, lançar a chamada.				

07 COMUNICAÇÃO



Nível 1		Nível 2		Nível 3		Comentários
 	Comunicação ↓ Bluetooth ↓ Bluetooth (equipamentos) →		Conectar	Telefone Streaming Áudio Internet	Conectar/desconectar o telefone seleccionado.	
			Procurar	Todos os perfis Telefone (Mãos livres) Streaming Áudio	Lançar a procura de outro periférico.	
			Suprimir		Suprimir o telefone seleccionado.	
			Actualizar		Importar os contactos do telefone seleccionado para os gravar no auto-rádio.	
			Regulações / Conexões Bluetooth bis		Definir os parâmetros do seu Bluetooth.	
			Validar		Validar os parâmetros.	
			Chamar		Chamar	
	Contactos				Lista dos contactos.	
	Desligar				Desligar a chamada em curso.	
 	Permutar / Conferência				Mudar de interlocutor conservando o interlocutor actual. Aceitar a chamada e comunicar com vários interlocutores.	
	Micro OFF				Desligar o microfone temporariamente.	
	Modo privado				Passar para o seu telefone para ter uma conversa privada.	
	Sair				Sair do menu atalho.	

07 BLUETOOTH

EMPARELHAR UM TELEFONE BLUETOOTH PRIMEIRA LIGAÇÃO

- 1 Active a função Bluetooth do telefone e assegure-se que esta se encontra "visível para todos" (configuração do telefone).



- 2 Carregue em **MENU** para visualizar o "MENU GERAL" e seleccione em seguida "Comunicação".



- 3 Seleccione "**Bluetooth**".



- 4 Seleccione "**Procurar**".
Aparece a lista do(s) periférico(s) detectado(s).



- 5 Seleccione o nome do periférico escolhido na lista e depois "**Validar**".



! Por motivos de segurança e porque necessitam de uma atenção sustentada por parte do condutor, as operações de emparelhamento do telemóvel Bluetooth ao sistema kit mãos-livres do auto-rádio, devem ser efectuadas com o **veículo parado**.

- 6 O sistema propõe a ligação do telefone:
- em "**Todos os perfis**" (para seleccionar os dois perfis).
 - no perfil "**Telefone (Mãos livres)**" (telefone apenas),
 - no perfil "**Streaming Áudio**" (streaming: leitura dos ficheiros musicais do telefone),
- Selecione e valide.

☀ O perfil "**Mãos livres**" deverá ser utilizado preferencialmente se não pretender a leitura "Streaming".

! A capacidade do sistema para ligar apenas um perfil depende do telefone. Os dois perfis podem ser ligados por defeito.

☀ Consulte www.peugeot.pt para obter mais informações (compatibilidade, ajuda complementar, ...).

07 BLUETOOTH



Os serviços disponíveis estão dependentes da rede, do cartão SIM e da compatibilidade dos aparelhos Bluetooth utilizados. Verifique no manual do seu telefone e junto do seu operador os serviços a que pode aceder.

7

Escolha um código para a conexão e depois "**Validar**".



8

Introduza o mesmo código no telefone e, em seguida, aceite a ligação.



9

O telefone é acrescentado na lista.

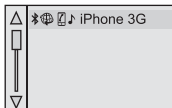

10

Seguidamente, aceite a ligação automática no telefone, para permitir que este se ligue automaticamente em cada vez que efectuar o arranque do veículo.



Consoante o tipo de telefone, o sistema solicita-lhe se aceita ou não a transferência da sua lista.

Se não for o caso, seleccione "**Actualizar**".



Ao regressar ao veículo, o último telefone associado é ligado automaticamente, nos cerca de 30 segundos seguintes a ligar a ignição (Bluetooth activado e visível).

Para modificar o perfil de ligação automático, desemparelhe o telefone e recomece o emparelhamento com o perfil pretendido.

07 BLUETOOTH

RECEBER UMA CHAMADA

1

Uma chamada recebida é anunciada por um sinal sonoro e uma visualização sobreposta no ecrã.

2a

Faça uma curta pressão na tecla **TEL** dos comandos no volante para atender a chamada.



2b

Faça uma pressão longa na tecla **TEL** dos comandos no volante para recusar a chamada.



ou
Selecione "**Desligar**".

00:06:26



GESTÃO DOS TELEFONES EMPARELHADOS

1

Carregue em **MENU** para visualizar o "**MENU GERAL**" e seleccione em seguida "**Comunicação**".



2

Selecione "**Bluetooth**".



3

Selecione na lista o nome do periférico.

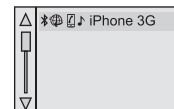

4

Selecione:

- "**Conectar ou Desconectar**" para ligar ou desligar Bluetooth do periférico seleccionado.
- "**Suprimir**" para o retirar da lista.

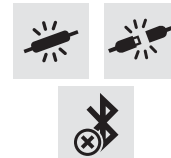

Selecione "**Regulações**" para visibilidade de Bluetooth, desligar automático, importar os contactos.



07 CONTACTOS

PASSAR UMA CHAMADA

- 1 Carregue em **MENU** para visualizar o "MENU GERAL" e seleccione em seguida "Comunicação".



- 2 Seleccione "Contactos".



- 3 Seleccione "Teclado".



- 4 Marque o número de telefone através do teclado, em seguida, carregue em "Chamar" para lançar a chamada.



-  Carregue em **MENU** para visualizar o "MENU GERAL" e seleccione em seguida o telefone. Seleccione ou marque um número e, em seguida, carregue em "Chamar" para lançar a chamada.



A utilização do telefone é desaconselhada durante a condução. Recomendamos que estacione em segurança ou que privilegie a utilização dos comandos no volante.

EFFECTUAR UMA CHAMADA PARA UM CONTACTO

- 1 Carregue em **MENU** para visualizar o "MENU GERAL" e seleccione em seguida o telefone.



Ou exerça uma pressão longa em **TEL** no volante.



- 2 Seleccione "Directório".



- 3 Seleccione o contacto na lista proposta.

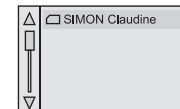

- 4 Seleccione "CHAMAR".



-  Seleccione o telemóvel ou a linha fixa na parte "info".

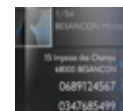

07 REGISTO DE CHAMADAS

TERMINAR UMA CHAMADA

EFFECTUAR UMA CHAMADA PARA UM DOS ÚLTIMOS NÚMEROS MARCADOS

- 1** Carregue em **MENU** para visualizar o "**MENÚ GERAL**" e seleccione em seguida "**Comunicação**".



- 2** Seleccione "**Jornal de chamadas**".



- 3** Seleccione o contacto na lista proposta.

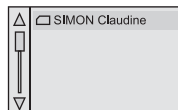

- i** É sempre possível efectuar uma chamada directamente a partir do telefone. Estacionar o veículo como medida de segurança.

- 1** Seleccione o telefone no ecrã.
ou



- Exerça uma pressão longa na tecla **TEL** dos comandos no volante.
ou



- Carregue na tecla **MODE** até visualizar **TELEFONE**.



- 2** Prima "**Desligar**".



07 REGULAÇÕES

TOQUE DE UMA CHAMADA

1 Carregue em **MENU** para visualizar o "MENU GERAL" e seleccione em seguida "Regulações".



2 Seleccione "Áudio".



3 Seleccione "Toques".



4 Pode regular o método e o volume do toque difundido.

5 Seleccione "Validar".



GESTÃO DOS CONTACTOS / FICHAS

1 Carregue em **MENU** para visualizar o "MENU GERAL" e seleccione em seguida "Comunicação".



2 Seleccione "Contactos".



3 Seleccione "Fichas".



4 Seleccione:

- "Nova" para acrescentar um novo contacto.
- "Modificar" para corrigir um contacto seleccionado.
- "Suprimir" para suprimir o contacto seleccionado.
- "Suprimir tudo" para suprimir todas as informações do contacto seleccionado.

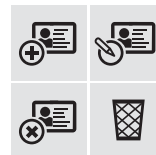







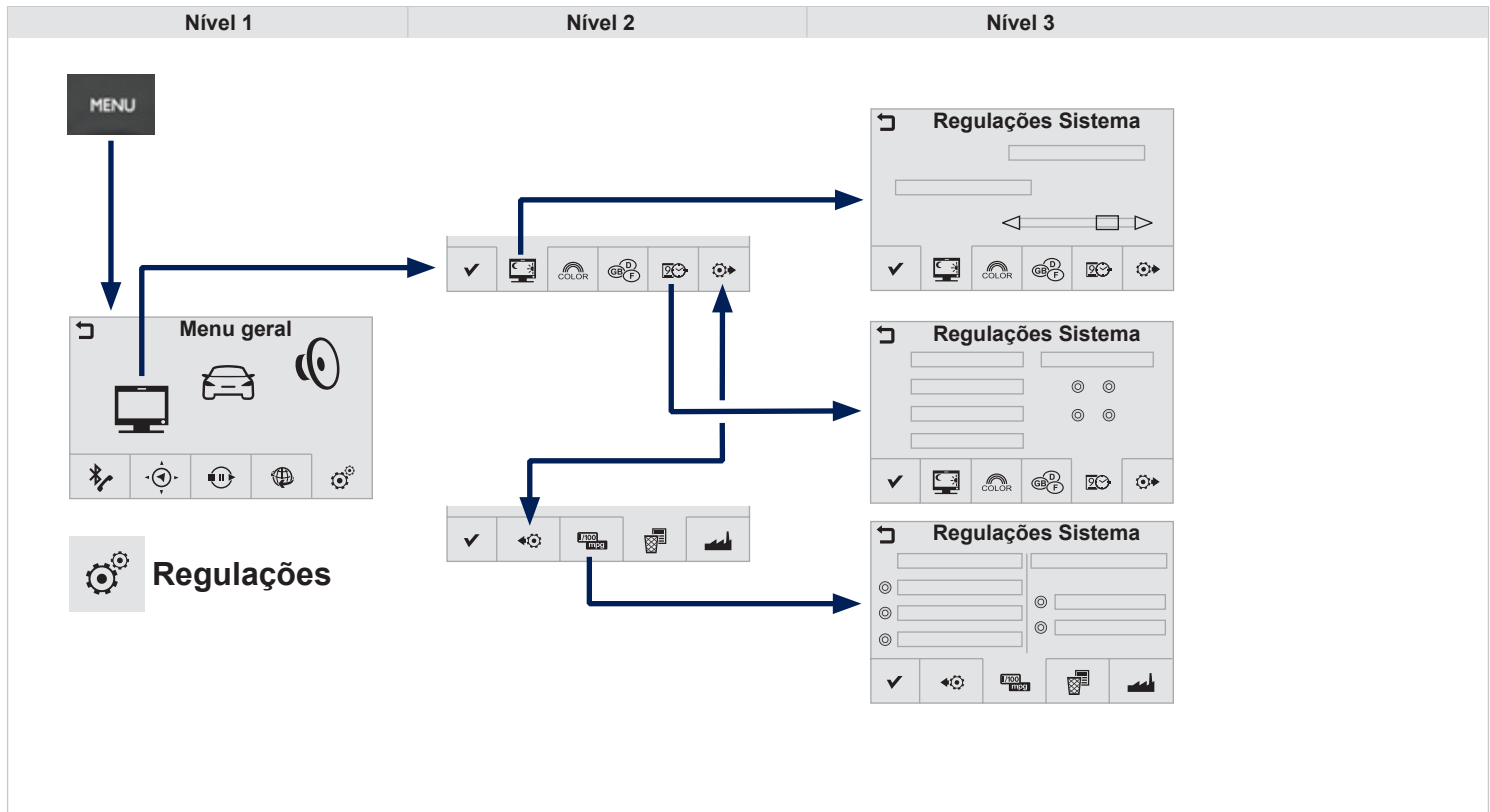



5 Seleccione "Estado memória" para consultar o número de fichas utilizadas, disponíveis, ...











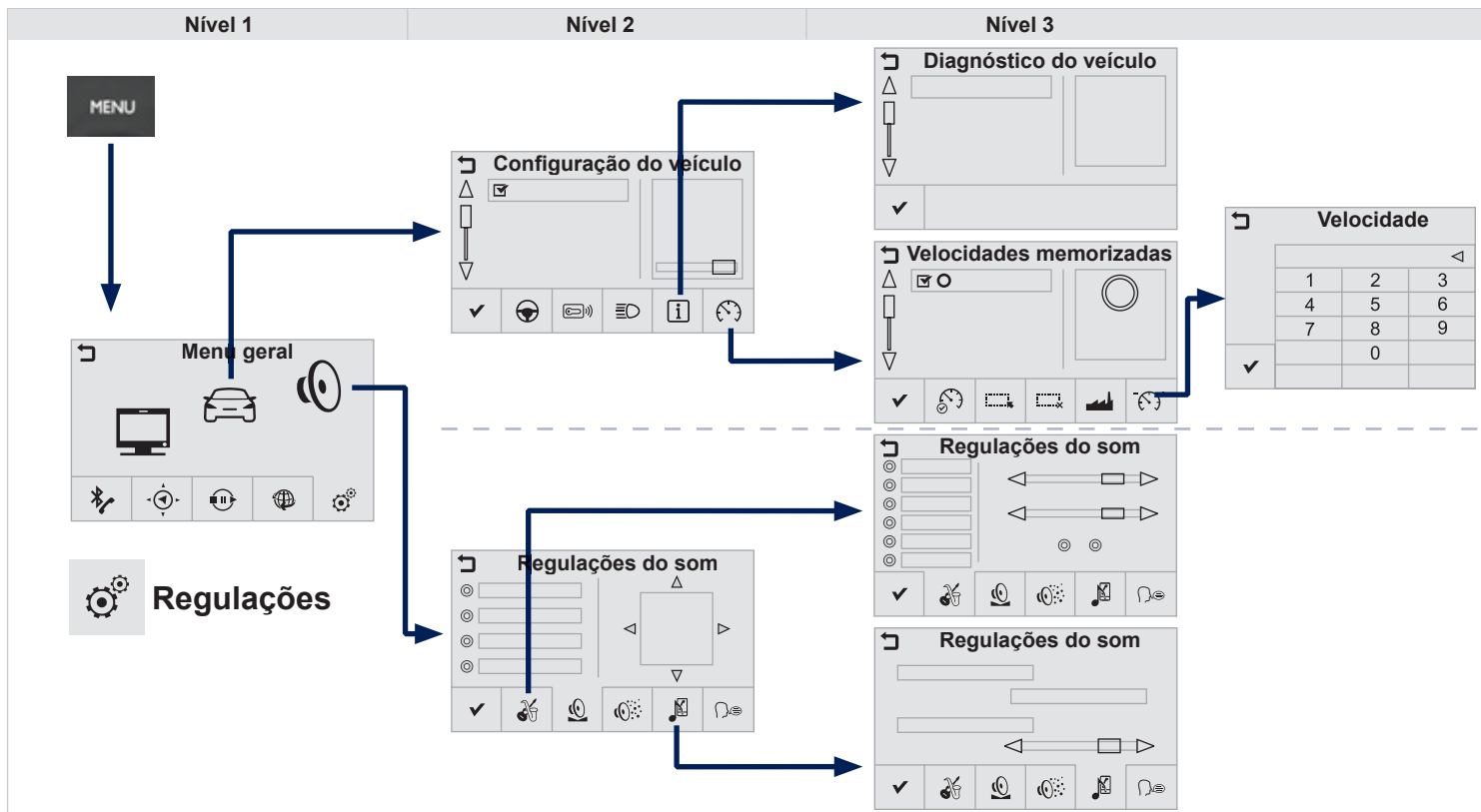













08 REGULAÇÕES



Nível 1		Nível 2		Nível 3		Comentários
  Regulações ↓ Configuração Sistema ↓ Regulações Sistema →		Brilho	Apagar o ecrã		Definir os parâmetros do Brilho.	
			Regulação luminosidade de dia:			
			Animação & movimentação:			
		Harmonias			Mudar de ambiente.	
		Línguas			Seleccionar a língua.	
		Data Hora	Sincronização GPS:		Acertar a data e a hora.	
			Formato hora:			
		Outros			Continuar nos parâmetros das Regulações do sistema	
		Unidades			Definir os parâmetros das Unidades de visualização da distância, do consumo e da temperatura.	
		Apagar dados			Seleccionar o(s) dado(s) escolhido(s) na lista e carregar em Suprimir	
	Regulações			Definir os parâmetros das regulações de origem.		
	Validar			Validar os parâmetros.		

08 REGULAÇÕES



Nível 1		Nível 2		Nível 3		Comentários	
 	<p>Regulações</p> <p>↓</p> <p>Regulações do Veículo</p> <p>↓</p> <p>Configuração do veículo</p> <p>→</p>		Ajuda à condução			Escolher entre as categorias. Se não for escolhida nenhuma família, aparece a lista completa das funções.	
			Acesso				
			Iluminação				
			Diagnóstico / Diagnóstico do veículo				Lista das anomalias detectadas (consoante a versão).
			Velocidades		Activar		Depois de marcar a(s) velocidade(s), carregar para as memorizar. Para desactivar carregar mais um vez.
					Seleccionar tudo		Seleccionar ou eliminar a selecção de todas as velocidades.
					Anular selecção total		
					Valores		Programar as velocidades com os valores por defeito.
		Modificar			Alterar a velocidade seleccionada.		
		Validar		Validar as opções.			
		Validar			Validar os parâmetros.		
 	<p>Regulações</p> <p>↓</p> <p>Regulações do som</p> <p>→</p>		Ambientes	Graves	Escolher o ambiente sonoro.		
				Agudos			
				Loudness			
			Repartição			Parametrizar a posição dominante no veículo graças ao sistema Arkamys.	
			Efeitos			Escolher o nível sonoro ou activá-lo segundo a velocidade do veículo.	
			Toques		Melodia do som do telefone	Escolher a melodia e o volume do som quando o telefone toca.	
					Volume do toque:		
	Síntese			Escolher o volume da voz e o enunciado dos nomes das ruas.			
	Validar			Validar os parâmetros.			

08 REGULAÇÕES

SISTEMA

ALTERAR OS PARÂMETROS DO SISTEMA

1

Carregue em **MENU** para visualizar o "**MENU GERAL**" e seleccione em seguida "**Regulações**".



2

Selecione "**Configuração Sistema**".





Selecione "**Outros**" para visualizar os outros parâmetros.



3

Selecione:

- "**Brilho**" para apagar o ecrã ou regular a luminosidade.
- "**Línguas**" para mudar de língua.
- "**Unidades**" para alterar a unidade de distância, consumo e temperaturas.
- "**Data / Hora**" para alterar o fuso horário, a sincronização no GPS, a hora e o seu formato e, em seguida, a data.

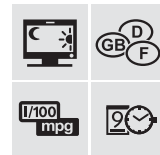



Selecione "**Apagar dados**" para apagar a lista dos últimos destinos, os pontos de interesse pessoal, os contactos da directoria.

Marque a(s) regulação(ões) e seleccione em seguida "**Suprimir**".

Marque "**Lista dos últimos destinos**" e carregue em seguida em "**Suprimir**" e confirme com a mensagem.





Selecione "**Regulações de fábrica**" para voltar às regulações iniciais.



08 REGULAÇÕES

VEÍCULO

ALTERAR OS SEUS PARÂMETROS

1

Carregue em **MENU** para visualizar "**MENU GERAL**" e seleccione em seguida "**Regulações**".



2

Seleccione "**Veículo**".



3

Seleccione a regulação na lista para visualizar o seu descritivo e, segundo a versão, altere os parâmetros.
Seleccione, em seguida, a(s) regulação(ões) para as activar.



4

Seleccione "**Validar**" para gravar as regulações.



Seleccione "**Condução**" e/ou "**Acesso**" e/ou "**Iluminação**" para filtrar as categorias.
Elimine as seleções para obter a lista completa.



QUESTÕES FREQUENTES

A tabela apresentada em seguida agrupa as respostas às questões mais frequentemente colocadas relativamente ao seu auto-rádio.

QUESTÃO	RESPOSTA	SOLUÇÃO
O cálculo do itinerário não é concluído.	Os critérios de orientação talvez estejam em contradição com a localização actual (exclusão das estradas com portagens numa auto-estrada com portagem).	Verifique os critérios de orientação em Menu Navegação \ "Opções" \ "Definir os critérios de cálculo".
Os POI não são apresentados.	Os POI não foram seleccionados.	Selecione os POI na lista dos POI.
	Os POI não foram telecarregados.	Efectue o telecarregamento dos POI na página : " http://peugeot.navigation.com ".
O alerta sonoro das Zonas com riscos não funciona.	O alerta sonoro não está activo.	Active o alerta sonoro no menu "Navegação" \ "Opções" \ "Parametrizar zonas de risco".
O sistema não propõe um desvio de um incidente no percurso.	Os critérios de orientação não levam em consideração as informações TMC.	Selecione a função "Info. tráfego" na lista dos critérios de orientação.
Recebi um alerta para uma Zona de risco que não está no meu percurso.	Fora da orientação, o sistema anuncia todas as Zonas com riscos posicionadas num cone situado em frente ao veículo. Pode alertar para as Zonas com riscos situadas nas estradas próximas ou paralelas.	Faça zoom no mapa para visualizar a posição exacta da Zona de risco. Selecione "No itinerário" para deixar de ser alertado fora da orientação ou diminuir o atraso do anúncio.

QUESTÕES FREQUENTES

QUESTÃO	RESPOSTA	SOLUÇÃO
Determinados engarrafamentos no itinerário não são indicados em tempo real.	No arranque, o sistema demora alguns minutos a captar as informações de trânsito.	Aguarde que as informações de trânsito sejam bem recebidas (apresentação no mapa das ícones de informações de trânsito).
	Os filtros são demasiado restritos.	Modifique as regulações "Filtro geográfico".
	Em determinados países, apenas são apresentadas as informações de trânsito para as grandes vias (auto-estradas).	Este fenómeno é normal. O sistema depende das informações de trânsito disponíveis.
Não é apresentada a altitude.	Ao efectuar o arranque, a inicialização do GPS pode demorar até 3 minutos para captar correctamente mais de 4 satélites.	Aguarde o arranque completo do sistema. Verifique se a cobertura de GPS é de pelo menos 4 satélites (pressão contínua no botão SETUP e, em seguida, seleccione "Cobertura GPS").
	Consoante o ambiente geográfico (túnel, ...) ou as condições atmosféricas, as condições de recepção do sinal GPS podem variar.	Este fenómeno é normal. O sistema depende das condições de recepção do sinal GPS.
Não é possível ligar o telefone com Bluetooth.	É possível que o Bluetooth do telefone esteja desactivado ou que o aparelho não esteja visível.	<ul style="list-style-type: none"> - Verifique se o Bluetooth do telefone está activado. - Verifique nos parâmetros do telefone que este se encontra com a definição "Visível para todos".
	O telefone Bluetooth não é compatível com o sistema.	A rede disponibiliza uma lista com os telemóveis Bluetooth compatíveis.
O som do telefone ligado por Bluetooth é inaudível.	O som depende do sistema e do telefone.	Aumente o volume do auto-rádio, eventualmente até ao máximo e aumente o som do telefone se necessário.
	O ruído ambiente influencia a qualidade da comunicação telefónica.	Reduza o ruído ambiente (feche as janelas, diminua a ventilação, abrande, ...).

QUESTÕES FREQUENTES

QUESTÃO	RESPOSTA	SOLUÇÃO
Determinados contactos aparecem em duplicado na lista.	As opções de sincronização dos contactos propõem a sincronização dos contactos do cartão SIM, os contactos do telefone ou ambos. Quando as duas sincronizações se encontrarem seleccionadas, é possível que determinados contactos sejam apresentados em duplicado.	Selecione "Ver os contactos do cartão SIM" ou "Ver os contactos do telefone".
Os contactos não se encontram classificados por ordem alfabética.	Determinados telefones propõem opções de visualização. Consoante os parâmetros escolhidos, os contactos podem ser transferidos para uma ordem específica.	Modifique os parâmetros de visualização da lista do telefone.
O sistema não recebe SMS	O modo Bluetooth não permite transmitir SMS ao sistema.	
O CD é ejectado sistematicamente ou não é lido pelo leitor.	<p>O CD foi colocado ao contrário, não é legível, não contém dados de áudio ou contém um formato de áudio ilegível pelo auto-rádio.</p> <p>O CD foi gravado num formato incompatível com o leitor.</p> <p>O CD encontra-se protegido por um sistema de protecção antipirataria não reconhecido pelo auto-rádio.</p>	<ul style="list-style-type: none"> - Verifique o sentido da inserção do CD no leitor. - Verifique o estado do CD: o CD não poderá ser lido se estiver demasiado danificado. - Verifique se o conteúdo é de um CD gravado: consulte as recomendações da rubrica "ÁUDIO". - O leitor de CD do auto-rádio não lê DVDs. - Devido a uma qualidade insuficiente, determinados CDs gravados não serão lidos pelo sistema áudio.
O tempo de espera após introdução de um CD ou da inserção de uma memória USB é prolongado.	Aquando da inserção de um novo suporte, o sistema lê um determinado número de dados (directório, título, artista, etc.). Esta operação pode demorar alguns segundos ou minutos.	Este fenómeno é normal.
O som do leitor de CDs está degradado.	O CD utilizado está riscado ou é de má qualidade.	Insira CDs de boa qualidade e conserve-os em boas condições.
	As regulações do auto-rádio (graves, agudos, ambientes) não estão adaptadas.	Coloque o nível de agudos ou de graves em 0, sem seleccionar o ambiente.

QUESTÕES FREQUENTES

QUESTÃO	RESPOSTA	SOLUÇÃO
Determinados caracteres das informações do suporte em leitura não são apresentados correctamente.	O sistema de áudio não consegue tratar determinados tipos de caracteres.	Utilize caracteres padrão para atribuir o nome das faixas e listas.
Não é possível iniciar a leitura dos ficheiros em streaming.	O periférico ligado não permite iniciar automaticamente a leitura.	Inicie a leitura a partir do periférico.
Os nomes das faixas e a duração de leitura não são apresentadas no ecrã em streaming audio.	O perfil Bluetooth não permite transferir estas informações.	
A qualidade de recepção da estação de rádio degrada-se progressivamente ou as estações memorizadas não funcionam (sem som, é apresentado 87,5 Mhz...).	O veículo está demasiado afastado do emissor da estação ouvida ou não está presente nenhuma estação emissora na zona geográfica atravessada.	Active a função "RDS" através do menu de atalho para permitir ao sistema verificar se existe na zona geográfica uma estação emissora mais potente.
	O ambiente exterior (colinas, prédios, túneis, parques de estacionamento subterrâneos...) pode bloquear a recepção, incluindo o modo de acompanhamento RDS.	Este fenómeno é normal e não constitui qualquer avaria do auto-rádio.
	A antena não existe ou foi danificada (por exemplo, aquando de uma passagem na lavagem ou num parque subterrâneo).	Solicite a verificação da antena pela Rede PEUGEOT.
Não encontro algumas estações de rádio na lista das estações captadas.	A estação já não é captada ou o respectivo nome foi alterado na lista.	
	Algumas estações de rádio enviam outras informações em vez do respectivo nome (título da música, por exemplo).	
O nome da estação de rádio é alterado.	O sistema interpreta estes dados como o nome da estação.	

QUESTÕES FREQUENTES

QUESTÃO	RESPOSTA	SOLUÇÃO
<p>Ao modificar a regulação de agudos e graves, o ambiente deixa de estar seleccionado.</p> <p>Ao modificar o ambiente, as regulações de agudos e graves são repostas a zero.</p>	<p>A escolha de um ambiente impõe a regulação dos agudos e dos graves. É impossível alterar um sem alterar o outro.</p>	<p>Modifique a regulação dos agudos e dos graves ou a regulação do ambiente para obter o ambiente sonoro pretendido.</p>
<p>Ao modificar a regulação do balance, a repartição deixa de estar seleccionada.</p> <p>Ao modificar a repartição, as regulações do balance deixam de estar seleccionadas.</p>	<p>A escolha de uma repartição implica a regulação do balance. Não é possível alterar um sem o outro.</p>	<p>Modifique a regulação do balance ou a regulação da repartição para obter o ambiente sonoro pretendido.</p>
<p>Existe uma diferença acentuada na qualidade sonora entre as diferentes fontes de áudio (rádio, CD...).</p>	<p>Para permitir uma qualidade de som ideal, as regulações áudio (Volume, Graves, Agudos, Ambiência, Intensidade sonora) podem ser adaptadas às diferentes fontes sonoras, o que pode provocar diferenças audíveis quando se muda de fonte (rádio, CD...).</p>	<p>Verifique se as regulações áudio Volume, Graves, Agudos, Ambiência, Intensidade sonora estão adaptadas às fontes em execução. Recomenda-se que regule as funções ÁUDIO Graves, Agudos, Balanço Fr-Tr, Balanço Esq-Dir para a posição intermédia, que seleccione o ambiente musical "Linear", que regule a correcção loudness para a posição "Activo" no modo CD e para a posição "Inactivo" em modo rádio.</p>

QUESTÕES FREQUENTES

QUESTÃO	RESPOSTA	SOLUÇÃO
Com o motor desligado, o sistema pára após alguns minutos de utilização.	Quando o motor é desligado, o tempo de funcionamento do sistema depende da carga da bateria. A paragem é normal: o sistema é colocado em modo de economia e é desligado para conservar a bateria do veículo.	Coloque o motor do veículo em funcionamento a fim de aumentar a carga da bateria.
A leitura da minha chave USB demora um tempo excessivo até ser iniciada (cerca de 2 a 3 minutos).	Alguns ficheiros fornecidos com a chave podem atrasar substancialmente a leitura da chave (multiplicar por 10 o tempo de catálogo).	Elimine os ficheiros fornecidos com a chave e limitar o número de sub-pastas na arborescência da chave.
Quando ligo o meu iPhone como telefone e à tomada USB simultaneamente, deixo de poder ler os ficheiros de música.	Quando o iPhone se ligar automaticamente como telefone, força a função streaming. A função streaming sobrepõe-se à função USB que deixa de poder ser utilizável. Há uma passagem do tempo da pista que está a ser lida sem som na fonte dos leitores Apple®.	Desligue e, em seguida, ligue novamente a ligação USB (a função USB irá sobrepor-se à função streaming).

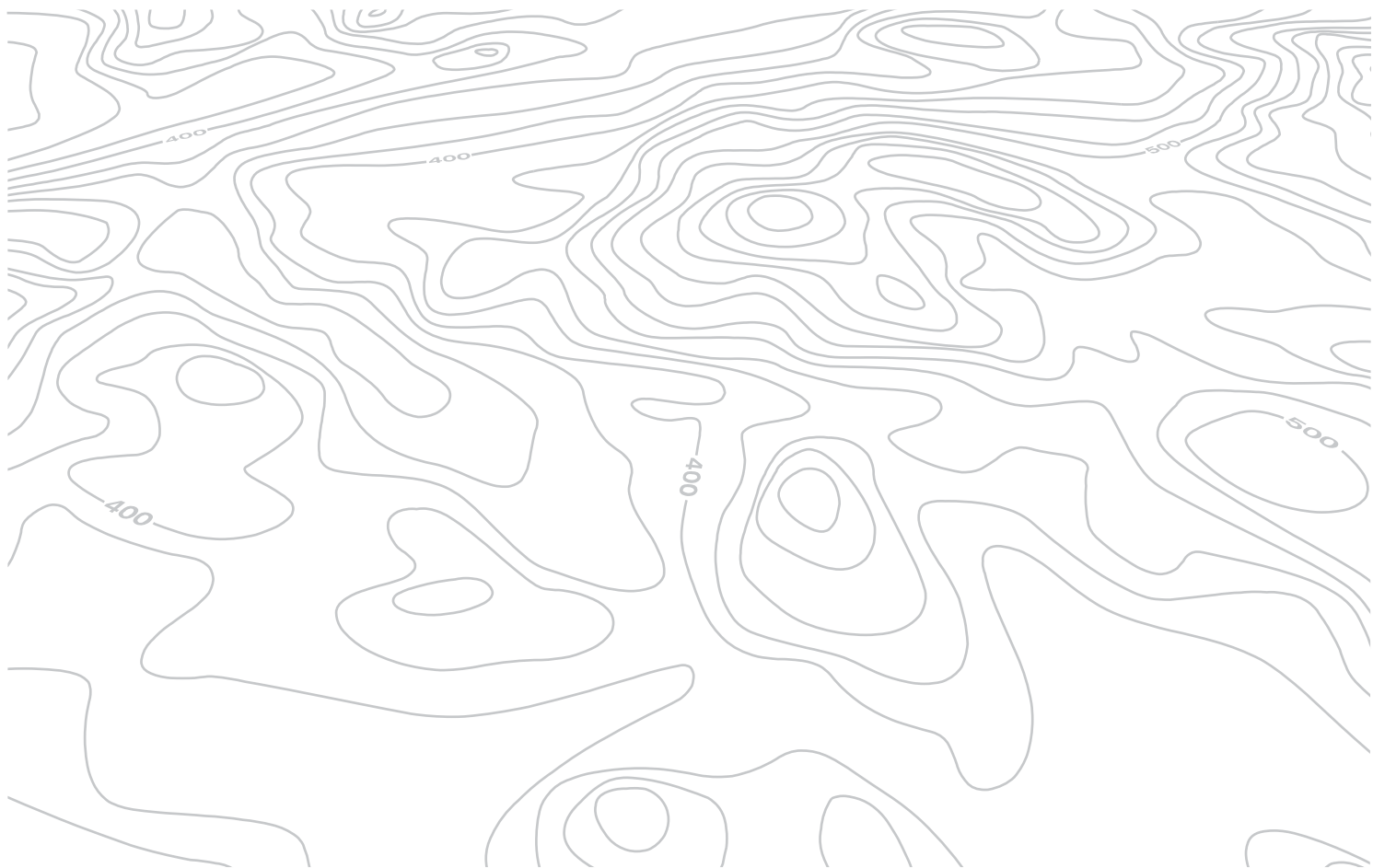

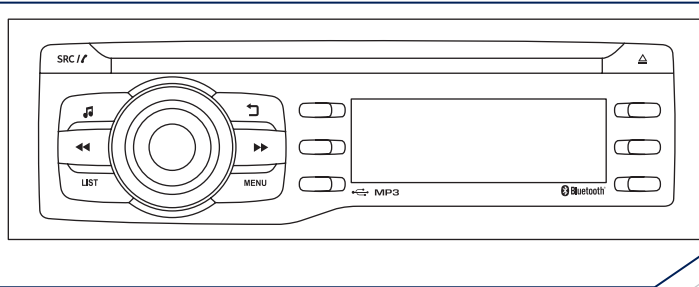

AUTO-RÁDIO / BLUETOOTH



Por motivos de segurança, o condutor deve imperativamente realizar as operações que necessitam de uma atenção cuidada com o veículo parado. Quando o motor estiver desligado e para conservar a carga da bateria, o sistema desliga-se após a activação do modo económico de energia.

ÍNDICE

01 Primeiros passos	p.	276
02 Comandos no volante	p.	277
03 Rádio	p.	278
04 Áudio	p.	281
05 Telefonar	p.	287
06 Regulações de áudio	p.	293
07 Configuração	p.	294
08 Arborescência do ecrã	p.	295
Questões frequentes	p.	296

01 PRIMEIROS PASSOS

Seleção da fonte:

- FM1, FM2, AM, CD, USB, AUX, Streaming.
- aceitar uma chamada que deu entrada.

Pressão longa:

- acesso ao registo de chamadas do telefone conectado.
- ou desligar uma chamada se conversação em curso.

Regulação das opções de áudio:

ambientes sonoros, agudos, graves, loudness, distribuição, balance esquerda/direita, balance frente/trás, volume automático.

Ligar/Desligar e ajuste do volume.

Abandonar a operação em curso.

Apresentar uma arborescência (menu ou lista).

Ejeção do CD.



Apresentação da lista das estações captadas, das faixas ou das listas CD / USB.

Pressão contínua: actualização da lista das estações captadas.

Acesso ao menu geral.

Procura automática da rádio de frequência inferior / superior.

Seleção da faixa do CD, USB anterior / seguinte.

Navegação numa lista.

Pressão longa: avanço retrocesso rápido.

Seleção da estação de rádio memorizada.

Rádio: pressão longa: memorização de uma estação.

Fora de rádio: visualizar os capítulos correspondentes.

02 COMANDOS NO VOLANTE

RÁDIO: selecção da estação memorizada inferior / superior.

CD / USB: selecção do género / artista / directório / playlist anterior da lista segundo a classificação.

RÁDIO: procura automática da frequência superior.

CD / MP3 / USB: selecção da faixa seguinte.

CD / USB: pressão contínua: avanço rápido.

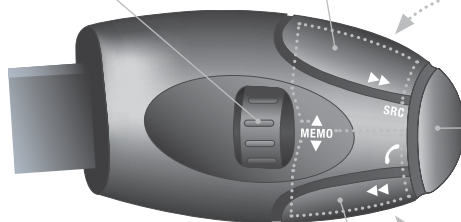

Aumento do volume.

Mudança de fonte sonora.
Validação da selecção.
Atender / Desligar a chamada.
Pressão de mais de 2 segundos:
acesso ao registo de chamadas.

Diminuição do volume.

Desligar o som carregando simultaneamente nas teclas de aumento e diminuição do volume.
Restauro do som: através de uma pressão numa das duas teclas de volume.

RÁDIO: procura automática da frequência inferior.

CD / MP3 / USB: selecção da faixa anterior.

CD / USB: pressão longa: retrocesso rápido.

03 RÁDIO

RÁDIO

i O ambiente exterior (colinas, imóveis, túneis, parques de estacionamento subterrâneos...) pode bloquear a recepção, incluindo o modo de seguimento RDS. Este fenómeno é normal na propagação das ondas de rádio e não traduz, em caso algum, uma avaria do auto-rádio.

MEMORIZAR E SELECIONAR UMA ESTAÇÃO

1



Efectue pressões sucessivas em **SRC/TEL** e seleccione uma gama de onda FM1, FM2 ou AM.



2



Efectue uma pressão longa sobre uma tecla para memorizar a estação ouvida. O nome da estação visualiza-se e um sinal sonoro valida a memorização.



☀



Prima sobre uma tecla para escutar a estação memorizada correspondente.



i Aquando de uma chamada de uma estação memorizada, se a qualidade da recepção da estação é perdida, o auto-rádio procura uma frequência que difusa o mesmo programa, uma vez que uma mensagem aparece no ecrã.

GERIR A LISTA

☀



Efectue uma pressão contínua em **LIST** para construir ou actualizar a lista de estações, a recepção de áudio é interrompida momentaneamente.



1



Prima **LIST** para apresentar a lista das estações captadas, classificadas por ordem alfabética.



2



Selecione a rádio pretendida e, em seguida, valide através de **"OK"**.

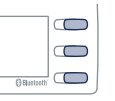

3



Premir uma vez permite passar à letra seguinte (ex. A, B, D, F, G, J, K, ...) ou anterior.

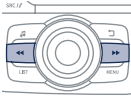

03 RÁDIO

OBTER UMA FREQUÊNCIA MANUALMENTE

1



Premir **MENU**, seleccionar "**Rádio**", depois, seleccionar "**Introd. freq.**".



2



Premir **+** ou **-** para seleccionar a frequência pretendida e validar através de "**OK**".



RDS

i

O RDS quando visualizado, permite continuar a ouvir a mesma estação graças ao acompanhamento de frequência. No entanto, em determinadas condições, o acompanhamento desta estação RDS não é garantido em todo o país, uma vez que as estações de rádio não abrangem 100 % do território. Isto explica a perda de recepção da estação ao longo de uma viagem.

1



Na fonte FM1 ou FM2, premir em **MENU**, de seguida, seleccionar "**Rádio**".



2



Marcar ou desmarcar "**RDS**" para activar ou desactivar o RDS, de seguida, validar "**OK**" para registar a escolha.



03 RÁDIO

OUVIR AS MENSAGENS TA

- i** A função TA (Traffic Announcement) torna prioritária a audição das mensagens de alerta TA. Para ficar activa, esta função necessita da recepção correcta de uma estação de rádio que emita este tipo de mensagens. Assim que for emitida uma info de trânsito, a fonte multimédia em curso (Rádio, CD, USB, ...) é interrompida automaticamente para difundir a mensagem TA. A audição normal da fonte multimédia é retomada após a emissão da mensagem.

- 1**  Prima **MENU**, seleccione **Rádio**.



- 2**  Assinale ou retire a selecção de **TA** para activar ou desactivar a recepção dos anúncios de trânsito.



VISUALIZAR AS INFOS TEXT

- i** As infos text são informações transmitidas pela estação de rádio e relativas à emissão da estação ou da música, em execução.

- 1**  Quando a rádio for apresentada no **MENU**, depois, seleccionar "**Rádio**".



- 2** Marcar ou desmarcar "**TXT**" para activar ou desactivar a visualização das Info Text.

04 ÁUDIO

CD ÁUDIO

OUVIR UM CD



Insira apenas CDs de forma circular com 12 cm de diâmetro. Alguns sistemas antipirataria, em disco de origem ou em CD, copiados por um gravador pessoal, podem originar problemas de funcionamento independentes da qualidade do leitor de origem. Sem premir o botão **EJECT**, insira um CD no leitor, a leitura começa automaticamente.

1



Para ouvir um disco já inserido, efectue pressões sucessivas na tecla **SRC/TEL** até à apresentação da leitura de CD.



2



Prima uma das teclas para seleccionar uma faixa do CD. Mantenha uma das teclas premida para um avanço ou retrocesso rápido.



04 ÁUDIO

CD, USB

INFORMAÇÕES E RECOMENDAÇÕES



O auto-rádio apenas lê os ficheiros com a extensão ".mp3", ".wma", ".wav" no suporte CD e pode ler ficheiros com extensão ".ogg" apenas em USB.



Uma taxa de compressão elevada pode afectar a qualidade sonora.



As playlists aceites em CD, MP3, iPod e ligação USB são de tipo ".m3u" e ".wpl".

O número de ficheiros reconhecido encontra-se limitado para 5 000 em 500 listas em 8 níveis máximos.



No mesmo disco, o leitor de CD pode ler até 255 ficheiros MP3 distribuídos por 8 níveis de lista com 192 directórios, no máximo. No entanto, é recomendável que se limite a dois níveis para reduzir o tempo de acesso à leitura do CD.

Aquando da leitura, a arborescência das pastas não é respeitada.



Para poder ler um CDR ou um CDRW gravado, seleccione, aquando da gravação, as normas ISO 9660 nível 1, 2 ou Joliet de preferência.

Se o disco estiver gravado noutra formato, é possível que a leitura não se efectue correctamente.

Num mesmo disco, recomenda-se que utilize sempre a mesma norma de gravação, com a velocidade mais fraca possível (4x no máximo), para garantir uma qualidade acústica ideal.

No caso de um CD multi-sessões, recomenda-se a norma Joliet.



Não ligue discos rígidos ou aparelhos USB para além dos equipamentos de áudio de tomada USB. Poderia danificar o seu equipamento.

04 ÁUDIO

CD, USB

OUVIR UMA COMPILAÇÃO

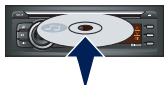

Introduza uma compilação MP3 no leitor de CDs ou ligue uma memória USB.



O sistema constitui as listas de leitura (memória temporária) cujo tempo de concepção pode demorar entre alguns segundos e vários minutos.

As listas de leitura são actualizadas de cada vez que a ignição é desligada ou aquando da ligação de uma memória USB.

A leitura é iniciada automaticamente passado um espaço de tempo que depende da capacidade da memória USB.



Quando for ligada pela primeira vez, a classificação proposta é uma classificação por pasta. Nas ligações seguintes, é conservado o sistema de classificação escolhido previamente.

1



Para ouvir um disco ou uma memória USB já inseridos, pressione sucessivamente o botão **SRC/TEL** e seleccione "CD" ou "USB".



2



Prima um dos botões para seleccionar a faixa anterior ou seguinte.

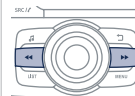

3



Prima uma das teclas para seleccionar a lista anterior ou seguinte em função da classificação escolhida.

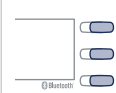

4



Mantenha uma das teclas pressionadas para um avanço ou retrocesso rápido.

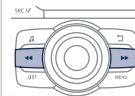

04 ÁUDIO

5



Prima **LIST** para apresentar a arborescência das pastas da compilação.



9



Prima **MENU**, seleccione **Media** e marque ou desmarque **TA** para activar ou desactivar a recepção dos anúncios de trânsito.



6



Seleccione uma linha na lista.

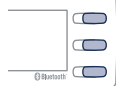

10



Escolha o modo de reprodução: "**Normal**", "**Aleatório**", "**Alea. tudo**" ou "**Repetição**".

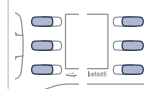

7



Salte uma página.

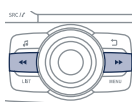

8



Apresente a arborescência.

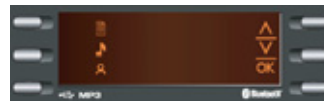

Suba até ao primeiro nível da arborescência para escolher a classificação das faixas:

- Por **Pastas** (CD ou USB): totalidade dos dossiês com ficheiros de áudio reconhecidos pelo periférico, classificados por ordem alfabética sem respeitar a arborescência.
- Por **Artista** (apenas USB): totalidade dos nomes de artistas definidos nas ID3 Tag, classificados por ordem alfabética.
- Por **Género** (apenas USB): totalidade dos géneros definidos nas ID3 Tag.
- Por **Playlist** (CD ou USB): consoante as playlists registadas.

04 ÁUDIO

IPOD® ou LEITOR NÓMADA



Os ficheiros de áudio de um leitor portátil Mass Storage* podem ser ouvidos através dos altifalantes do veículo através de uma ligação à tomada USB (cabo não fornecido).



O controlo do periférico é efectuado através dos comandos do sistema de áudio, consultar o parágrafo **"CD, USB"**.



O software ipod® deverá ser actualizado regularmente para uma melhor ligação.



As listas de leitura são as definidas no ipod®.



O ipod® deverá ser da geração 3 ou superior.

* Verifique no manual do seu leitor.

04 ÁUDIO

STREAMING - LEITURA DE FICHEIROS ÁUDIO ATRAVÉS DE BLUETOOTH



CONSOANTE A COMPATIBILIDADE DO TELEFONE



O streaming permite ouvir ficheiros musicais do telefone através dos altifalantes do veículo.
O telefone deverá saber gerir os perfis Bluetooth® adequados (Perfis A2DP / AVRCP).

1



Ligue o telefone: veja a rubrica TELEFONAR.

2



Active a fonte streaming através de **SRC/TEL**. A pilotagem da leitura é efectuada através dos comandos do auto-rádio. As informações contextuais podem ser apresentadas no ecrã.



Em determinados casos, a leitura dos ficheiros de áudio deverá ser iniciada a partir do telefone.



A qualidade de audição depende da qualidade de emissão do telefone.

05 TELEFONAR

EMPARELHAR UM TELEFONE/PRIMEIRA LIGAÇÃO



Os serviços oferecidos dependem da rede, do cartão SIM e da compatibilidade com os aparelhos Bluetooth utilizados. Verifique no manual do seu telefone e junto do seu operador, os serviços aos quais tem acesso.



Por motivos de segurança e porque necessitam de uma atenção particular por parte do condutor, as operações de emparelhamento do telefone móvel Bluetooth ao sistema mãos-livres Bluetooth do seu auto-rádio devem ser efectuadas com o veículo parado e com a ignição ligada.



Aceda a www.peugeot.pt para mais informações (compatibilidade, ajuda complementar, ...).



Não é possível emparelhar mais de 5 telefones. Prima **MENU** e seleccione **"Bluetooth"**. Seleccione **"Menu Bluetooth"**. Se já estiverem emparelhados 5 telefones, seleccione o telefone a rejeitar através de **"OK"** e seleccione **"Eliminar"** (consulte o parágrafo "Gestão das ligações").

1

Active a função Bluetooth do telefone e assegure-se de que este se encontra visível para todos (consulte as instruções do telefone).



2



Prima **MENU** e, em seguida, seleccione **"Bluetooth"**.



3

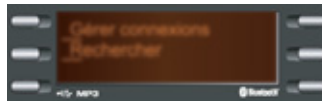

Seleccione **"Procurar"**.

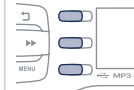

4

É apresentada uma janela com **"A procurar periférico"**.

5



Na lista, seleccione o telefone a emparelhar e valide através de **"OK"**. Não é possível emparelhar mais que um telefone de cada vez.

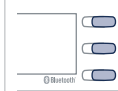

05 TELEFONAR



Em determinados casos, pode ser apresentado o endereço bluetooth em vez do nome do telefone.

6

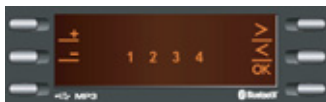

É apresentado no ecrã um teclado virtual: escolha um código com 4 algarismos e valide com "OK".



7

É apresentada uma mensagem no ecrã do telefone: introduza este mesmo código e valide.



Em caso de falha, o número de tentativas é ilimitado.

8

Aceite a ligação ao telefone.

9

É apresentada uma mensagem no ecrã para confirmar o sucesso da ligação.

!

O emparelhamento pode ser iniciado também a partir do telefone, procurando os equipamentos Bluetooth detectados.

!

A lista e o registo de chamadas ficam acessíveis após o período de sincronização (se o telefone for compatível).

A ligação automática deverá ser configurada no telefone para permitir a ligação em cada arranque do veículo.

05 TELEFONAR

GESTÃO DAS LIGAÇÕES

1



Prima **MENU**, depois, seleccione **"Bluetooth"**.



2

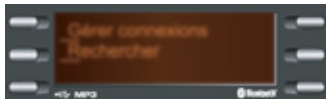

Seleccione **"Gerir ligações"** e valide. É apresentada a lista dos telefones emparelhados.



Indica a ligação do perfil áudio.



Indica a ligação do perfil telefone mãos-livres.

3



Seleccione um telefone e valide **"OK"**.

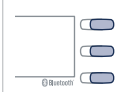

4

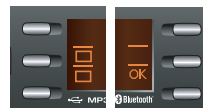

Em seguida, seleccione ou anule a selecção:

- **"Tel.":** ligação mãos-livres
- **"Som":** reprodução de ficheiros áudio

"OK" permite validar a escolha. Seleccione **"Eliminar"** para eliminar o emparelhamento.



05 TELEFONAR

PASSAR UMA CHAMADA - ÚLTIMOS NÚMEROS MARCADOS*

1



Uma pressão contínua em **SRC/TEL** apresenta o registo de chamadas.



4



Página anterior ou seguinte do registo de chamadas.

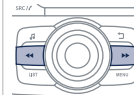

i

Para aceder ao Registo de Chamadas, é também possível pressionar **MENU**, seleccionar **Telefone**, em seguida, **Ligar** e, por fim, seleccionar **Lista de chamadas**.

2

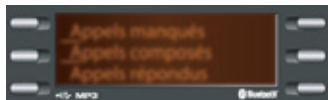

Na lista de chamadas, seleccione o número escolhido: **Chamadas perdidas**, **Chamadas efectuadas** ou **Chamadas atendidas**.



5



"OK" inicia a chamada.



i

O registo de chamadas engloba as chamadas emitidas e recebidas a partir do veículo em associação com o telefone ligado. É possível passar uma chamada directamente a partir do telefone, estacione o veículo por medida de segurança.

3



Navegação na lista de chamadas.

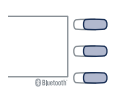

* Consoante a compatibilidade do telefone.

05 TELEFONAR

PASSAR UMA CHAMADA - A PARTIR DA LISTA

1



Premir **MENU**, seleccionar "**Telefone**".



2

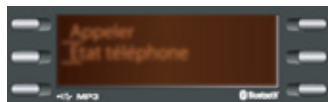

Seleccionar "**Ligar**", de seguida, "**Agenda**".



3



Seleccionar o número pretendido e validar. "**OK**" para efectuar a chamada.

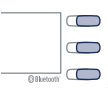

RECEBER UMA CHAMADA

1

Uma chamada recebida é anunciada por um sinal sonoro e uma visualização sobreposta no ecrã.

2



Premir **SRC/TEL** ou seleccionar "**SIM**" para aceitar a chamada

ou

seleccionar "**NÃO**" para rejeitar a chamada.

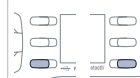

Uma pressão longa em **ESC** ou em **SRC/TEL** permite, igualmente, recusar uma chamada recebida.



05 TELEFONAR

GESTÃO DAS CHAMADAS

1a DESLIGAR



A partir do menu contextual, seleccione "**End call**" para terminar a chamada.

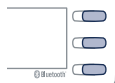

Premir continuamente **SRC/TEL** termina, igualmente, a chamada.



1b SEGREDO - MUDO

(para que o correspondente deixe de ouvir)



A partir do menu contextual:

- seleccionar "**Micro OFF**" para desactivar o micro.
- seleccionar "**Micro OFF**" para reactivar o micro.

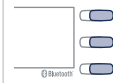

1c MODO COMBINADO

(para sair do veículo sem interromper a comunicação)



A partir do menu contextual:

- seleccionar "**Private mode**" para passar a comunicação para o telefone.
- desmarcar "**Private mode**" para transmitir a comunicação para o veículo.

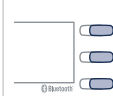

Em determinados casos, o modo combinado deverá ser activado a partir do telefone.

A ligação Bluetooth será reactivada automaticamente se a ignição for desligada e ligada novamente (consoante a compatibilidade do telefone).

06 REGULAÇÕES DE ÁUDIO

1



Prima  para apresentar o menu das regulações de áudio.

Prima  para passar à regulação seguinte.



2

As regulações disponíveis são:

- AMBIENTE: GRAVES, AGUDOS e LOUDNESS.
- BAL ESQ/DIR (balance esquerda/direita), BAL FR/TR (balance dianteiro/traseiro).
- REPART SOM (condutor ou passageiro).
- VOLUME AUTO.

!

A distribuição do som é um tratamento de áudio que permite melhorar a qualidade sonora em função da regulação escolhida, correspondente à posição dos auditores no veículo.

i

As regulações de áudio AMBIENTE, AGUDOS e GRAVES são diferentes e independentes para cada fonte sonora.

07 CONFIGURAÇÃO

REGULAR VISUALIZAÇÃO e IDIOMA

1



Prima **MENU** e, em seguida, seleccione **"Config."**.



2a

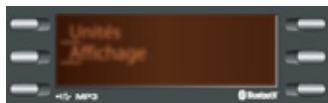

Selecione **"Visor"** para activar ou desactivar a apresentação do texto.



2b

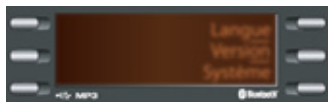

Selecione **"Idioma"** para modificar o idioma de visualização.

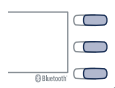

2c

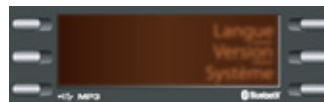

Selecione **"Versões"** para obter informações relativas ao software.

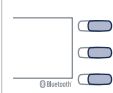

2d

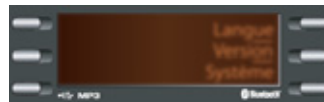

Selecione **"Sistema"** quando pretender instalar uma actualização. Dirija-se à rede PEUGEOT.

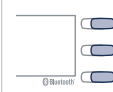

08 ARBORESCÊNCIA DO ECRÃ

MENU

Rádio

1

TA

2

RDS

2

TXT

2

Introd. freq

2

Media

1

Normal

2

Aleatório

2

Alea. tudo

2

Repetição

2

TA

2

Telefone

1

Ligar

2

Agenda

3

Lista de chamadas

3

Chamadas perdidas

4

Chamadas efectuadas

4

Chamadas atendidas

4

Estado telefone

2

Bluetooth

1

Menu Bluetooth

2

Buscar

2

Config.

1

Hora

2

Visor

2

Texto apresentado

3

Idioma

2

Deutsch

3

English

3

Español

3

Français

3

Italiano

3

Nederlands

3

Português

3

Português-Brasil

3

Русский

3

Türkçe

3

Versões

2

Sistema

2

QUESTÕES FREQUENTES

As tabelas abaixo apresentadas agrupam as respostas às questões colocadas com maior frequência.

QUESTÃO	RESPOSTA	SOLUÇÃO
Existe uma diferença acentuada na qualidade sonora entre as diferentes fontes de áudio (rádio, CD...).	Para permitir uma qualidade de som ideal, as regulações áudio (Volume, graves, agudos, ambiance, Loudness) podem ser adaptadas às diferentes fontes sonoras, o que pode provocar diferenças audíveis quando se muda de fonte (rádio, CD...).	Verifique se as regulações de áudio (Volume, Graves, Agudos, Ambiance, Loudness) estão adaptadas às fontes utilizadas. Recomenda-se que regule as funções áudio (grave, agudos, balance FR/TR, balance esquerda/direita) para a posição intermédia, seleccione o ambiente musical, regule a correcção loudness para a posição "Activo" no modo CD e na posição "Inactivo" em modo rádio.
Ao alterar a regulação dos agudos e graves, a selecção de ambiance é removida. Ao alterar o ambiance, as regulações dos agudos e graves são repostas a zeros.	A escolha de um tipo de ambiance impõe a regulação dos agudos e graves. Modificar um sem o outro apenas é possível num ambiente personalizado.	Modifique a regulação dos agudos e graves ou a regulação de ambiance para obter o ambiente sonoro pretendido.
Ao alterar a regulação dos balances, a distribuição deixa de ser seleccionada.	A escolha de uma distribuição "condutor" impõe a regulação dos balances.	Modifique a regulação dos balances ou a regulação da distribuição para obter o ambiente sonoro pretendido.

QUESTÕES FREQUENTES

QUESTÃO	RESPOSTA	SOLUÇÃO
A qualidade de recepção da estação de rádio degrada-se progressivamente ou as estações memorizadas não funcionam (sem som, é apresentado 87,5 Mhz...).	O veículo está demasiado afastado do emissor da estação ouvida ou não está presente qualquer estação emissora presente na zona geográfica atravessada.	Active a função RDS e inicie uma nova procura da estação para permitir ao sistema verificar se a estação emissora mais potente existe na zona geográfica.
	O ambiente exterior (colinas, prédios, túneis, parques de estacionamento subterrâneos...) pode bloquear a recepção, incluindo o modo de acompanhamento RDS.	Este fenómeno é normal na propagação das ondas de rádio e não constitui qualquer avaria do auto-rádio.
	A antena não existe ou foi danificada (por exemplo, aquando de uma passagem na lavagem ou num parque subterrâneo).	Solicite a verificação da antena pela Rede PEUGEOT.
Cortes de som de 1 a 2 segundos em modo rádio.	O sistema RDS pesquisa durante este breve corte de som uma eventual frequência que permite uma melhor recepção da estação.	Desactive a função RDS se o fenómeno for demasiado frequente e sempre no mesmo percurso.
O anúncio de tráfego TA é apresentado. Não recebo informações de tráfego.	A estação de rádio não difunde informações de tráfego.	Selecione uma estação de rádio que transmita informações de tráfego.
Não é possível encontrar as estações memorizadas (sem som, é apresentado 87,5 Mhz...).	A gama de onda seleccionada não é a correcta.	Prima a tecla SRC/TEL para encontrar a gama de onda (FM1 ou FM2) onde se encontram memorizadas as estações.

QUESTÕES FREQUENTES

QUESTÃO	RESPOSTA	SOLUÇÃO
O CD é ejectado sistematicamente ou não é lido pelo leitor.	O CD foi colocado ao contrário, não é legível, não contém dados de áudio ou contém um formato de áudio ilegível pelo auto-rádio. O CD encontra-se protegido por um sistema de protecção antipirataria não reconhecido pelo auto-rádio.	<ul style="list-style-type: none"> - Verifique o sentido da inserção do CD no leitor. - Verifique o estado do CD: o CD não poderá ser lido se estiver demasiado danificado. - Verifique se o conteúdo é de um CD gravado: consulte as recomendações do capítulo "Áudio". - O leitor de CD do auto-rádio não lê DVDs. - Devido a uma qualidade insuficiente, determinados CDs gravados não serão lidos pelo sistema áudio.
O som do leitor de CD está degradado.	O CD utilizado está riscado ou é de má qualidade.	Insira CDs de boa qualidade e conserve-os em boas condições.
	As regulações do auto-rádio (graves, agudos, ambientes) não estão adaptadas.	Coloque o nível de agudos ou de graves em 0, sem seleccionar o ambiente.
A ligação Bluetooth é cortada.	O nível de carga da bateria do periférico pode ser insuficiente.	Recarregue a bateria do equipamento periférico.
A mensagem "Erro periférico USB" ou "Periférico não reconhecido" é apresentada no ecrã.	A memória USB não é reconhecida. A memória pode encontrar-se corrompida.	Formate a memória em FAT 16 ou FAT 32.
Um telefone é ligado automaticamente ao desligar outro telefone.	A ligação automática é prioritária relativamente às ligações manuais.	Modifique as regulações do telefone para eliminar a ligação automática.

QUESTÕES FREQUENTES

QUESTÃO	RESPOSTA	SOLUÇÃO
O iPod não é reconhecido aquando da ligação à tomada USB.	O iPod é de uma geração incompatível com a ligação USB.	
O disco rígido ou periférico não é reconhecido aquando da ligação à tomada USB.	Determinados discos rígidos ou periféricos necessitam de uma alimentação eléctrica superior à que o auto-rádio fornece.	Ligue o periférico à tomada 230V, à tomada 12V ou a uma alimentação externa. Atenção: assegure-se que o periférico não transmite uma tensão superior a 5V (risco de destruição do sistema).
Em leitura streaming, o som desliga-se momentaneamente.	Alguns telefones dão prioridade à ligação do perfil "mãos-livres".	Elimine a ligação do perfil "mãos-livres" para melhorar a leitura streaming.
Em leitura "Alea. tudo", nem todas as faixas são levadas em consideração.	Em leitura "Alea. tudo", o sistema pode assumir apenas 999 faixas.	
Com o motor desligado, o auto-rádio desliga-se após alguns minutos de utilização.	Quando o motor é desligado, o tempo de funcionamento do auto-rádio depende da carga da bateria. A paragem é normal: o auto-rádio é colocado em modo de economia e é desligado para conservar a bateria do veículo.	Coloque o motor do veículo em funcionamento para aumentar a carga da bateria.
A mensagem "O sistema áudio encontra-se em sobreaquecimento" é visualizada no ecrã.	Para proteger a instalação em caso de uma temperatura ambiente demasiado elevada, o auto-rádio entra num modo automático de protecção térmica, que leva à redução do volume sonoro ou à paragem da leitura do CD.	Desligue o sistema de áudio durante alguns minutos para que o sistema arrefeça.

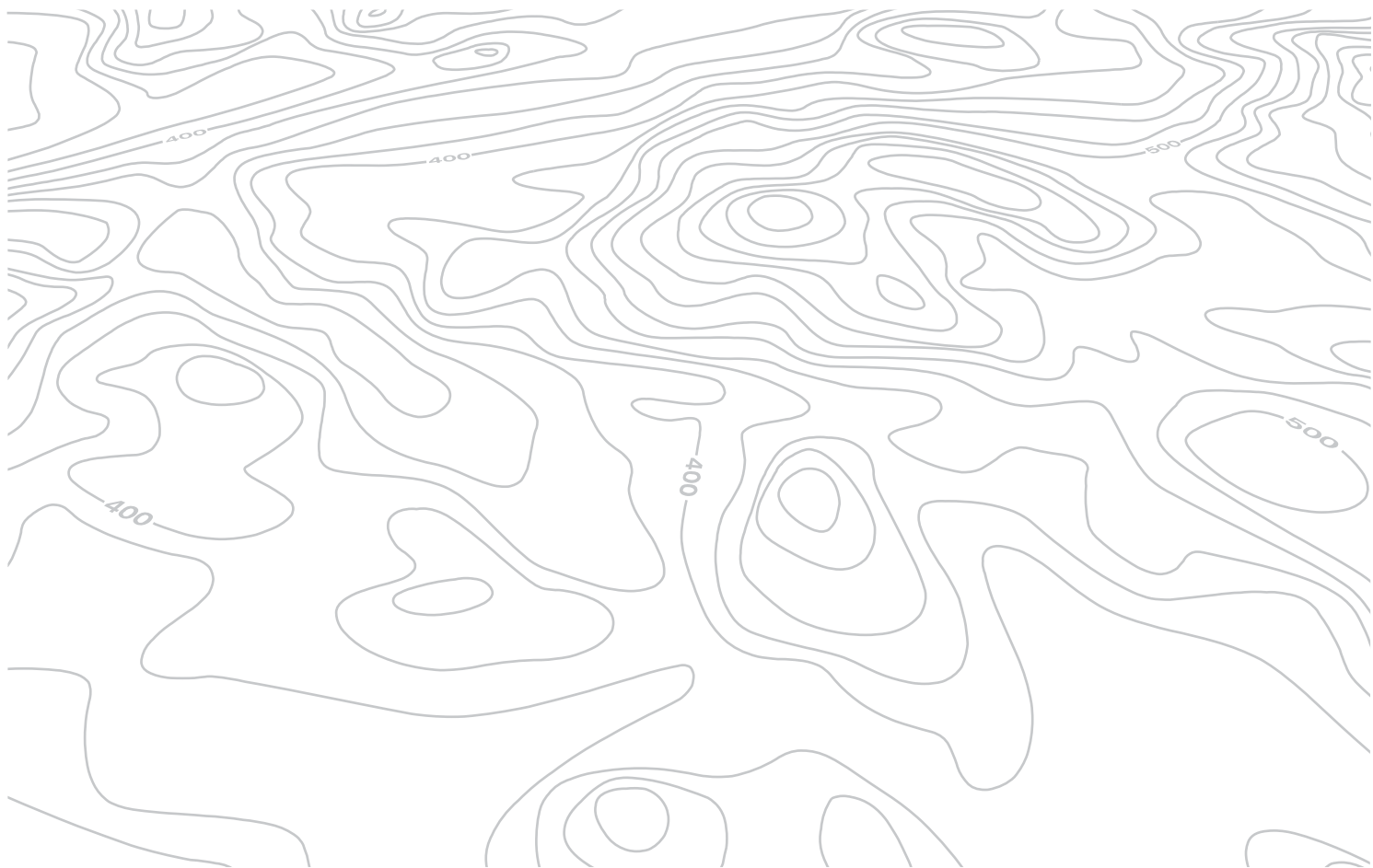

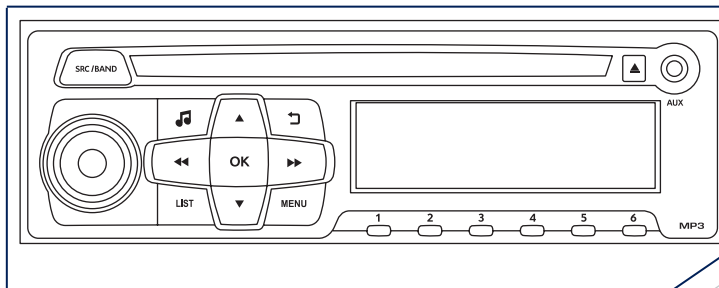

AUTO-RÁDIO



Por razões de segurança, o condutor deve imperativamente realizar as operações, que exigem uma especial atenção, com o veículo parado.

Quando o motor está parado e para preservar a bateria, o sistema desliga-se após a activação do modo económico de energia.

SUMÁRIO

01 Primeiros passos	p.	302
02 Comandos no volante	p.	303
03 Áudio	p.	304
04 Regulações de áudio	p.	313
05 Arborescência do ecrã	p.	314
Perguntas frequentes	p.	315

01 PRIMEIROS PASSOS

Seleção da fonte :
FM1, FM2, AM, CD, AUX.

Regulação das opções áudio :
ambientes sonoros, agudos,
graves, loudness, balance
esquerda/direita, volume
automático.

Abandonar a operação em
curso.
Percorrer uma arborescência
(menu ou repertório).

Procura automática da
rádio de frequência inferior/
superior.

Seleção da faixa de CD
anterior/seguinte.

Navegação numa lista.

Pressão mantida: avanço ou
retrocesso rápido.

Ejeção do CD.



Ligar/desligar
e regulação do
volume.

Visualização da lista das estações
captadas, das faixas ou dos
repertórios de CD/MP3.
Pressão longa: actualização da lista
das estações captadas.

Seleção da estação de rádio
memorizada.
Rádio - Pressão longa: memorização
de uma estação.

Acesso ao menu
geral.

Procura manual da
frequência passo a passo
de rádio inferior / superior.
Seleção do repertório
MP3 anterior/ seguinte.
Navegação numa lista.

02 COMANDOS NO VOLANTE

RÁDIO: selecção da estação memorizada inferior/superior.
Selecção do elemento anterior/seguinte de um menu.

RÁDIO: busca automática da frequência superior.
CD/MP3: selecção da faixa seguinte.
CD: pressão contínua, para avanço rápido.

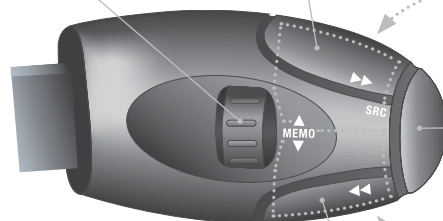

Aumento do volume.

Mudança de fonte sonora.
Validação de uma selecção.

Diminuição do volume.

Silêncio; corte do som:
pressão simultânea nas
teclas de aumento e
diminuição do volume.
Restabelecer o som:
pressão numa das duas
teclas de volume.

RÁDIO: busca automática de frequência inferior.
CD/MP3: selecção da faixa seguinte.
CD: pressão contínua, para retrocesso rápido.

03 ÁUDIO

RÁDIO

SELECIONAR UMA ESTAÇÃO

i

O ambiente exterior (colinas, prédios, túneis, parque de estacionamento subterrâneo, subsolo, etc.) pode bloquear a recepção, inclusive a função de seguimento RDS. Este fenómeno é normal na propagação das ondas radiofónicas e não significa de modo algum uma avaria do auto-rádio.

1



Efectuar pressões sucessivas em **SRC/BAND** e seleccionar a gama de onda FM1, FM2 ou AM.



SELECIONAR UMA ESTAÇÃO MEMORIZADA

1



Efectuar uma pressão longa numa tecla para memorizar a estação que está a ser ouvida. O nome da estação é visualizado e um sinal sonoro valida a memorização.



2



Pressionar uma tecla para ouvir a estação memorizada correspondente.



☀



Pressionar **LIST** para visualizar a lista das estações captadas, apresentadas por ordem alfabética.

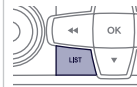

Seleccionar a rádio desejada e validar com **OK**.



Uma pressão rápida permite passar para a letra seguinte (por ex. A, B, D, F, G, J, K, ...) ou anterior.



1



Efectuar uma pressão longa sobre **LIST** para fazer ou actualizar a lista das estações, a recepção de áudio interrompe-se momentaneamente.

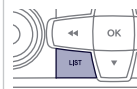

03 ÁUDIO

RDS

i A função RDS, sendo visualizada, permite continuar a ouvir a mesma estação, graças ao seguimento da frequência. No entanto, em determinadas condições, o seguimento desta estação RDS não é possível em todo o país, porque as estações de rádio nem sempre cobrem 100% do território. Isto explica a perda de recepção da estação em determinados trajectos.

1



Pressionar **MENU**.



2



Seleccionar "**Rádio**" e validar com **OK**.
Seleccionar "**RDS**" e validar com **OK**.



3



Seleccionar "**On**" ou "**Off**" para activar ou desactivar a função **RDS**; depois validar com **OK** para registar a escolha.



03 ÁUDIO

OUVIR AS MENSAGENS TA



A função TA (Trafic Announcement - Anúncio de tráfego) torna prioritária a escuta das mensagens de alerta TA. Para ser activada, esta função precisa da recepção correcta de uma estação de rádio que difunda este tipo de mensagem. Quando é transmitida uma mensagem de tráfego, o média em curso (Rádio, CD, etc.) interrompe-se automaticamente para difundir a mensagem TA. A escuta normal do media retoma quando a difusão da mensagem termina.

1



Premir **MENU** para activar ou desactivar a recepção dos anúncios de tráfego.



2



Seleccionar "**Rádio**" e validar com **OK**.
Seleccionar "**Trafic TA**" e validar com **OK**.



3



Seleccionar "**On**" ou "**Off**" para activar ou desactivar a difusão dos anúncios de tráfego e, em seguida validar com **OK** para gravar a escolha efectuada.

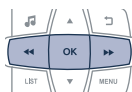

VISUALIZAR INFORMAÇÕES TEXTO



As informações texto são informações difundidas pela estação de rádio e relativas à emissão da estação ou à canção que está a ser ouvida.

1



Premir **MENU**.



2



Seleccção de "**Rádio**" ou "**Media**" (segundo a fonte escutada) e validar com **OK**.
Seleccionar "**INFO TEXT**" e validar carregando em **OK**.



3



Seleccionar "**On**" ou "**Off**" para activar ou desactivar a visualização das infos textes e validar com **OK** para gravar a escolha feita.



03 ÁUDIO

CD de ÁUDIO

OUVIR UM CD



Inserir apenas discos compactos (CD) de forma circular de 12 cm de diâmetro.

Alguns sistemas antipirataria, num disco de origem ou em CD copiados por um gravador pessoal, podem originar maus funcionamentos, independentemente da qualidade do leitor de origem.

Sem carregar na tecla **EJECT**, inserir um CD no leitor; a leitura inicia-se automaticamente.

1



Para ouvir um disco já inserido, efectuar pressões sucessivas na tecla **SRC/BAND** até visualização da fonte "CD".



2



Pressionar uma das teclas para seleccionar uma faixa do CD.
Manter a pressão numa das teclas para avanço ou retrocesso rápido.



03 ÁUDIO

CD

INFORMAÇÕES E CONSELHOS



O auto-rádio só lê ficheiros com as extensões ".mp3", ".wma", ".wav".



Uma taxa de compressão muito elevada pode prejudicar a qualidade sonora.



É aconselhável redigir os nomes dos ficheiros com menos de 20 caracteres e excluindo caracteres especiais (ex.: " ? ; ù), para evitar eventuais problemas de leitura ou de visualização.



As listas de leitura aceites são de tipo.m3u e.pls.
O número de ficheiros conhecidos limita-se a 5 000 em 500 repertórios e em 8 níveis no máximo.



No mesmo disco, o leitor de CD pode ler até 255 ficheiros MP3, repartidos por 8 níveis. É aconselhável, no entanto, limitar-se a dois níveis para reduzir o tempo de acesso à leitura do CD.
Aquando da leitura, a arborescência dos repertórios não é respeitada.



Para poder ler um CDR ou um CDRW gravado, seleccionar de preferência as normas ISO 9660 de nível 1, 2 ou Joliet, no momento da gravação.

Se o disco for gravado noutra formato, é possível que a leitura não se efectue correctamente.

No mesmo disco, é aconselhável utilizar sempre a mesma norma de gravação com a velocidade mais baixa possível (4x no máximo), para obter uma qualidade acústica ideal.

No caso específico de um CD multi-sessões, é recomendada a norma Joliet.

03 ÁUDIO

CD

ESCUTAR UMA COMPILAÇÃO



Inserir uma compilação MP3 no leitor de CD.



O sistema constitui listas de leitura (memória temporária), cujo tempo de criação pode levar entre alguns segundos e vários minutos.

1



Para ouvir um disco já inserido, efectuar pressões sucessivas em **SRC/BAND** até visualização da fonte "CD".



2



Premir uma das teclas para seleccionar a faixa anterior ou seguinte.



3



Premir uma das teclas para seleccionar o repertório anterior ou seguinte em função da classificação escolhida.



4



Manter a pressão sobre uma das teclas para avanço ou retrocesso rápido.



03 ÁUDIO

5



Carregar em **LIST** para visualizar a arborescência das pastas da compilação.



9



Percorrer a arborescência.



6



Seleccionar uma linha na lista.



Subir até ao primeiro nível da arborescência para escolher a classificação das faixas:

- Por **Pastas**: todas as pastas que contêm ficheiros de áudio reconhecidos pelo periférico, classificados por ordem alfabética sem respeito da arborescência.
- Por **Playlist**: segundo as listas de leitura (playlists) gravadas.

7



Saltar uma página.

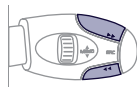

8



Seleccionar uma pasta/Playlist.
Iniciar a leitura da faixa escolhida.



03 ÁUDIO

ENTRADA AUXILIAR (AUX)

TOMADA JACK



A entrada auxiliar Jack permite ligar um equipamento nómada.

1

Ligar o equipamento portátil à tomada Jack através de um cabo adaptado, não fornecido.

2



Pressionar sucessivamente a tecla **SRC/BAND** até visualização da fonte "AUX".



3

Regular em primeiro lugar o volume do equipamento nómada.



4



Em seguida, regular o volume do auto-rádio.

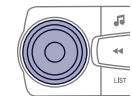

A visualização e a gestão dos comandos são efectuadas através do equipamento nómada.



03 ÁUDIO

MODO DE LEITURA

!

Os modos de leitura disponíveis são:

- Normal: as faixas são difundidas por ordem, consoante a classificação dos ficheiros escolhida.
- Aleatório: as faixas são difundidas de forma aleatória de entre as faixas de um álbum ou de uma lista.
- Alea. tudo: as faixas são difundidas de forma aleatória de entre todas as faixas registadas no suporte multimédia.
- Repetição: as faixas difundidas são apenas as do álbum ou da lista em execução.

1



Premir **MENU**.



2



Seleccionar **Média** e validar com **OK**.



3



Escolher o modo de leitura pretendido e validar com **OK** para registar as modificações.



04 REGULAÇÕES DE ÁUDIO

1



Premir  para visualizar o menu das regulações de áudio.



!

As regulações de áudio GRAVES AGUDOS AMBIENTE são diferentes e independentes para cada fonte sonora.

2

As regulações disponíveis são:

- AMBIENTE,
- GRAVES,
- AGUDOS,
- LOUDNESS,
- EQU ESQ/D,
- VOLUME AUTO.

3



Seleccionar a regulação a alterar.

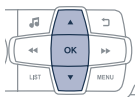

4



Alterar a regulação e validar com **OK**.

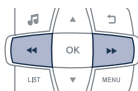

05 ARBORESCÊNCIA DO ECRÃ



FUNÇÃO PRINCIPAL

1 ESCOLHA A

2 Escolha A1

2 Escolha A2

1 ESCOLHA B...

Menu

1 Rádio

2 Tráfego TA

2 RDS

2 Informação TexTo

1 Média

2 Leitura

3 Normal

3 Aleatório

3 Alea. tudo

3 Repetição

2 Informação Texto

1 Visualização

2 DESFIL TEXTO

1 Unidade

2 Celsius

2 Fahrenheit

1 Idioma

QUESTÕES FREQUENTES

As tabelas abaixo apresentadas agrupam as respostas às questões colocadas com maior frequência.

QUESTÃO	RESPOSTA	SOLUÇÃO
Existe uma diferença acentuada na qualidade sonora entre as diferentes fontes de áudio (rádio, CD...)?	Para permitir uma qualidade de som ideal, as regulações de áudio (Volume, Graves, Agudos, Ambiente, Intensidade) podem ser adaptadas às diferentes fontes sonoras, o que pode provocar diferenças audíveis quando se muda de fonte (rádio, CD...).	Verifique se as regulações de áudio (Volume, Graves, Agudos, Ambiente, Intensidade) estão adaptadas às fontes utilizadas. É aconselhável regular as funções de ÁUDIO (Graves, Agudos, Balanço atrás-à frente, Balanço esquerda-direita) na posição intermédia, seleccionar o ambiente musical em "Nenhum", regular a correcção Intensidade na posição "Activa" em modo CD e na posição "Inactiva" em modo rádio.
Ao alterar a regulação dos agudos e graves, a selecção do ambiente é removida. Ao alterar o ambiente, as regulações dos agudos e graves são repostas em zero.	A escolha de um tipo de ambiente impõe a regulação dos agudos e graves. É impossível modificar um sem o outro.	Modificar a regulação dos agudos e graves ou a regulação de ambiente para obter o ambiente sonoro pretendido.

QUESTÕES FREQUENTES

QUESTÃO	RESPOSTA	SOLUÇÃO
A qualidade de recepção da estação de rádio degrada-se progressivamente ou as estações memorizadas não funcionam (sem som, visualiza-se a mensagem 87,5 Mhz...).	O veículo está demasiado afastado do emissor da estação ouvida ou não existe nenhuma estação emissora na zona geográfica atravessada.	Activar a função RDS e iniciar uma nova busca da estação para permitir ao sistema verificar se existe na zona geográfica uma estação emissora mais potente.
	O ambiente exterior (colinas, prédios, túneis, parques de estacionamento subterrâneos...) pode bloquear a recepção, inclusive a função de seguimento RDS.	Este fenómeno é normal na propagação das ondas radiofónicas e não significa de modo algum uma avaria do auto-rádio.
	A antena não existe ou foi danificada (por exemplo, aquando de uma lavagem com máquina ou num parque subterrâneo).	Solicitar a verificação da antena pela rede PEUGEOT.
Cortes de som de 1 a 2 segundos em modo rádio.	O sistema RDS procura durante este breve corte de som uma eventual frequência que permite uma melhor recepção da estação.	Desactivar a função RDS se o fenómeno for demasiado frequente e sempre no mesmo percurso.
O anúncio de tráfego (TA) é visualizado. Não recebo informações de tráfego.	A estação de rádio não difunde informações de tráfego.	Seleccionar uma estação de rádio que transmita informações de tráfego.
Não é possível encontrar as estações memorizadas (sem som, visualiza-se a mensagem 87,5 Mhz...).	A gama de onda seleccionada não é a correcta.	Premir o botão SRC para encontrar a gama de onda (AM, FM1, FM2) onde são memorizadas as estações.

QUESTÕES FREQUENTES

QUESTÃO	RESPOSTA	SOLUÇÃO
O CD é ejectado sistematicamente ou não é lido pelo leitor.	O CD foi colocado ao contrário, não é legível, não contém dados de áudio ou contém um formato de áudio ilegível pelo auto-rádio. O CD encontra-se protegido por um sistema de protecção antipirataria não reconhecido pelo auto-rádio.	<ul style="list-style-type: none"> - Verificar o sentido da inserção do CD no leitor. - Verificar o estado do CD: o CD não pode ser lido se estiver demasiado danificado. - Verificar o conteúdo se se tratar de um CD gravado: consultar o capítulo "Áudio". - O leitor de CD do auto-rádio não lê DVD. - Devido a uma qualidade insuficiente, determinados CD gravados não serão lidos pelo sistema áudio.
O som do leitor de CD está degradado.	O CD utilizado está riscado ou é de má qualidade.	Inserir CD de boa qualidade e conservá-lo em boas condições.
	As regulações do auto-rádio (graves, agudos, ambiente) não estão adaptadas.	Colocar o nível de agudos ou de graves em 0, sem seleccionar o ambiente.
Em leitura "Aleat. para todos", nem todas as faixas são tidas em conta.	Em leitura "Aleat. para todos", o sistema pode assumir apenas 999 faixas.	
Com o motor desligado, o auto-rádio pára após alguns minutos de utilização.	Quando se desliga o motor, o tempo de funcionamento do auto-rádio depende da carga da bateria. A paragem é normal: o auto-rádio é colocado em modo de economia e desliga-se a fim de poupar a bateria do veículo.	Ligar o motor do veículo para aumentar a carga da bateria.
A mensagem "O sistema de áudio está sobreaquecido" é visualizada no ecrã.	Para proteger a instalação em caso de temperatura ambiente demasiado elevada, o auto-rádio entra em modo automático de protecção térmica, que conduz à redução do volume sonoro ou à interrupção da leitura do CD.	Desligar o sistema de áudio durante alguns minutos para o sistema arrefecer.

Exterior

<p>Chave de telecomando 44-50</p> <ul style="list-style-type: none"> - abertura / fecho - protecção anti-roubo - iluminação de acompanhamento - arranque - pilha 	<p>Tecto panorâmico 56</p> <p>Barras do tejadilho 183</p> <p>Acessórios 185-186</p>	<p>Limpa-vidros 119-122</p> <p>Substituição de uma escova 122, 178</p>
<p>Comandos da iluminação 110-116</p> <p>Iluminação LED 114</p> <p>Luzes diurnas 114</p> <p>Regulação dos faróis 117</p> <p>Iluminação estática de intersecção 118</p> <p>Substituição das luzes 161-164</p> <ul style="list-style-type: none"> - luzes - luzes de nevoeiro - luzes de mudança de direcção 	<p>Programa de estabilidade electrónica 127-129</p> <p>Correntes de neve 160</p> <p>Pressão dos pneus 212</p> <p>Substituição da roda 153-159</p> <ul style="list-style-type: none"> - ferramentas - desmontagem/montagem 	<p>Mala 55</p> <ul style="list-style-type: none"> - abertura / fecho - comando de socorro <p>Kit de reparação de pneus 147-152</p>
<p>Retrovisores exteriores 108-109</p>	<p>Park Assist 102-105</p> <p>Ajuda ao estacionamento 106-107</p> <p>Engate de reboque 181</p> <p>Reboque 179-180</p>	<p>Substituição de lâmpadas 165-167</p> <ul style="list-style-type: none"> - luzes traseiras - 3ª luz de paragem - luzes da chapa de matrícula - luzes de nevoeiro
<p>Portas 44-49</p> <ul style="list-style-type: none"> - abertura / fecho - trancamento centralizado - comando de socorro <p>Alarme 51-52</p> <p>Elevadores dos vidros 53-54</p>	<p>Depósito, guia de combustível 191-194</p>	

Interior

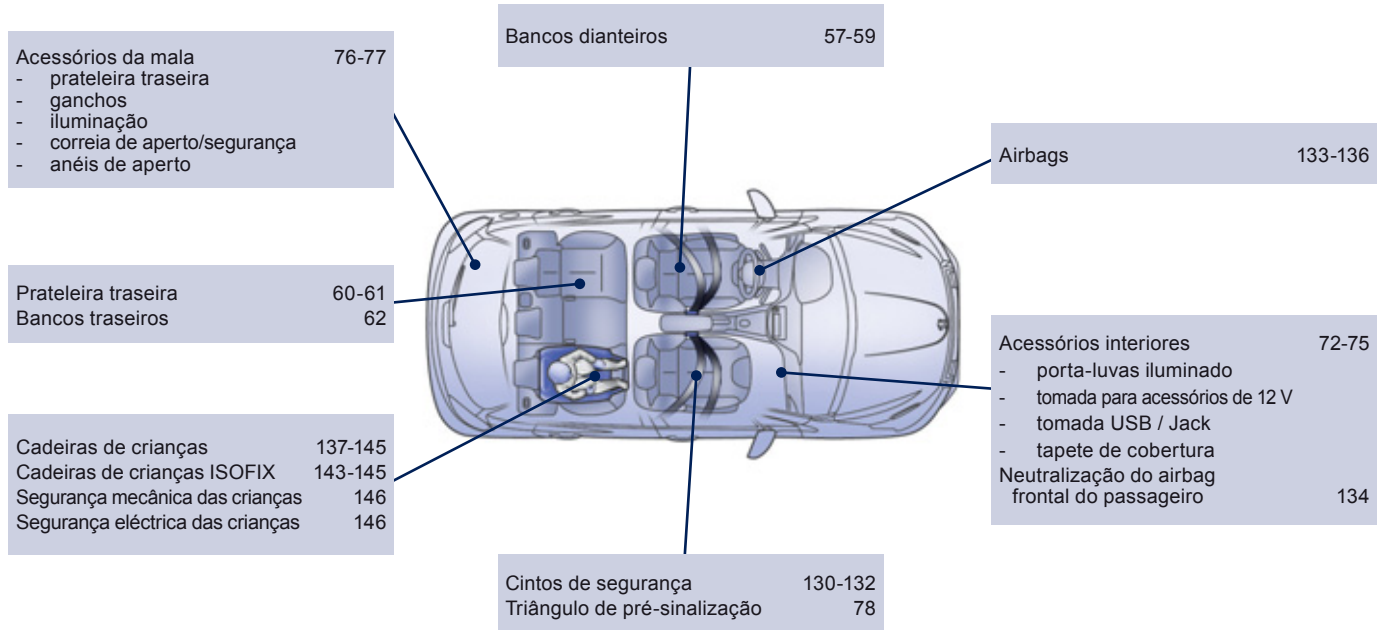

Posto de condução

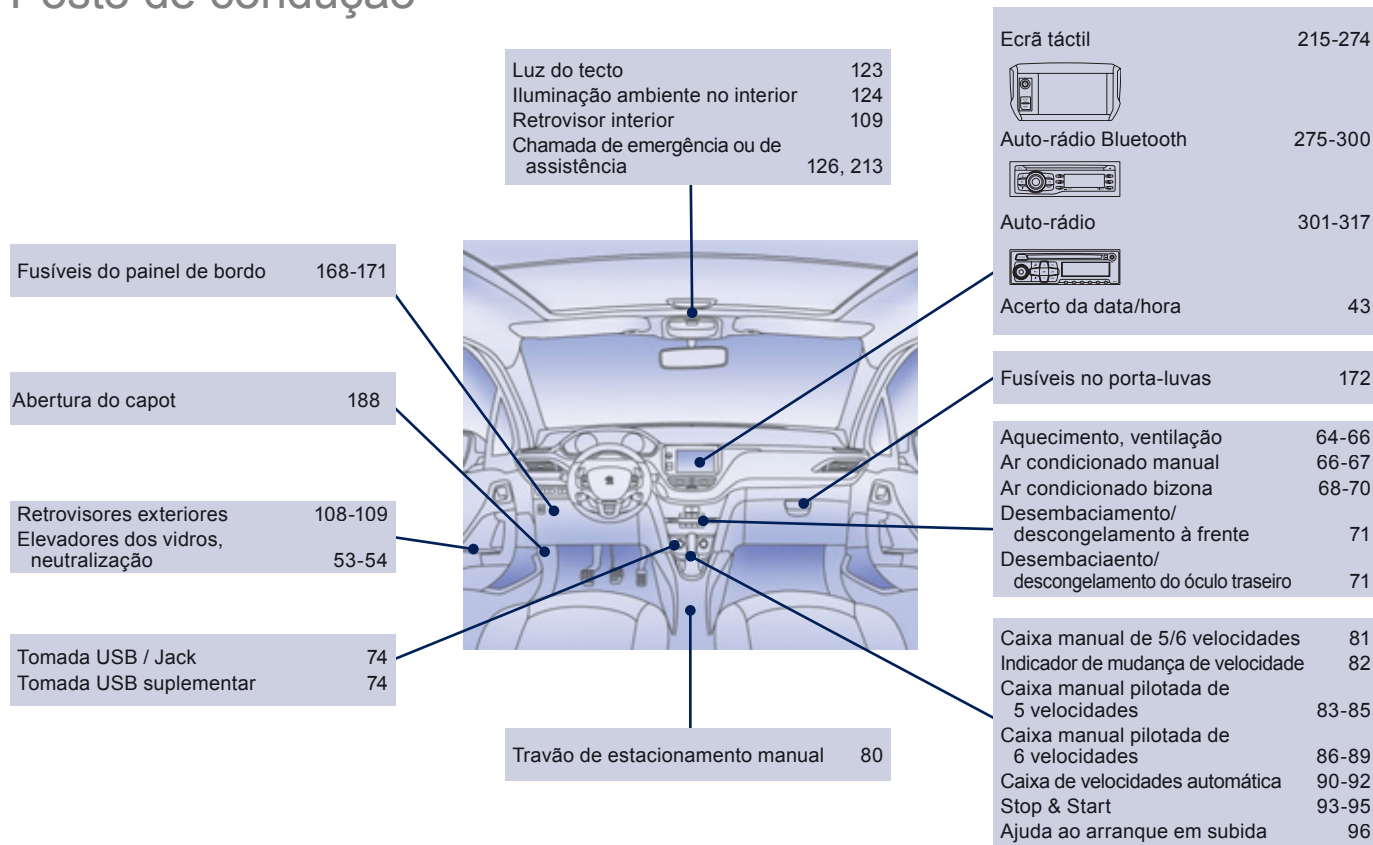

Posto de condução (continuação)

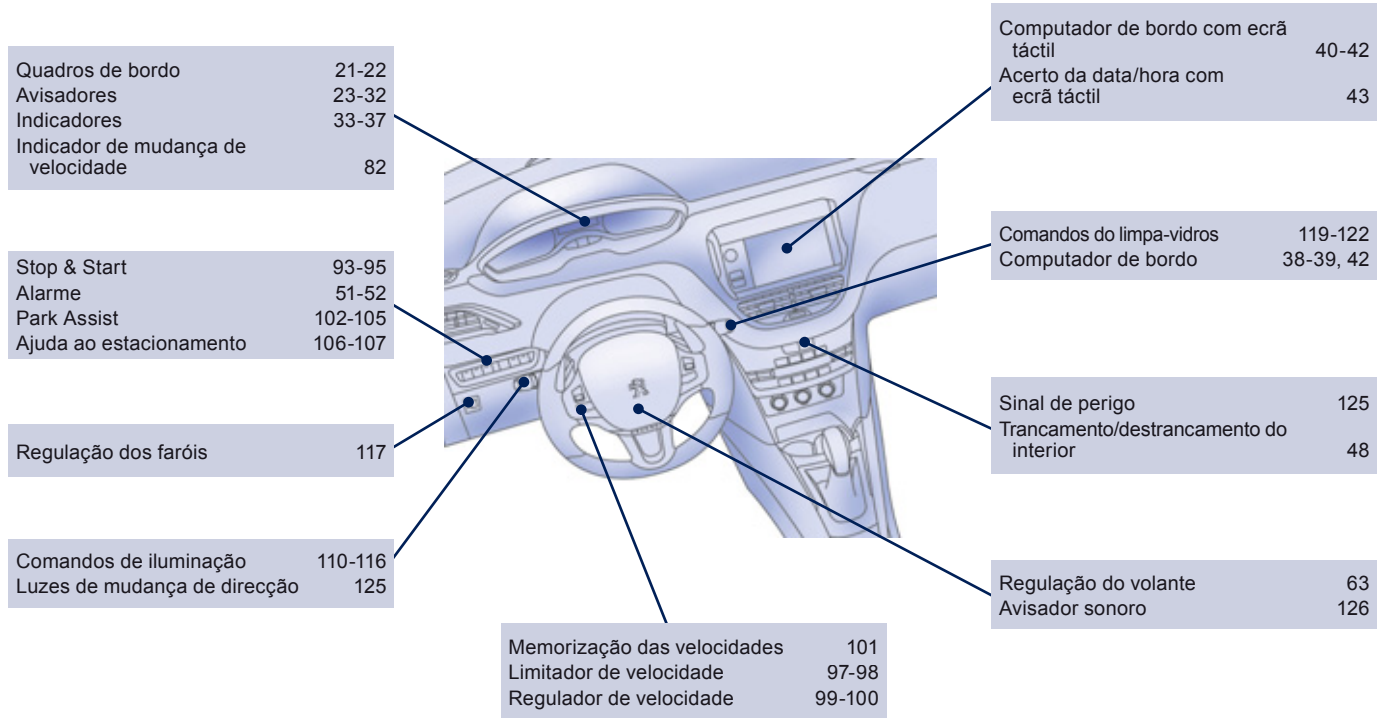

Manutenção - Características

Verificação dos níveis	196-198
- óleo	
- líquido do travão	
- líquido de arrefecimento	
- líquido lava-vidros	
- aditivo (Diesel com filtro de partículas)	
Verificação dos elementos	199-200
- bateria	
- filtro de ar	
- filtro de óleo	
- filtro de partículas (Diesel)	
- placas/discos dos travões	

Substituição das lâmpadas	161-167
- dianteiras	
- traseiras	

Falta de combustível Diesel	195
-----------------------------	-----

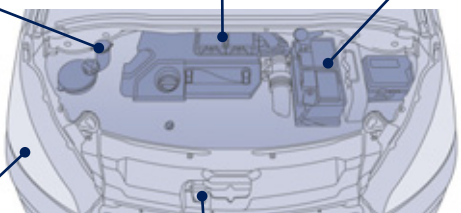

Abertura do capot	188
Sub-capot gasolina	189
Sub-capot Diesel	190
Motorizações gasolina	201-202
Motorizações Diesel	206-207

Bateria de 12 V	174-176
Modo corte de corrente, economia	176-177
Fusíveis do compartimento do motor	168-169, 173

Pesos a gasolina	203-205
Pesos Diesel	208-210

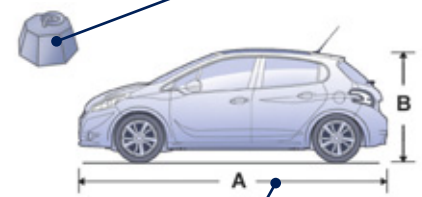

Elementos de identificação	212
Dimensões	211

A

Abertura da mala	55
Abertura da portinhola do combustível	191
Abertura das portas	44
Abertura da tampa de ocultação do tecto panorâmico	56
Abertura do capot motor	188
ABS	127
Acendimento automático das luzes de emergência	125
Acendimento automático dos faróis	111, 116
Acertar a hora	43
Acerto da hora	43
Acesso aos lugares traseiros (3 portas)	58
Acessórios	185
Acoplamentos de reboque	181
Actualização da data	43
Actualização das zonas de risco	228
Airbags	32
Airbags cortina	135, 136
Airbags frontais	133, 136
Airbags laterais	135, 136
Ajuda ao arranque em inclinação	96
Ajuda ao estacionamento em marcha atrás	106
Ajuda à travagem de emergência (AFU)	127
Ajuste da data	43
Alarme	51
Alavanca da caixa de velocidades automática	90
Alavanca da caixa de velocidades manual	81
Alavanca da caixa manual pilotada	83, 86, 200
Alavanca de velocidades	19
Anéis de amarração	76
Anti-arranque electrónico	47, 50
Anti-Patinagem das rodas (ASR)	27, 30, 127
Anti-roubo	47
Antibloqueio das rodas (ABS)	127
Apoio para os braços	72
Apoio para os braços dianteiro	59
Apoios de cabeça dianteiros	58
Apoios de cabeça traseiros	60

Aquecimento	14, 19, 66
Arborescência	220, 222, 238, 240, 252, 254, 262
Arborescência do ecrã	220, 222, 238, 240, 252, 254, 262, 295, 314
Ar condicionado	19
Ar condicionado-conduta (conselhos)	19
Ar condicionado automático	14, 65, 68
Ar condicionado bizona	71
Ar condicionado manual	14, 65, 66, 71
Arrancar	175
Arranque de socorro	175
Arranque do veículo	79, 83, 86, 90
Arrumações interiores	72, 73
Arrumos	59, 72, 73
Arrumos na mala	76
ASR	127
Assistência à travagem de urgência	127
Auto-rádio	301
Auxiliar	246, 250

B

Bancos aquecidos	59
Bancos da frente	57
Bancos de criança clássicos	140
Bancos traseiros	58, 62
Banco traseiro	60
Barras do tecto	183
Bateria	174-176, 199
Bluetooth (kit mãos livres)	256, 287
Bluetooth (telefone)	256
Buzina	126

C

Cabo de áudio	250
Cabo jack	250
Cadeiras para crianças	137, 138, 140-142
Cadeiras para crianças ISOFIX	143-145
Caixa de fusíveis compartimento motor	168
Caixa de fusíveis painel de bordo	168
Caixa de velocidades automática	90, 176, 200
Caixa de velocidades manual	81, 93, 200
Caixa manual pilotada	83, 86, 93, 176, 200
Capacidade do depósito de combustível	191
Capot motor	188
características técnicas	201, 203, 206, 208
Carga	19, 183
Carga da bateria	175, 176
Cargas rebocáveis	203, 208
CD	246
CD MP3	246, 281-283
Chamada de assistência	126, 214
Chamada de emergência	126, 214
Chave	44, 45
Chave com telecomando	47, 50
Cintos de segurança	130-132, 140
Comando de emergência da mala	55
Comando de iluminação	110, 115
Comando de rádio no volante	218
Comando do elevador eléctrico dos vidros	53
Comando dos bancos aquecidos	59
Comando dos limpa-vidros	119-121
Comandos no volante	277
Combustível	19, 194
Combustível (depósito)	191, 193
Compartimentos para arrumações das portas	72
Computador de bordo	38, 40, 42
Condução económica	19
Conselhos de manutenção	184
Consumo de combustível	19
Contacto	79
Controlo de pressão (com kit)	147
Controlo dinâmico de estabilidade (CDS)	27, 30, 127, 129

Controlo do nível de óleo do motor	37
Controlos	189, 190, 199, 200
Correntes de neve	160
Crianças	141, 143-145
Crianças (segurança)	146

D

Data (regulação)	43
Depósito de combustível	191, 193
Descongelamento	66, 71
Desembaciamento	66, 71
Desenganador de combustível	193
Deslastre (modo)	176
Desmontagem de roda	156
Destrancamento	44
Destrancamento da mala	55
Dimensões	211
Discos dos travões	200

E

Eco-condução	19
Economia de energia (modo de)	177
Ecrã a cores	216
Ecrã do quadrante	38, 40, 82
Ecrã táctil	40, 215
Elementos de identificação	212
Elevador eléctrico dos vidros	53
Enchimento do depósito de combustível	191, 193, 194
Enchimento dos pneus	19
Enchimento ocasional (com kit)	147
Entrada auxiliar	311
Entrada de ar	68
Entrada JACK	74, 250

Equilibrador do capot do motor	188
Escovas limpa-vidros (substituição)	122, 178
Esquecimento da chave	79
Esquecimento das luzes	113
Estação de rádio / radiodifusora	242, 243, 245
Etiquetas de identificação	212

F

Falta de combustível (Diesel)	195
Faróis de halogéneo	161
Faróis de máximos	110, 161, 162
Faróis de médios	110, 161, 162
Faróis de mínimos	110, 114, 115, 161, 163, 165, 166
Faróis de nevoeiro	161
Faróis de nevoeiro dianteiros	112, 118, 164, 167
Faróis diurnos	114, 161, 163
Fecho da mala	55
Fecho das portas	45
Ferramentas	153, 154
Filtro de ar	199
Filtro de partículas	197-199
Filtro do habitáculo	199
Filtro do óleo	199
Fixações ISOFIX	143
Follow me home	116
Frequência (rádio)	243, 245
Função autoestrada (pisca-piscas)	125
Furo do pneu	147
Fusíveis	168

G

Ganchos	77
---------------	----

H

Hora (ajuste)	43
---------------------	----

I

Identificação do veículo	212
Iluminação ambiente	124
Iluminação direccional	118
Iluminação interior	123, 124
Indicador de alteração de velocidade	82
Indicador de nível de combustível	191
Indicador de nível do óleo motor	37, 196
Indicador de revisão	35
Indicador de temperatura do líquido de arrefecimento	33
Indicadores de direcção (pisca-piscas)	115, 125, 162
Indicadores de mudança de direcção (pisca-piscas)	115, 125, 161, 162, 165, 166
Informações de trânsito em auto-estradas (TA)	233, 280
Informações sobre o trânsito (TMC)	232, 233

J	
Jantes de alumínio	184

K	
Kit anti-furos	147
Kit de reparação provisória de pneus	147
Kit mãos livres	256, 287

L	
Lava-vidros	120
Lava-vidros traseiro	120
Lavagem (conselhos)	184
Lâmpadas (substituição)	161, 165, 166
Leitor CD MP3	282, 283
Leitor de USB	246
Limitador de velocidade	97, 101
Limpa-vidros	26, 119, 121
Limpa-vidros traseiro	120
Limpeza (conselhos)	184
Localização do veículo	47
Luz avisadora de funcionamento	23, 27
Luz da placa da matrícula	167
Luz de acompanhamento	47, 115, 116
Luz de marcha-atrás	165
Luz de mudança de direcção lateral (pisca-piscas)	164
Luz de nevoeiro traseira	112, 165, 166
Luz do tejadilho	123
Luzes avisadoras	23, 27, 28
Luzes avisadoras de alerta	28
Luzes de emergência	78, 125
Luzes de leitura de mapas	123
Luzes de marcha atrás	166
Luzes de mudança de direcção	125, 162
Luzes de stop	165, 166
Luzes diurnas com LEDs	114, 161, 163

M	
Macaco	153, 154
Mala	55
Manutenção (conselhos)	184
Manutenção corrente	19
Massas	203, 208
Meio ambiente	19, 49
menu	220, 222, 238, 240, 252, 254, 262
Menus (áudio)	220, 222, 238, 240, 252, 254, 262
Mesa traseira	77
Modo de economia de energia	177
Modo deslastre	176
Montagem das barras do tejadilho	183
Montar uma roda	156
Motor a gasolina	189, 194, 201
Motor Diesel	190, 194, 195, 206, 208
Motorizações	201, 206, 208
MP3 (cd)	282, 283
Mudar uma escova do limpa-vidros	122, 178
Mudar uma roda	153, 154
Mudar um fusível	168

N	
Navegação	231
Neutralização do airbag passageiro	133
Níveis e verificações	189, 190, 196-198
Nível de aditivo no gasóleo	198
Nível de óleo	37, 196
Nível do líquido de arrefecimento	33, 197
Nível do líquido do lava-vidros	197
Nível do líquido dos travões	196
Nível mínimo de combustível	191
Número de série do veículo	212

Ó	
Óculo traseiro (descongelamento)	71

P	
Paragem do veículo	79, 83, 86, 90
Parametrização dos equipamentos	266
Park Assist	102
Pastilhas dos travões	200
PEUGEOT CONNECT ASSISTÊNCIA	214
PEUGEOT CONNECT SOS	214
Pilha do telecomando	49, 50
Pintura mate	184
Placas de identificação do fabricante	212
Pneus	19
Porta-luvas	73
Portinhola do combustível	191, 193
Pressão dos pneus	212
Protecção das crianças	133, 137, 138, 141, 143-145

Q	
Quadrantes	21

R

Rádio	242-244, 246, 278
RDS	245
Rebocar um veículo	179
Reboque	181
Recarga da bateria	175, 176
Reciclagem do ar	68
Reescorvamento do circuito de combustível	195
REF	127
Referência cor/pintura	212
Regeneração do filtro de partículas	199
Regulação da repartição de ar	68
Regulação da temperatura	68
Regulação do fluxo de ar	68
Regulação dos apoios de cabeça	58
Regulação dos bancos	57
Regulação dos faróis	117
Regulação do volante em altura e em profundidade	63
Regulação em altura dos cintos de segurança	130, 131
Regulador de velocidade	99, 101
Reinicialização do telecomando	49
Repartidor Electrónico de Travagem (REF)	127
Reposição em zero do indicador de manutenção	36
Reservatório do lava-vidros	197
Retirar o tapete	75
Retrovisores exteriores	108
Retrovisor interior	109
Revisões	19
Roda de reserva	153, 154

S

Segurança de crianças	133, 137, 38, 141, 143-146
Sinal de emergência	78, 125
Sincronização do telecomando	49
Síntese vocal	237
Sob o capot motor	189, 190
Stop & Start	42, 71, 93, 174, 188, 191, 199
Streaming audio Bluetooth	246, 249, 286
Substituição da pilha do telecomando	49
Substituição de fusíveis	168
Substituição de lâmpadas	161, 165, 166
Substituição do filtro de ar	199
Substituição do filtro do habitáculo	199
Substituição do filtro do óleo	199
Substituir uma lâmpada	161, 165, 166
Suporte para latas de bebidas	72

T

Tabela das motorizações	201, 206, 208
Tabelas das massas	203, 208
Tabelas de fusíveis	168
Tampa de ocultação (tecto panorâmico)	56
Tapete	75
Tecto panorâmico	56
Telecomando	44, 45, 50
Telefone	256, 258, 259, 261
Temperatura do líquido de arrefecimento	33
Terceira luz de stop	167
Tomada fêmea / Jack	250
Tomada para acessórios 12V	73
Tomadas áudio	74, 311
Tomadas auxiliares	311
Tomada USB	74, 284
Trancamento centralizado	45
Trancamento da mala	55
Travão de estacionamento	80, 200
Travões	200
Triângulo de sinalização	78

U

USB	246
-----------	-----

V

Vareta de verificação do óleo	37, 196
Varrimento automático dos limpa-vidros	119, 121
Ventilação	14, 19, 64-66
Ventiladores	64
Verificação dos níveis	196-198
Verificações correntes	199, 200
Volante (ajuste do)	63

Z

Zonas de risco (actualização)	228
-------------------------------------	-----





A series of horizontal lines for writing, consisting of two lines starting from the pen nib and ten additional lines extending across the page.

Este manual apresenta todos os equipamentos disponíveis em conjunto pela gama.

O seu veículo utiliza uma parte dos equipamentos descritos neste documento, em função do nível de acabamento, da versão e das características próprias do país de comercialização.

As descrições e imagens são fornecidas sem compromisso. A Automóveis PEUGEOT reserva-se ao direito de alterar as características técnicas, equipamentos e acessórios sem que seja necessário actualizar o presente manual.

Este documento é parte integrante do seu veículo. Deverá cedê-lo ao novo proprietário em caso de cessão.

A PEUGEOT garante, por aplicação das disposições da regulamentação europeia (Directiva 2000/53) relativa aos veículos em fim de vida, que atinge os objectivos estabelecidos por esta e que são utilizados materiais reciclados no fabrico de produtos que comercializa.

As reproduções e traduções, mesmo que parciais, são proibidas sem autorização por escrito da PEUGEOT.

Para qualquer intervenção no seu veículo, dirija-se a uma oficina qualificada que dispõe da informação técnica, da competência e do material adaptado, algo que a rede PEUGEOT tem condições para proporcionar.

Portugais

Impresso na UE



PEUGEOT

Automobiles PEUGEOT - Siège Social : 75, avenue de la Grande-Armée 75016 PARIS

Tél. 33 (0)1 40 66 55 11 - Fax 33 (0)1 40 66 54 14

Adresse postale : Automobiles PEUGEOT B.P 01 75761 PARIS cedex 16 - Adresse Internet : <http://www.peugeot.com>

Société Anonyme au capital de 171 284 850 Euros - R.C.S. PARIS B 552 144 503. SIRET 552 144 503 00018. APE 341 Z

12-12

