

Introdução

Este manual contém informações importantes sobre o funcionamento seguro e a manutenção do automóvel Honda que você acaba de adquirir.

Nós recomendamos que você o leia com muita atenção para familiarizar-se com os controles e as recomendações para que a sua condução seja agradável e isenta de problemas.

Mantenha este manual do proprietário no seu automóvel de modo que possa consultá-lo sempre que houver alguma dúvida. O manual deve permanecer com o veículo quando este for revendido. Ele será muito útil ao próximo proprietário.

O manual cobre todos os modelos Prelude incluindo os equipamentos disponíveis e acessórios opcionais. Você poderá encontrar as descrições dos equipamentos que não estão instalados no seu veículo.

Quando seu automóvel necessitar os serviços de manutenção recomendados, lembre-se que os técnicos de sua concessionária autorizada Honda estão especialmente treinados para oferecerem todos os serviços de manutenção e reparos dos muitos sistemas exclusivos do seu Prelude Honda. Seu concessionário Honda terá a maior satisfação em ajudá-lo a conservar seu carro e em responder quaisquer dúvidas referentes ao seu veículo.

Aproveitamos a oportunidade para agradecer-lhe pela escolha de um Honda e desejamos que seu automóvel lhe proporcione o máximo em desempenho, emoção e prazer.

Moto Honda da Amazônia Ltda.

Introdução

Este manual contém informações importantes sobre o funcionamento seguro e a manutenção do automóvel Honda que você acaba de adquirir.

Nós recomendamos que você o leia com muita atenção para familiarizar-se com os controles e as recomendações para que a sua condução seja agradável e isenta de problemas.

Mantenha este manual do proprietário no seu automóvel de modo que possa consultá-lo sempre que houver alguma dúvida. O manual deve permanecer com o veículo quando este for revendido. Ele será muito útil ao próximo proprietário.

O manual cobre todos os modelos Prelude incluindo os equipamentos disponíveis e acessórios opcionais. Você poderá encontrar as descrições dos equipamentos que não estão instalados no seu veículo.

Quando seu automóvel necessitar os serviços de manutenção recomendados, lembre-se que os técnicos de sua concessionária autorizada Honda estão especialmente treinados para oferecerem todos os serviços de manutenção e reparos dos muitos sistemas exclusivos do seu Prelude Honda. Seu concessionário Honda terá a maior satisfação em ajudá-lo a conservar seu carro e em responder quaisquer dúvidas referentes ao seu veículo.

Aproveitamos a oportunidade para agradecer-lhe pela escolha de um Honda e desejamos que seu automóvel lhe proporcione o máximo em desempenho, emoção e prazer.

Moto Honda da Amazônia Ltda.

Instruções de Segurança

A sua segurança e a dos outros é muito importante. Leia com atenção especial as afirmações precedidas pelas seguintes palavras.

A CUIDADO

Indica a possibilidade de danos ao produto ou um risco ao motorista e passageiros se as instruções não forem seguidas

ATENÇÃO

Indica as práticas inseguras ou perigosas que podem causar danos ao produto

NOTA: Fornece informações úteis.

Período de Amaciamento

Durante as primeiras 600 milhas (1000 km) de rodagem, evite aceleração máxima na arrancada e viajar por longos períodos a uma velocidade constante.

NOTA

- Este procedimento de amaciamento aplica-se também para os motores substituídos ou retificados.
- Durante e após o período de amaciamento, dirija o veículo em velocidade moderada até o motor atingir a temperatura normal de funcionamento.

Durante as primeiras 200 milhas (300 km), tente evitar as freadas bruscas. O uso incorreto dos freios durante este período comprometerá a eficiência de frenagem no futuro.

Lembre-se que o Concessionário de Automóveis Honda é o que tem melhor conhecimento sobre o seu veículo. Consulte-o para serviços de manutenção e assistência técnica.

A CUIDADO

Não instale acessórios, equipamentos ou dispositivos contra roubos não originais HONDA. A instalação desses equipamentos pode prejudicar o funcionamento de outros dispositivos de segurança equipados no automóvel.

||

Instruções de Segurança

A sua segurança e a dos outros é muito importante. Leia com atenção especial as afirmações precedidas pelas seguintes palavras.

A CUIDADO

Indica a possibilidade de danos ao produto ou um risco ao motorista e passageiros se as instruções não forem seguidas

ATENÇÃO

Indica as práticas inseguras ou perigosas que podem causar danos ao produto

NOTA: Fornece informações úteis.

Período de Amaciamento

Durante as primeiras 600 milhas (1000 km) de rodagem, evite aceleração máxima na arrancada e viajar por longos períodos a uma velocidade constante.

NOTA

- Este procedimento de amaciamento aplica-se também para os motores substituídos ou retificados.
- Durante e após o período de amaciamento, dirija o veículo em velocidade moderada até o motor atingir a temperatura normal de funcionamento.

Durante as primeiras 200 milhas (300 km), tente evitar as freadas bruscas. O uso incorreto dos freios durante este período comprometerá a eficiência de frenagem no futuro.

Lembre-se que o Concessionário de Automóveis Honda é o que tem melhor conhecimento sobre o seu veículo. Consulte-o para serviços de manutenção e assistência técnica.

A CUIDADO

Não instale acessórios, equipamentos ou dispositivos contra roubos não originais HONDA. A instalação desses equipamentos pode prejudicar o funcionamento de outros dispositivos de segurança equipados no automóvel.

||

Conteúdo

Segurança dos motoristas e passageiros... 3 Informações importantes sobre a utilização e cuidados com os cintos de segurança, proteção da criança, com o berço e uma visão global do Sistema de Proteção Suplementar do seu Prelude.	Antes de conduzir..... 82 Amaciamento, inspeção antes do uso, informações sobre acessórios e carga.
Instrumentos e Controles23 Uma explanação dos indicadores do painel de instrumentos. Como utilizar o painel, colunas de direção e outros controles.	Condução..... 91 Partida do motor, funcionamento da transmissão automática ou manual. Informações sobre o sistema de freio e condução sob mau tempo. Tração de uma carreta.
Equipamentos de Conforto58 Sistemas de ar condicionado, de aquecedor e sonoro	Manutenção..... 106 Itens de manutenção e inspeção periódica.

Limpeza e Conservação150
Serviços de Emergência154 Troca de pneu, partida de emergência, etc.
Especificações Técnicas177
Informações Técnicas180
Termos de Garantia188
Índice190

Conteúdo

Segurança dos motoristas e passageiros... 3 Informações importantes sobre a utilização e cuidados com os cintos de segurança, proteção da criança, com o berço e uma visão global do Sistema de Proteção Suplementar do seu Prelude.	Antes de conduzir..... 82 Amaciamento, inspeção antes do uso, informações sobre acessórios e carga.
Instrumentos e Controles23 Uma explanação dos indicadores do painel de instrumentos. Como utilizar o painel, colunas de direção e outros controles.	Condução..... 91 Partida do motor, funcionamento da transmissão automática ou manual. Informações sobre o sistema de freio e condução sob mau tempo. Tração de uma carreta.
Equipamentos de Conforto58 Sistemas de ar condicionado, de aquecedor e sonoro	Manutenção..... 106 Itens de manutenção e inspeção periódica.

Limpeza e Conservação150
Serviços de Emergência154 Troca de pneu, partida de emergência, etc.
Especificações Técnicas177
Informações Técnicas180
Termos de Garantia188
Índice190

Sistema de Segurança

Seu automóvel **Prelude** está equipado com cintos de segurança e outros equipamentos que trabalham em conjunto para proteger você e seus passageiros durante uma colisão.

Os cintos de segurança são as peças mais importantes do sistema de proteção dos seus ocupantes. Quando os cintos estão apertados corretamente, podem reduzir a possibilidade de sofrer ferimentos graves ou até a morte em uma colisão.

Para proteção adicional durante uma colisão frontal forte, todos os automóveis **Prelude** comercializados têm um sistema de proteção suplementar (SRS) com uma bolsa de ar para o piloto.

Os modelos Si4WS e VTEC possuem a bolsa de ar para o passageiro.

As duas luzes indicadoras também fazem parte do seu sistema de segurança. Uma é para alertá-lo para certificar-se que você e seus passageiros estão com cintos de segurança apertados. A outra é para indicar um possível problema no seu sistema de proteção suplementar.

2

Sistema de Segurança

Seu automóvel **Prelude** está equipado com cintos de segurança e outros equipamentos que trabalham em conjunto para proteger você e seus passageiros durante uma colisão.

Os cintos de segurança são as peças mais importantes do sistema de proteção dos seus ocupantes. Quando os cintos estão apertados corretamente, podem reduzir a possibilidade de sofrer ferimentos graves ou até a morte em uma colisão.

Para proteção adicional durante uma colisão frontal forte, todos os automóveis **Prelude** comercializados têm um sistema de proteção suplementar (SRS) com uma bolsa de ar para o piloto.

Os modelos Si4WS e VTEC possuem a bolsa de ar para o passageiro.

As duas luzes indicadoras também fazem parte do seu sistema de segurança. Uma é para alertá-lo para certificar-se que você e seus passageiros estão com cintos de segurança apertados. A outra é para indicar um possível problema no seu sistema de proteção suplementar.

2

Os assentos, os apoios de cabeça e as travas das portas também exercem um papel importante para a segurança dos ocupantes. Por exemplo, reclinagem do encosto do assento pode reduzir a eficiência do seu cinto de segurança. O apoio de cabeça pode ajudar a proteger seu pescoço e cabeça, especialmente durante o impacto pela traseira. As travas das portas evitam que as portas sejam abertas acidentalmente durante a colisão.

Os assentos, os apoios de cabeça e as travas das portas também exercem um papel importante para a segurança dos ocupantes. Por exemplo, reclinagem do encosto do assento pode reduzir a eficiência do seu cinto de segurança. O apoio de cabeça pode ajudar a proteger seu pescoço e cabeça, especialmente durante o impacto pela traseira. As travas das portas evitam que as portas sejam abertas acidentalmente durante a colisão.

Para proporcionar o máximo de segurança aos seus ocupantes através do sistema de proteção, verifique os seguintes itens antes de conduzir o veículo:

- Se todos os ocupantes no automóvel estão com cintos de segurança corretamente apertados (página 5).
- Se todas as portas estão fechadas e travadas (veja a página 40).
- Se os encostos dos assentos estão nas posições perpendiculares e os apoios de cabeça estão nas alturas corretas (veja a página 45).
- Se não há objetos que poderiam se lançar e ferir os ocupantes durante uma colisão ou em freadas bruscas (veja a página 14).

Seguindo estas instruções, você poderá reduzir os riscos aos ocupantes em várias situações de colisão. Entretanto, lembre-se que o sistema de segurança não poderá evitar todos danos físicos ou mortes que possam ocorrer em colisões muito fortes.

Para proporcionar o máximo de segurança aos seus ocupantes através do sistema de proteção, verifique os seguintes itens antes de conduzir o veículo:

- Se todos os ocupantes no automóvel estão com cintos de segurança corretamente apertados (página 5).
- Se todas as portas estão fechadas e travadas (veja a página 40).
- Se os encostos dos assentos estão nas posições perpendiculares e os apoios de cabeça estão nas alturas corretas (veja a página 45).
- Se não há objetos que poderiam se lançar e ferir os ocupantes durante uma colisão ou em freadas bruscas (veja a página 14).

Seguindo estas instruções, você poderá reduzir os riscos aos ocupantes em várias situações de colisão. Entretanto, lembre-se que o sistema de segurança não poderá evitar todos danos físicos ou mortes que possam ocorrer em colisões muito fortes.

Por que Utilizar os Cintos de Segurança
A utilização dos cintos de segurança e apertá-los corretamente, são fundamentais para sua segurança e para segurança dos seus passageiros.

Durante uma colisão ou parada de emergência, os cintos de segurança ajudam a evitar que você seja lançado contra a parte interna do veículo, contra os outros ocupantes ou para fora do veículo. Evidentemente, os cintos de segurança não podem protegê-lo em todas as colisões. Entretanto, na maioria dos casos, os cintos de segurança reduzem a possibilidade de sofrer ferimentos graves. Eles podem até salvar sua vida. É por esse motivo que o Departamento de Trânsito aconselha a utilização do cinto de segurança para todos usuários de automóvel.

Conselhos Importantes sobre a Segurança
Os cintos de segurança foram projetados para adultos e crianças maiores. Bebês e crianças pequenas devem ser retidos seguramente nos assentos de segurança para crianças (veja a página 15).

Uma mulher grávida necessita da utilização de um cinto de segurança para se proteger e o feto (veja a página 7).
Duas pessoas nunca devem utilizar o mesmo cinto de segurança. Se fizer isto, elas poderão ferir-se gravemente em uma colisão.

Não passe o cinto diagonal sob seu braço ou por trás do seu corpo. Isto aumenta a possibilidade de sofrer graves ferimentos no caso de uma colisão.

Não coloque almofadas no cinto diagonal ou outros acessórios nos cintos de segurança. Isto pode reduzir a eficiência dos cintos.

Por que Utilizar os Cintos de Segurança
A utilização dos cintos de segurança e apertá-los corretamente, são fundamentais para sua segurança e para segurança dos seus passageiros.

Durante uma colisão ou parada de emergência, os cintos de segurança ajudam a evitar que você seja lançado contra a parte interna do veículo, contra os outros ocupantes ou para fora do veículo. Evidentemente, os cintos de segurança não podem protegê-lo em todas as colisões. Entretanto, na maioria dos casos, os cintos de segurança reduzem a possibilidade de sofrer ferimentos graves. Eles podem até salvar sua vida. É por esse motivo que o Departamento de Trânsito aconselha a utilização do cinto de segurança para todos usuários de automóvel.

Conselhos Importantes sobre a Segurança
Os cintos de segurança foram projetados para adultos e crianças maiores. Bebês e crianças pequenas devem ser retidos seguramente nos assentos de segurança para crianças (veja a página 15).

Uma mulher grávida necessita da utilização de um cinto de segurança para se proteger e o feto (veja a página 7).

Duas pessoas nunca devem utilizar o mesmo cinto de segurança. Se fizer isto, elas poderão ferir-se gravemente em uma colisão.

Não passe o cinto diagonal sob seu braço ou por trás do seu corpo. Isto aumenta a possibilidade de sofrer graves ferimentos no caso de uma colisão.

Não coloque almofadas no cinto diagonal ou outros acessórios nos cintos de segurança. Isto pode reduzir a eficiência dos cintos.

Sistema do Cinto de Segurança e como ele trabalha

Componentes do Sistema de Cinto de

Segurança

Seu **Prelude** tem cintos de segurança diagonais / abdominais em todas as posições de assento.

Seu sistema de cinto de segurança também inclui um sinal sonoro para alertá-lo quando não estiver usando cinto de segurança. Este sinal sonoro soará durante seis segundos ao ligar o interruptor de ignição sem o cinto devidamente apertado. Este sinal sonoro continuará soando durante seis segundos mesmo após apertar o cinto.

As páginas seguintes explicam sobre os componentes do cinto de segurança e como eles trabalham.

Cintos Diagonais/Abdominais

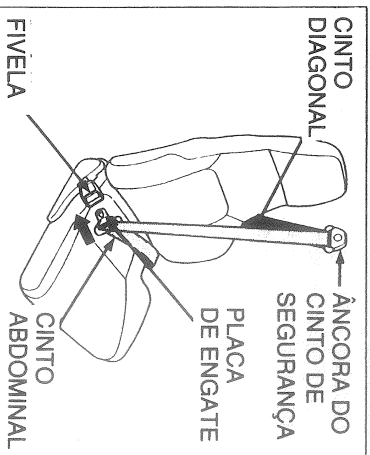

Este sistema de cinto de segurança tem um cinto simples que envolve diagonalmente desde seu ombro até seu quadril.

Cada cinto diagonal/abdominal tem uma trava de emergência. Isto lhe permite movimentar livremente sobre seu assento enquanto mantém determinada tensão sobre o cinto. Durante uma colisão ou uma frenagem brusca, o cinto travará automaticamente.

4

Sistema do Cinto de Segurança e como ele trabalha

Componentes do Sistema de Cinto de

Segurança

Seu **Prelude** tem cintos de segurança diagonais / abdominais em todas as posições de assento.

Seu sistema de cinto de segurança também inclui um sinal sonoro para alertá-lo quando não estiver usando cinto de segurança. Este sinal sonoro soará durante seis segundos ao ligar o interruptor de ignição sem o cinto devidamente apertado. Este sinal sonoro continuará soando durante seis segundos mesmo após apertar o cinto.

As páginas seguintes explicam sobre os componentes do cinto de segurança e como eles trabalham.

Cintos Diagonais/Abdominais

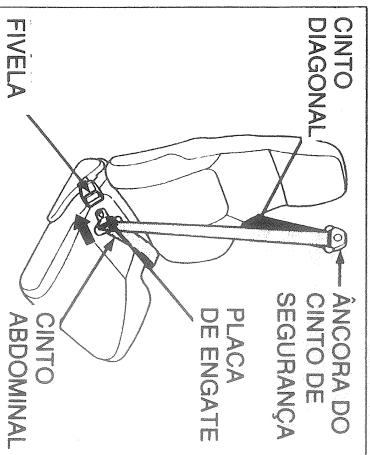

Este sistema de cinto de segurança tem um cinto simples que envolve diagonalmente desde seu ombro até seu quadril.

Cada cinto diagonal/abdominal tem uma trava de emergência. Isto lhe permite movimentar livremente sobre seu assento enquanto mantém determinada tensão sobre o cinto. Durante uma colisão ou uma frenagem brusca, o cinto travará automaticamente.

4

Sistema do Cinto de Segurança e como ele trabalha

Utilização Correta dos Cintos de Segurança

Você poderá aumentar a eficiência de seus cintos de segurança se você ler atentamente as páginas seguintes e certificar-se de que você sabe como utilizar corretamente os cintos de segurança.

Utilização de um Cinto Diagonal/Abdominal

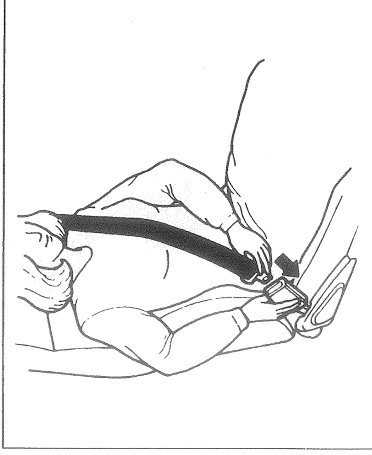

Antes de colocar o cinto de segurança dianteiro, certifique-se que seu assento está ajustado corretamente para uma posição confortável para dirigir e que o encosto do seu assento está em posição vertical.

1. Puxe a placa de engate cruzando seu corpo e introduza-a na fivela. Puxe o cinto com força para certificar-se que a fivela está travada seguramente.

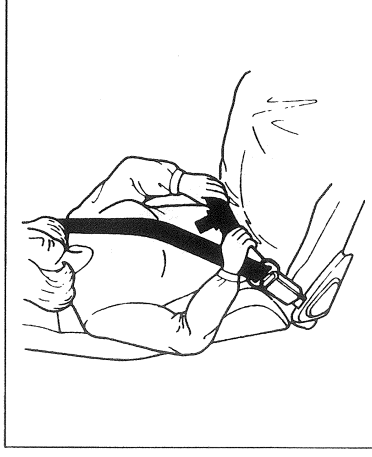

2. Verifique se o cinto não está torcido.
3. Posicione a parte abdominal do cinto para a posição mais baixa possível, envolvendo seu quadril e não seu estômago. Isto fará com que a força de uma colisão atue no osso pélvico que é mais forte.

5

Utilização Correta dos Cintos de Segurança

Você poderá aumentar a eficiência de seus cintos de segurança se você ler atentamente as páginas seguintes e certificar-se de que você sabe como utilizar corretamente os cintos de segurança.

Utilização de um Cinto Diagonal/Abdominal

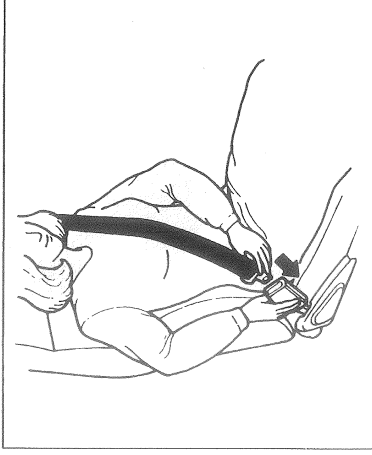

Antes de colocar o cinto de segurança dianteiro, certifique-se que seu assento está ajustado corretamente para uma posição confortável para dirigir e que o encosto do seu assento está em posição vertical.

1. Puxe a placa de engate cruzando seu corpo e introduza-a na fivela. Puxe o cinto com força para certificar-se que a fivela está travada seguramente.

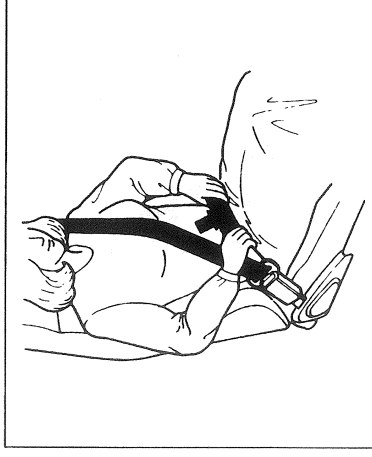

2. Verifique se o cinto não está torcido.
3. Posicione a parte abdominal do cinto para a posição mais baixa possível, envolvendo seu quadril e não seu estômago. Isto fará com que a força de uma colisão atue no osso pélvico que é mais forte.

5

Sistema do Cinto de Segurança e como ele trabalha

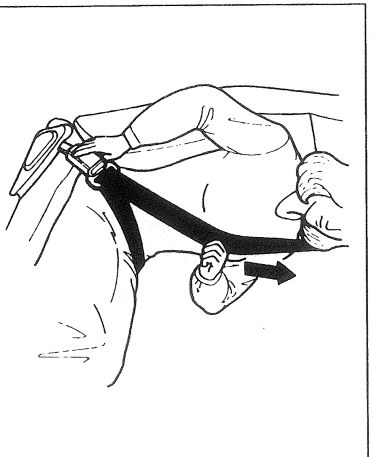

4. Puxe para cima a parte diagonal do cinto para eliminar qualquer folga. Certifique-se que o cinto envolve sua clavícula e cruza o seu peito. Não coloque o cinto sob o seu braço ou atrás do seu encosto.

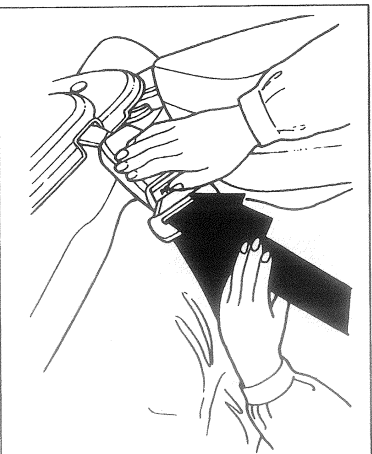

Para destravar o cinto de segurança, pressione o botão vermelho "PRESS" da fivela. Conduza o cinto para a coluna da porta. Se o cinto não retrair facilmente, puxe-o para fora e verifique se está dobrado ou torcido.

6

Sistema do Cinto de Segurança e como ele trabalha

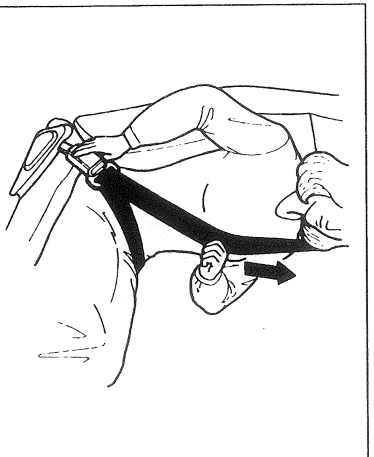

4. Puxe para cima a parte diagonal do cinto para eliminar qualquer folga. Certifique-se que o cinto envolve sua clavícula e cruza o seu peito. Não coloque o cinto sob o seu braço ou atrás do seu encosto.

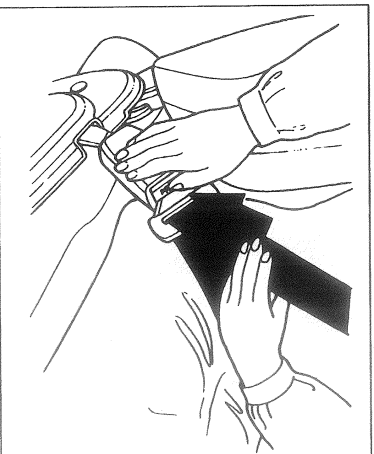

Para destravar o cinto de segurança, pressione o botão vermelho "PRESS" da fivela. Conduza o cinto para a coluna da porta. Se o cinto não retrair facilmente, puxe-o para fora e verifique se está dobrado ou torcido.

6

Sistema do Cinto de Segurança e como ele trabalha

Conselho para Mulheres Grávidas

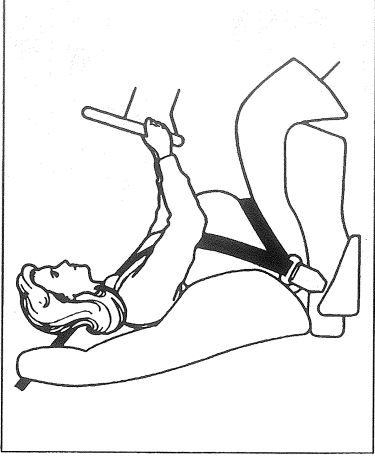

Proteger a mãe é a melhor maneira de proteger o feto. Portanto, uma mulher grávida deve utilizar o cinto de segurança na posição correta sempre que ela estiver dirigindo ou viajando em um automóvel.

Utilize um cinto diagonal/abdominal, lembrando-se sempre de manter a parte abdominal na posição mais baixa possível. Cada vez que for a uma consulta médica, pergunte ao seu médico se você pode dirigir e como deve posicionar o cinto de segurança.

Manutenção do Cinto de Segurança

Para sua segurança, você deve verificar as condições dos cintos de segurança regularmente.

Puxe totalmente para fora o cinto e verifique se há cortes, queimaduras, desgastes ou está desfiando. Verifique se as travas funcionam suavemente e o cinto diagonal/abdominal retrai facilmente. Qualquer anomalia na condição ou no funcionamento, o cinto deve ser substituído.

Se o cinto de segurança desgastar durante uma colisão, dirija-se a uma concessionária Honda para substituí-lo e para verificar a âncora quanto a danos.

Se os cintos de segurança estiverem sujos, você pode limpá-los com uma escova macia e uma mistura de sabão neutro com água morna. Não use cândida, tinta ou solventes de limpeza. Eles podem enfraquecer o material do cinto. Deixe os cintos secarem no ar antes de utilizar o automóvel. Acúmulo de sujeira nas presilhas metálicas das âncoras do cinto de segurança pode causar uma retração lenta dos cintos. Limpe o interior das presilhas com um pano limpo umedecido com uma mistura de sabão neutro e água.

7

Sistema do Cinto de Segurança e como ele trabalha

Conselho para Mulheres Grávidas

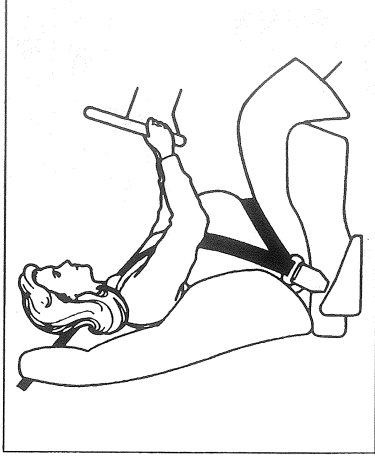

Proteger a mãe é a melhor maneira de proteger o feto. Portanto, uma mulher grávida deve utilizar o cinto de segurança na posição correta sempre que ela estiver dirigindo ou viajando em um automóvel.

Utilize um cinto diagonal/abdominal, lembrando-se sempre de manter a parte abdominal na posição mais baixa possível. Cada vez que for a uma consulta médica, pergunte ao seu médico se você pode dirigir e como deve posicionar o cinto de segurança.

Manutenção do Cinto de Segurança

Para sua segurança, você deve verificar as condições dos cintos de segurança regularmente.

Puxe totalmente para fora o cinto e verifique se há cortes, queimaduras, desgastes ou está desfiando. Verifique se as travas funcionam suavemente e o cinto diagonal/abdominal retrai facilmente. Qualquer anomalia na condição ou no funcionamento, o cinto deve ser substituído.

Se o cinto de segurança desgastar durante uma colisão, dirija-se a uma concessionária Honda para substituí-lo e para verificar a âncora quanto a danos.

Se os cintos de segurança estiverem sujos, você pode limpá-los com uma escova macia e uma mistura de sabão neutro com água morna. Não use cândida, tinta ou solventes de limpeza. Eles podem enfraquecer o material do cinto. Deixe os cintos secarem no ar antes de utilizar o automóvel. Acúmulo de sujeira nas presilhas metálicas das âncoras do cinto de segurança pode causar uma retração lenta dos cintos. Limpe o interior das presilhas com um pano limpo umedecido com uma mistura de sabão neutro e água.

7

Sistema de Proteção Suplementar

O sistema de proteção suplementar (SRS) inclui uma bolsa de ar para ajudar a proteger sua cabeça e o peito durante uma colisão frontal forte. Este sistema não substitui seu cinto de segurança. Ele apenas complementa ou adiciona a proteção oferecida por seu cinto de segurança.

O sistema de proteção suplementar equipado nos modelos Si4WS e VTEC inclui também uma bolsa de ar para o passageiro do assento dianteiro.

▲ CUIDADO

A não utilização do cinto de segurança aumenta o risco de sofrer ferimentos no caso de uma colisão, mesmo que você tenha bolsa de ar.

Certifique-se que você e seus passageiros estão utilizando os cintos de segurança corretamente.

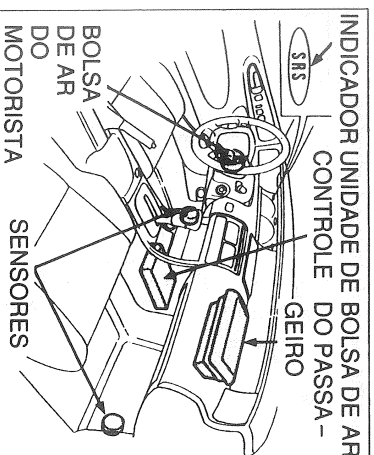

Os principais componentes do sistema de proteção suplementar são:

- Uma bolsa de ar no interior do volante.
- Uma bolsa de ar para o passageiro na parte superior do painel de instrumentos (para os modelos Si4WS e VTEC)

8

Sistema de Proteção Suplementar

O sistema de proteção suplementar (SRS) inclui uma bolsa de ar para ajudar a proteger sua cabeça e o peito durante uma colisão frontal forte. Este sistema não substitui seu cinto de segurança. Ele apenas complementa ou adiciona a proteção oferecida por seu cinto de segurança.

O sistema de proteção suplementar equipado nos modelos Si4WS e VTEC inclui também uma bolsa de ar para o passageiro do assento dianteiro.

▲ CUIDADO

A não utilização do cinto de segurança aumenta o risco de sofrer ferimentos no caso de uma colisão, mesmo que você tenha bolsa de ar.

Certifique-se que você e seus passageiros estão utilizando os cintos de segurança corretamente.

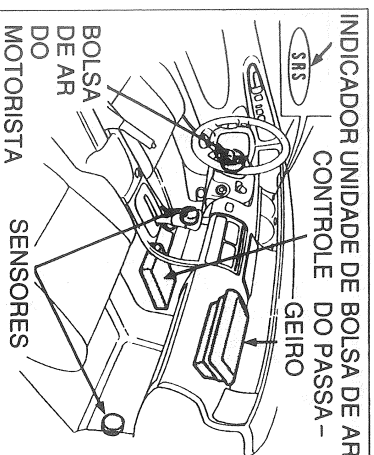

Os principais componentes do sistema de proteção suplementar são:

- Uma bolsa de ar no interior do volante.
- Uma bolsa de ar para o passageiro na parte superior do painel de instrumentos (para os modelos Si4WS e VTEC)

8

Sistema de Proteção Suplementar

- Um sistema de diagnóstico que monitora continuamente os sensores, unidade de controle, ativador da bolsa de ar e todas as fiações relacionadas enquanto o interruptor de ignição estiver ligado (ON) (II).
- Uma luz indicadora para alertá-lo sobre um possível problema no sistema.
- Energia de emergência em caso de sistema elétrico do seu automóvel estiver desconectado em uma colisão.

Lembretes Importantes Sobre a Segurança

FAIXA DE COLISÃO FRONTAL

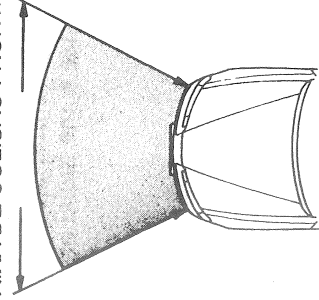

Mesmo com uma bolsa de ar, você deve utilizar o cinto de segurança. As razões são as seguintes:

- As bolsas de ar inflar-se-ão somente nas colisões frontais fortes. Elas não oferecem proteção nos impactos traseiros, impactos laterais, capotagem ou colisões frontais moderadas.
- A bolsa de ar infla-se e esvazia-se muito rapidamente. Ela não pode lhe proteger durante quaisquer impactos adicionais que possam ocorrer durante uma colisão.

9

Sistema de Proteção Suplementar

- Um sistema de diagnóstico que monitora continuamente os sensores, unidade de controle, ativador da bolsa de ar e todas as fiações relacionadas enquanto o interruptor de ignição estiver ligado (ON) (II).
- Uma luz indicadora para alertá-lo sobre um possível problema no sistema.
- Energia de emergência em caso de sistema elétrico do seu automóvel estiver desconectado em uma colisão.

Lembretes Importantes Sobre a Segurança

FAIXA DE COLISÃO FRONTAL

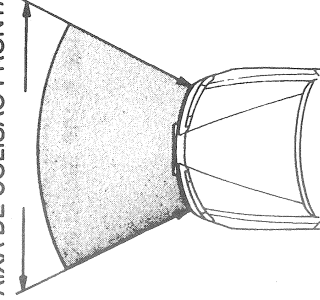

Mesmo com uma bolsa de ar, você deve utilizar o cinto de segurança. As razões são as seguintes:

- As bolsas de ar inflar-se-ão somente nas colisões frontais fortes. Elas não oferecem proteção nos impactos traseiros, impactos laterais, capotagem ou colisões frontais moderadas.
- A bolsa de ar infla-se e esvazia-se muito rapidamente. Ela não pode lhe proteger durante quaisquer impactos adicionais que possam ocorrer durante uma colisão.

9

- Um cinto de segurança ajuda a mantê-lo em posição correta quando se infla a bolsa de ar. Uma bolsa de ar infla-se com uma força considerável e pode ferir-lo se você não estiver em posição apropriada.

- Um cinto de segurança ajuda a mantê-lo em posição correta quando se infla a bolsa de ar. Uma bolsa de ar infla-se com uma força considerável e pode ferir-lo se você não estiver em posição apropriada.

Sistema de Proteção Suplementar

Como Funciona a Bolsa de Ar do Piloto

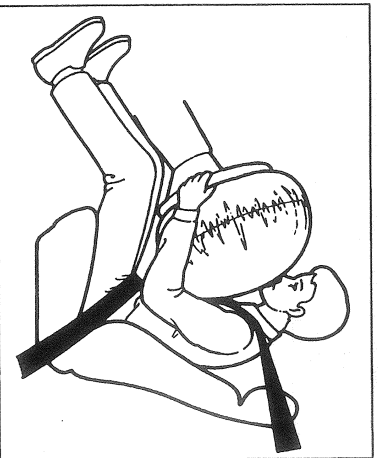

Sempre que houver uma colisão frontal forte, a bolsa de ar inflar-se-á instantaneamente para ajudar a proteger sua cabeça e peito.

Quando a bolsa de ar infla-se, você pode ouvir um ruído razoavelmente alto e você pode ver fumaça e pó. Isto é normal e é causado pela inflação da bolsa de ar.

Para realizar seu trabalho, a bolsa de ar infla-se com uma força considerável. Portanto, enquanto ela pode reduzir ferimentos graves e até salvar sua vida, a bolsa de ar pode causar algumas escoriações faciais.

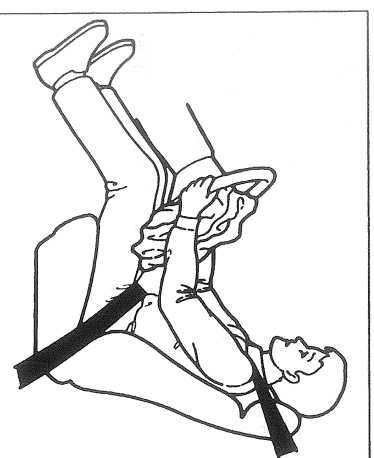

Após a bolsa inflar-se completamente, ela imediatamente começa a se esvaziar. Portanto, ela não interferirá na sua visibilidade, habilidade para manobrar ou habilidade para operar outros controles.

A bolsa de ar está armazenada no centro do volante de direção. Por questão de segurança, não fixe quaisquer objetos no volante de direção. Eles podem interferir no funcionamento da bolsa de ar ou se a bolsa inflar-se, eles podem ser lançados no interior do veículo e ferir algum ocupante.

10

Sistema de Proteção Suplementar

Como Funciona a Bolsa de Ar do Piloto

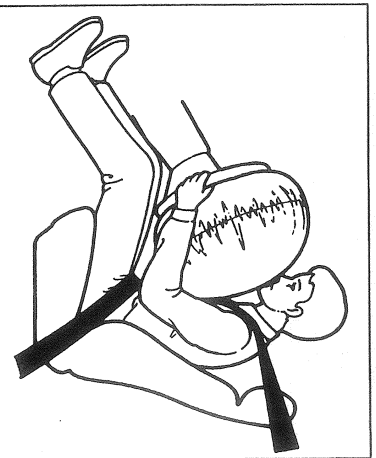

Sempre que houver uma colisão frontal forte, a bolsa de ar inflar-se-á instantaneamente para ajudar a proteger sua cabeça e peito.

Quando a bolsa de ar infla-se, você pode ouvir um ruído razoavelmente alto e você pode ver fumaça e pó. Isto é normal e é causado pela inflação da bolsa de ar.

Para realizar seu trabalho, a bolsa de ar infla-se com uma força considerável. Portanto, enquanto ela pode reduzir ferimentos graves e até salvar sua vida, a bolsa de ar pode causar algumas escoriações faciais.

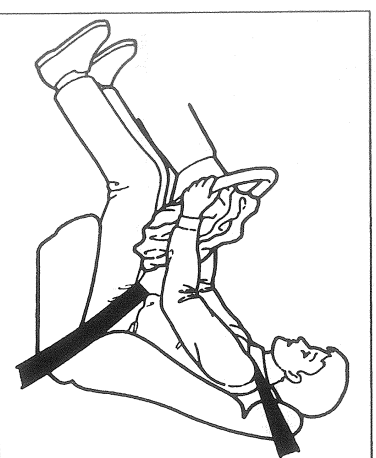

Após a bolsa inflar-se completamente, ela imediatamente começa a se esvaziar. Portanto, ela não interferirá na sua visibilidade, habilidade para manobrar ou habilidade para operar outros controles.

A bolsa de ar está armazenada no centro do volante de direção. Por questão de segurança, não fixe quaisquer objetos no volante de direção. Eles podem interferir no funcionamento da bolsa de ar ou se a bolsa inflar-se, eles podem ser lançados no interior do veículo e ferir algum ocupante.

10

Como Funciona a Bolsa de Ar do Passageiro

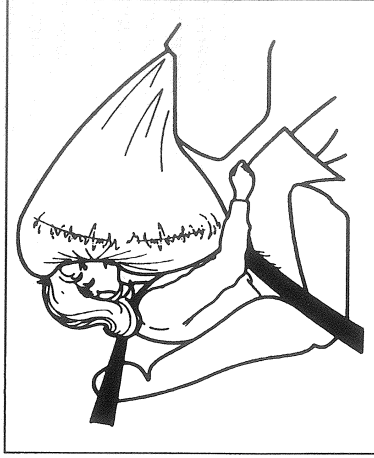

Sempre que houver uma colisão frontal forte, a bolsa de ar do passageiro inflar-se-á ao mesmo tempo com a bolsa de ar do motorista.

Esta bolsa de ar é um pouco maior e infla-se com uma força considerável. Ela pode ferir seriamente um adulto que não esteja utilizando o cinto de segurança e na posição correta. A força da bolsa pode também ferir uma criança pequena se ela não estiver presa corretamente no seu assento.

Por causa da bolsa de ar, recomendamos insistentemente em não colocar o berço no assento dianteiro do passageiro. Se a bolsa de ar inflar-se, ela pode desalojar o berço e ferir a criança.

A bolsa de ar do passageiro está armazenada próximo a parte superior do painel de instrumentos sob uma tampa marcada SRS. Não coloque nenhum objeto sobre essa tampa. Quando a bolsa de ar inflar-se, esse objeto pode ser lançado no interior do veículo e ferir algum ocupante.

SRS – Como Funciona a Luz Indicadora do SRS

A função da luz indicadora do SRS (sistema de proteção suplementar) no seu painel de instrumentos é para alertá-lo de um problema em potencial no sistema de proteção suplementar.

O sistema deve ser verificado quando:

- A luz não se acende ao girar o interruptor de ignição para posição ON (II).
- A luz permanece acesa após dar partida no motor.
- A luz acende-se ou pisca durante a condução.

Como Funciona a Bolsa de Ar do Passageiro

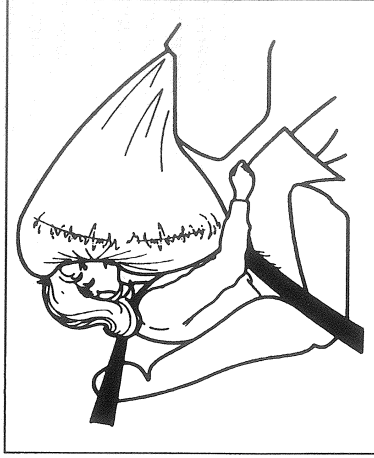

Sempre que houver uma colisão frontal forte, a bolsa de ar do passageiro inflar-se-á ao mesmo tempo com a bolsa de ar do motorista.

Esta bolsa de ar é um pouco maior e infla-se com uma força considerável. Ela pode ferir seriamente um adulto que não esteja utilizando o cinto de segurança e na posição correta. A força da bolsa pode também ferir uma criança pequena se ela não estiver presa corretamente no seu assento.

SRS – Como Funciona a Luz Indicadora do SRS

A função da luz indicadora do SRS (sistema de proteção suplementar) no seu painel de instrumentos é para alertá-lo de um problema em potencial no sistema de proteção suplementar.

O sistema deve ser verificado quando:

- A luz não se acende ao girar o interruptor de ignição para posição ON (II).
- A luz permanece acesa após dar partida no motor.
- A luz acende-se ou pisca durante a condução.

Sistema de Proteção Suplementar

Manutenção do Sistema

Seu sistema de proteção suplementar é virtualmente livre de manutenção. Não há peças que você possa efetuar serviços de manutenção seguramente.

Deve-se efetuar serviços de manutenção no sistema por uma concessionária autorizada Honda nas seguintes situações:

- Se sua bolsa de ar inflar-se constantemente. A bolsa deve ser substituída. Não tente remover a bolsa de ar por si próprio. Este serviço deve ser feito por uma Concessionária Honda.
- Se a luz indicadora do SRS alertar sobre um problema. O sistema de proteção suplementar deve ser verificado o mais rápido possível. Caso contrário, sua bolsa de ar não inflar-se-á quando você necessitar.
- Quando o automóvel tiver dez anos de uso. O sistema deve ser inspecionado. A data da produção está indicada na coluna da porta esquerda.

Precauções na Manutenção do Sistema
Não modifique seu volante de direção ou qualquer outra peça do sistema de proteção suplementar. As modificações podem tornar o sistema ineficiente.

Não adutere os componentes ou fiações do sistema. Isto poderá causar uma inflação inadvertida de bolsa de ar, possibilitando um ferimento muito grave a algum ocupante.

Informe a pessoa que irá efetuar o serviço de manutenção no seu automóvel de que ele possui o sistema de proteção suplementar. Se não seguir os procedimentos e as precauções descritos no manual de serviços oficial Honda poderá resultar em danos no sistema.

Desmanche total de um automóvel equipado com uma bolsa de ar desinflada pode ser perigoso. Solicite uma assistência a uma concessionária Honda se seu automóvel necessitar ser sucateado.

Se você vender seu automóvel, por favor, informe o novo proprietário de que este automóvel possui um sistema de proteção suplementar. Alerta-o sobre as informações e precauções descritas neste manual do proprietário.

12

Sistema de Proteção Suplementar

Manutenção do Sistema

Seu sistema de proteção suplementar é virtualmente livre de manutenção. Não há peças que você possa efetuar serviços de manutenção seguramente.

Deve-se efetuar serviços de manutenção no sistema por uma concessionária autorizada Honda nas seguintes situações:

- Se sua bolsa de ar inflar-se constantemente. A bolsa deve ser substituída. Não tente remover a bolsa de ar por si próprio. Este serviço deve ser feito por uma Concessionária Honda.
- Se a luz indicadora do SRS alertar sobre um problema. O sistema de proteção suplementar deve ser verificado o mais rápido possível. Caso contrário, sua bolsa de ar não inflar-se-á quando você necessitar.
- Quando o automóvel tiver dez anos de uso. O sistema deve ser inspecionado. A data da produção está indicada na coluna da porta esquerda.

Precauções na Manutenção do Sistema
Não modifique seu volante de direção ou qualquer outra peça do sistema de proteção suplementar. As modificações podem tornar o sistema ineficiente.

Não adutere os componentes ou fiações do sistema. Isto poderá causar uma inflação inadvertida de bolsa de ar, possibilitando um ferimento muito grave a algum ocupante.

Informe a pessoa que irá efetuar o serviço de manutenção no seu automóvel de que ele possui o sistema de proteção suplementar. Se não seguir os procedimentos e as precauções descritos no manual de serviços oficial Honda poderá resultar em danos no sistema.

Desmanche total de um automóvel equipado com uma bolsa de ar desinflada pode ser perigoso. Solicite uma assistência a uma concessionária Honda se seu automóvel necessitar ser sucateado.

Se você vender seu automóvel, por favor, informe o novo proprietário de que este automóvel possui um sistema de proteção suplementar. Alerta-o sobre as informações e precauções descritas neste manual do proprietário.

12

Informação Adicional sobre a Segurança

Os cintos de segurança e a bolsa de ar, obviamente, são peças importantes do sistema de proteção dos seus ocupantes. Para complementar o sistema de proteção, você deve conhecer que sentar-se corretamente no assento, ajustar o apoio de cabeça na posição correta, travar as portas e alojar os objetos em local apropriado podem aumentar sua segurança.

Posição do Encosto do Assento.
Os encostos dos assentos do motorista e dos passageiros deverão estar na posição reta para obter maior proteção dos cintos de segurança.
Se um encosto do assento estiver excessivamente reclinado, reduz a capacidade de proteção do cinto de segurança, devido a possibilidade de deslizar sob o cinto, e corre o risco de sofrer ferimentos no caso de uma colisão.

Para maiores informações sobre o ajuste do encosto do assento, consulte a página 43.

Travas das Portas
Deixar as portas do seu automóvel destravadas é inseguro. Um passageiro, principalmente uma criança, pode abrir a porta acidentalmente e cair fora do veículo. Também, há uma grande possibilidade de ser lançado para fora do veículo durante uma colisão quando as portas não estiverem travadas.

Informação Adicional sobre a Segurança

Os cintos de segurança e a bolsa de ar, obviamente, são peças importantes do sistema de proteção dos seus ocupantes. Para complementar o sistema de proteção, você deve conhecer que sentar-se corretamente no assento, ajustar o apoio de cabeça na posição correta, travar as portas e alojar os objetos em local apropriado podem aumentar sua segurança.

Posição do Encosto do Assento.
Os encostos dos assentos do motorista e dos passageiros deverão estar na posição reta para obter maior proteção dos cintos de segurança.
Se um encosto do assento estiver excessivamente reclinado, reduz a capacidade de proteção do cinto de segurança, devido a possibilidade de deslizar sob o cinto, e corre o risco de sofrer ferimentos no caso de uma colisão.

Para maiores informações sobre o ajuste do encosto do assento, consulte a página 43.

Travas das Portas
Deixar as portas do seu automóvel destravadas é inseguro. Um passageiro, principalmente uma criança, pode abrir a porta acidentalmente e cair fora do veículo. Também, há uma grande possibilidade de ser lançado para fora do veículo durante uma colisão quando as portas não estiverem travadas.

Informação Adicional sobre a Segurança

Colocar as Cargas Seguramente

Antes de conduzir o veículo, certifique-se que está preso ou colocado em local seguro qualquer objeto que possa ser lançado no interior do veículo e ferrir algum ocupante ou interferir na operação dos controles.

Não coloque nenhum objeto sobre o estante traseiro. Ele pode tampar sua visão e ainda poderá ser lançado contra algum ocupante no caso de uma colisão.

Mantenha fechadas todas as portas dos compartimentos quando o veículo estiver em movimento.

Condução com Animais

Os animais soltos no interior do veículo pode ser um risco durante a condução. Um animal solto pode interferir na operação do veículo. No caso de uma colisão ou em frenagem brusca, os animais soltos ou gaiolas podem ser lançados no interior do veículo e feri-lo ou seus passageiros.

Para a própria segurança dos animais, eles devem ser presos devidamente no seu veículo.

Uma maneira recomendada para prender um cachorro grande ou de tamanho médio é utilizar uma coleira especial para viagem. Esta coleira pode ser fixada no assento traseiro com o cinto de segurança.

Um cachorro pequeno, gato ou outros animais pequenos estarão seguros em um baú de laterais rígidas. Escolha um tipo de baú que lhe permita fixá-lo no assento com o cinto de segurança.

14

Informação Adicional sobre a Segurança

Colocar as Cargas Seguramente

Antes de conduzir o veículo, certifique-se que está preso ou colocado em local seguro qualquer objeto que possa ser lançado no interior do veículo e ferrir algum ocupante ou interferir na operação dos controles.

Não coloque nenhum objeto sobre o estante traseiro. Ele pode tampar sua visão e ainda poderá ser lançado contra algum ocupante no caso de uma colisão.

Mantenha fechadas todas as portas dos compartimentos quando o veículo estiver em movimento.

Condução com Animais

Os animais soltos no interior do veículo pode ser um risco durante a condução. Um animal solto pode interferir na operação do veículo. No caso de uma colisão ou em frenagem brusca, os animais soltos ou gaiolas podem ser lançados no interior do veículo e feri-lo ou seus passageiros.

Para a própria segurança dos animais, eles devem ser presos devidamente no seu veículo.

Uma maneira recomendada para prender um cachorro grande ou de tamanho médio é utilizar uma coleira especial para viagem. Esta coleira pode ser fixada no assento traseiro com o cinto de segurança.

Um cachorro pequeno, gato ou outros animais pequenos estarão seguros em um baú de laterais rígidas. Escolha um tipo de baú que lhe permita fixá-lo no assento com o cinto de segurança.

14

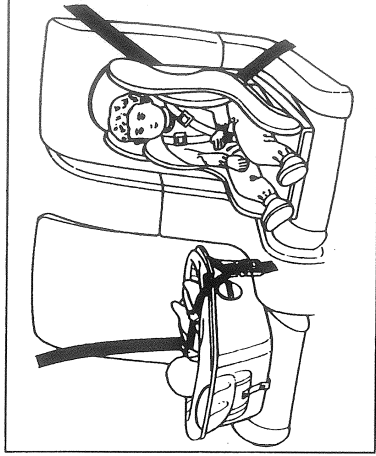

As crianças dependem dos adultos para se protegerem.

▲ CUIDADO

Uma criança que não está presa corretamente no assento poderá sofrer ferimentos no caso de uma colisão.

Uma criança muito pequena deve ser colocada num berço posicionado e fixado firmemente no assento traseiro com o cinto de segurança.

Onde as Crianças Devem Sentar-se
Para os carros equipados com bolsa de ar do passageiro, insistimos em não deixar a criança ocupar o assento do passageiro dianteiro. Quando a bolsa de ar infla-se, ela pode atingir o assento com uma grande força e o berço ou assento especial de criança podem ser desalojados.

De acordo com as estatísticas de colisões, as crianças de todos tamanhos e idades são mais seguras quando elas estão corretamente presas no assento traseiro do que no assento dianteiro.

Recomendamos, sempre que possível, que você prenda firmemente o berço na posição central do assento traseiro com o cinto de segurança.

Recomendamos também que uma criança que senta sozinha (muito grande para usar o berço), deve sentar-se no assento traseiro e utilizar o cinto diagonal/abdominal corretamente para sua proteção.

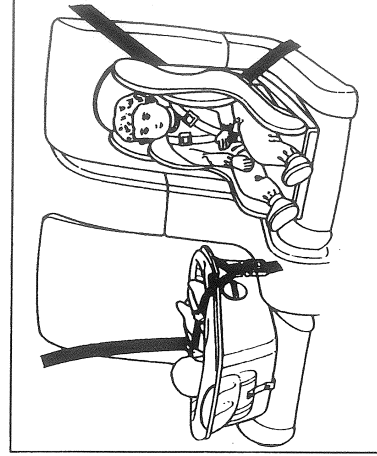

As crianças dependem dos adultos para se protegerem.

▲ CUIDADO

Uma criança que não está presa corretamente no assento poderá sofrer ferimentos no caso de uma colisão.

Uma criança muito pequena deve ser colocada num berço posicionado e fixado firmemente no assento traseiro com o cinto de segurança.

Onde as Crianças Devem Sentar-se
Para os carros equipados com bolsa de ar do passageiro, insistimos em não deixar a criança ocupar o assento do passageiro dianteiro. Quando a bolsa de ar infla-se, ela pode atingir o assento com uma grande força e o berço ou assento especial de criança podem ser desalojados.

De acordo com as estatísticas de colisões, as crianças de todos tamanhos e idades são mais seguras quando elas estão corretamente presas no assento traseiro do que no assento dianteiro.

Recomendamos, sempre que possível, que você prenda firmemente o berço na posição central do assento traseiro com o cinto de segurança.

Recomendamos também que uma criança que senta sozinha (muito grande para usar o berço), deve sentar-se no assento traseiro e utilizar o cinto diagonal/abdominal corretamente para sua proteção.

Segurança da Criança

Conselhos Importantes sobre a Segurança

Nunca carregue um bebê ou uma criança no colo durante a condução no veículo. Se você estiver utilizando cinto de segurança, as forças violentas criadas durante a colisão arrancará a criança de seus braços. A criança pode ser gravemente ferida.

Se você estiver carregando uma criança no colo sem utilizar o cinto de segurança em uma colisão, você poderá prensar a criança contra o interior do veículo.

Nunca passe seu cinto de segurança sobre a criança. Durante uma colisão o cinto poderá pressionar fortemente a criança, causando graves ferimentos internos.

Duas crianças nunca devem utilizar o mesmo cinto de segurança. Se fizer isto, elas podem ser gravemente feridas no caso de uma colisão.

Informações Gerais para ocupação das

Crianças no veículo

Uma criança muito pequena deve ser presa em um berço ou um assento especial de criança.

Certifique-se sempre que o berço está voltado para o lado traseiro do veículo.

Recomendamos, sempre que possível, colocar o berço no assento traseiro e fixá-lo com o cinto de segurança usando uma trava no cinto de segurança retrátil.

O local recomendado para colocar o assento especial de criança é no assento traseiro. Use o cinto de segurança para fixá-lo.

16

Segurança da Criança

Conselhos Importantes sobre a Segurança

Nunca carregue um bebê ou uma criança no colo durante a condução no veículo. Se você estiver utilizando cinto de segurança, as forças violentas criadas durante a colisão arrancará a criança de seus braços. A criança pode ser gravemente ferida.

Se você estiver carregando uma criança no colo sem utilizar o cinto de segurança em uma colisão, você poderá prensar a criança contra o interior do veículo.

Nunca passe seu cinto de segurança sobre a criança. Durante uma colisão o cinto poderá pressionar fortemente a criança, causando graves ferimentos internos.

Duas crianças nunca devem utilizar o mesmo cinto de segurança. Se fizer isto, elas podem ser gravemente feridas no caso de uma colisão.

Informações Gerais para ocupação das

Crianças no veículo

Uma criança muito pequena deve ser presa em um berço ou um assento especial de criança.

Certifique-se sempre que o berço está voltado para o lado traseiro do veículo.

Recomendamos, sempre que possível, colocar o berço no assento traseiro e fixá-lo com o cinto de segurança usando uma trava no cinto de segurança retrátil.

O local recomendado para colocar o assento especial de criança é no assento traseiro. Use o cinto de segurança para fixá-lo.

16

Berço

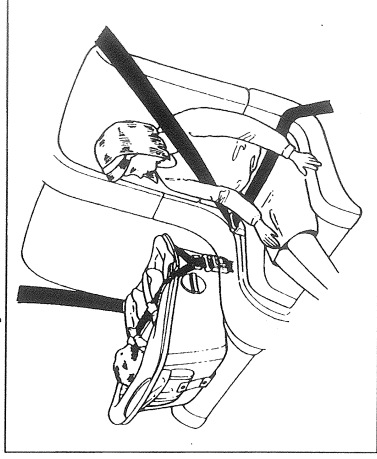

Uma criança muito pequena, até aproximadamente 9 kg, deve ser presa em um berço e o berço deve estar voltado para a traseira do veículo. Recomendamos que o berço deve ser colocado no assento traseiro, principalmente se o carro estiver equipado com a bolsa de ar para passageiro, e deve prendê-lo com os cintos de segurança utilizando a trava.

Assento Especial para Criança

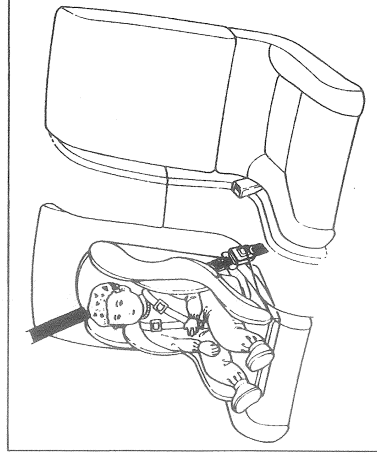

Uma criança pequena, entre 9 a 18 kg aproximadamente, deve utilizar um assento especial para criança. O assento especial para criança deve ser preso no assento traseiro do veículo com os cintos de segurança utilizando uma trava.

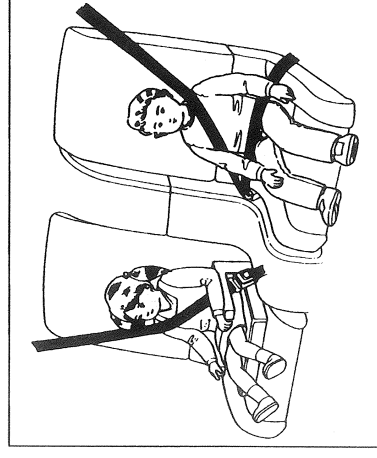

Uma criança que senta sozinha (muito grande para usar o berço ou assento especial), deve sentar-se no assento traseiro e utilizar o cinto diagonal/abdominal corretamente.

Se o cinto diagonal estiver atravessando o pescoço, utilize uma almofada.

Berço

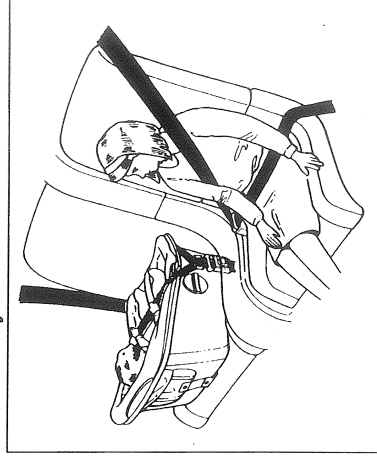

Uma criança muito pequena, até aproximadamente 9 kg, deve ser presa em um berço e o berço deve estar voltado para a traseira do veículo. Recomendamos que o berço deve ser colocado no assento traseiro, principalmente se o carro estiver equipado com a bolsa de ar para passageiro, e deve prendê-lo com os cintos de segurança utilizando a trava.

Assento Especial para Criança

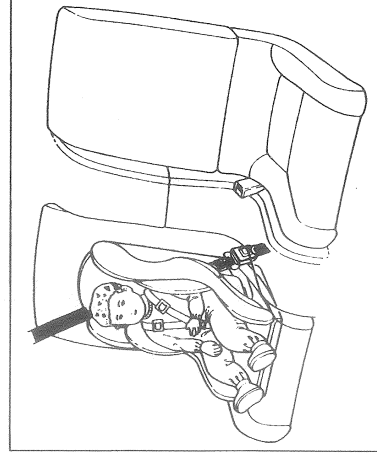

Uma criança pequena, entre 9 a 18 kg aproximadamente, deve utilizar um assento especial para criança. O assento especial para criança deve ser preso no assento traseiro do veículo com os cintos de segurança utilizando uma trava.

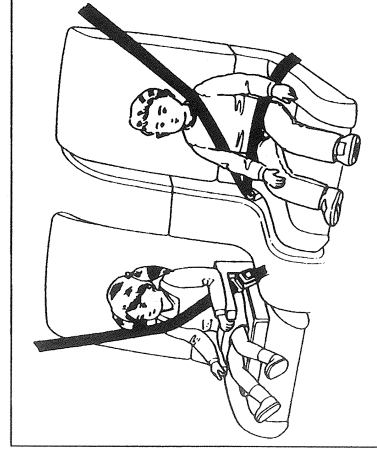

Uma criança que senta sozinha (muito grande para usar o berço ou assento especial), deve sentar-se no assento traseiro e utilizar o cinto diagonal/abdominal corretamente.

Se o cinto diagonal estiver atravessando o pescoço, utilize uma almofada.

Segurança da Criança

Uso de uma trava no cinto de segurança

Sempre utilize uma trava no cinto de segurança para prender o berço ou assento especial de criança. Isto ajudará a evitar que o assento ou berço mude de posição.

Para instalar a trava.

1. Posicione o assento da criança no assento traseiro do veículo. Passe o cinto de segurança de acordo com as recomendações do fabricante do assento.
2. Introduza a placa de engate na fivela. Puxe a parte solta do cinto para certificar-se de que não há folga.

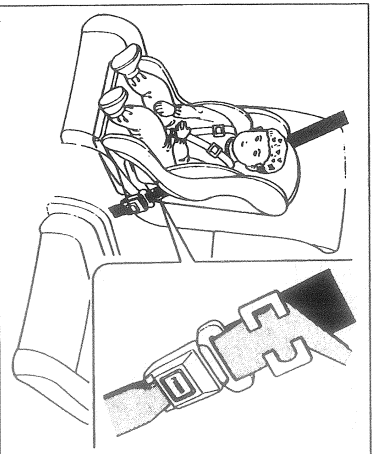

3. Aperte firmemente o cinto próximo a placa de engate e prenda as duas partes do cinto juntas de maneira que elas não deslizem através da placa de engate. Solte o cinto.
4. Instale a trava. Posicione a trava mais próxima possível da placa de engate.
5. Introduza a placa de engate na fivela e certifique-se que o berço ou assento da criança está preso firmemente.

18

Segurança da Criança

Uso de uma trava no cinto de segurança

Sempre utilize uma trava no cinto de segurança para prender o berço ou assento especial de criança. Isto ajudará a evitar que o assento ou berço mude de posição.

Para instalar a trava.

1. Posicione o assento da criança no assento traseiro do veículo. Passe o cinto de segurança de acordo com as recomendações do fabricante do assento.
2. Introduza a placa de engate na fivela. Puxe a parte solta do cinto para certificar-se de que não há folga.

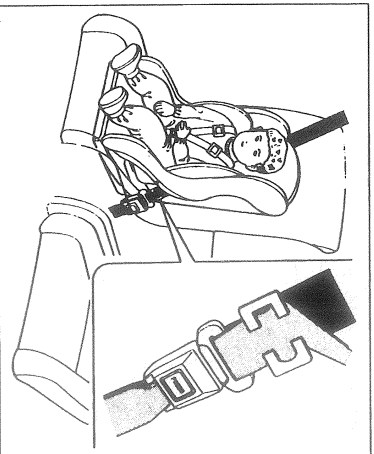

3. Aperte firmemente o cinto próximo a placa de engate e prenda as duas partes do cinto juntas de maneira que elas não deslizem através da placa de engate. Solte o cinto.
4. Instale a trava. Posicione a trava mais próxima possível da placa de engate.
5. Introduza a placa de engate na fivela e certifique-se que o berço ou assento da criança está preso firmemente.

18

Uso de Assento Especial para Crianças com Travas

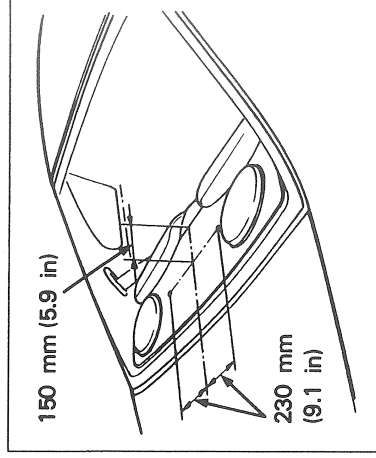

Seu automóvel Honda possui dois pontos de fixação para prender o assento especial de crianças equipado com travas.

Use as dimensões indicadas na ilustração acima para localizar os pontos de fixação. Corte um orifício de diâmetro 12,7 mm na estante traseira. Em seguida, instale os componentes da trava que acompanham o assento especial. Aperte o parafuso de acordo com o torque especificado:

Torque: 22 N.m (2,2 kg.m)

Se você não souber como instalar o suporte, dirija-se a uma concessionária Honda para instalá-lo.

Quando um berço ou assento da criança não estiver em uso, eles devem ser removidos do veículo ou fixá-los firmemente para que não ofereçam perigo aos ocupantes durante uma colisão.

Uso de Assento Especial para Crianças com Travas

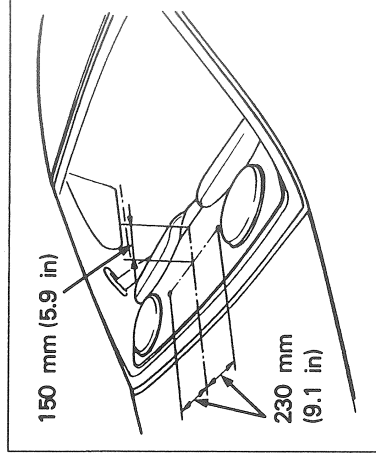

Seu automóvel Honda possui dois pontos de fixação para prender o assento especial de crianças equipado com travas.

Use as dimensões indicadas na ilustração acima para localizar os pontos de fixação. Corte um orifício de diâmetro 12,7 mm na estante traseira. Em seguida, instale os componentes da trava que acompanham o assento especial. Aperte o parafuso de acordo com o torque especificado:

Torque: 22 N.m (2,2 kg.m)

Se você não souber como instalar o suporte, dirija-se a uma concessionária Honda para instalá-lo.

Quando um berço ou assento da criança não estiver em uso, eles devem ser removidos do veículo ou fixá-los firmemente para que não ofereçam perigo aos ocupantes durante uma colisão.

Álcool e Drogas

Dirigir um carro requer sua atenção total. As condições de tráfego mudam rapidamente e você deverá estar apto a reagir na mesma velocidade. O álcool e as drogas afetam diretamente seu reflexo e habilidade para reagir. Mesmo os remédios, com prescrição médica ou não, podem produzir esse efeito.

Existem as leis que regulamentam a condução de veículo após a ingestão de bebidas alcoólicas. Essas leis definem a quantidade de álcool permitível no sangue. Entretanto, a sua capacidade de análise e reação diminui sempre queingere o álcool.

Sempre que possível, procure um meio de transporte alternativo após a ingestão de bebidas alcoólicas.

Se não houver outra alternativa a não ser conduzir o seu automóvel, pare de beber e dê um tempo suficiente até sentir que está sóbrio. O tempo é o único meio que pode eliminar o efeito do álcool. Um café amargo ou banho frio não abrevia o processo.

A atitude mais correta é:
Não beber quando dirige.

20

Álcool e Drogas

Dirigir um carro requer sua atenção total. As condições de tráfego mudam rapidamente e você deverá estar apto a reagir na mesma velocidade. O álcool e as drogas afetam diretamente seu reflexo e habilidade para reagir. Mesmo os remédios, com prescrição médica ou não, podem produzir esse efeito.

Existem as leis que regulamentam a condução de veículo após a ingestão de bebidas alcoólicas. Essas leis definem a quantidade de álcool permitível no sangue. Entretanto, a sua capacidade de análise e reação diminui sempre queingere o álcool.

Sempre que possível, procure um meio de transporte alternativo após a ingestão de bebidas alcoólicas.

Se não houver outra alternativa a não ser conduzir o seu automóvel, pare de beber e dê um tempo suficiente até sentir que está sóbrio. O tempo é o único meio que pode eliminar o efeito do álcool. Um café amargo ou banho frio não abrevia o processo.

A atitude mais correta é:
Não beber quando dirige.

20

Uma manutenção correta no veículo é a sua melhor proteção contra a entrada de gás no interior do veículo. O sistema de escape deve ser inspecionado completamente por um mecânico qualificado sempre que:

- Levantar o veículo para troca de óleo.
- Você notar uma mudança no ruído do escape.

- O sistema de escape, a traseira ou parte inferior do veículo forem danificados.

CUIDADO

- Evite respirar os gases do escapamento. Eles contêm monóxido de carbono que é um gás incolor e inodoro que pode causar a perda de consciência e até a morte. Se você suspeitar que o gás de escapamento está entrando no interior do veículo, deve determinar e corrigir a causa o mais rápido possível. Se for necessário dirigir o veículo nestas condições, dirija somente com todos os vidros totalmente abertos.
- Não conduza o veículo com a porta do compartimento de bagagens aberta. O compartimento de bagagens aberto pode permitir a entrada de gases do escapamento no interior do veículo. Se for necessário conduzir o veículo com a porta do compartimento de bagagens aberta, conduza somente com todos os vidros totalmente abertos.
- Não funcione o motor em áreas fechadas. No interior de uma garagem, funcione o motor somente para entrar ou sair.
- Se for necessário permanecer sentado no veículo com o motor ligado por um período prolongado, ajuste o sistema de aquecimento/ventilação como segue:

1. Selecione para a Função Ar Fresco
2. Selecione para função 
3. Ligue o ventilador e coloque-o em velocidade máxima.
4. Ajuste o controle de temperatura para o seu melhor conforto.

NOTA

Para assegurar um funcionamento correto do sistema de ventilação, mantenha sempre a entrada de ar desobstruída.

Uma manutenção correta no veículo é a sua melhor proteção contra a entrada de gás no interior do veículo. O sistema de escape deve ser inspecionado completamente por um mecânico qualificado sempre que:

- Levantar o veículo para troca de óleo.
- Você notar uma mudança no ruído do escape.

- O sistema de escape, a traseira ou parte inferior do veículo forem danificados.

CUIDADO

- Evite respirar os gases do escapamento. Eles contêm monóxido de carbono que é um gás incolor e inodoro que pode causar a perda de consciência e até a morte. Se você suspeitar que o gás de escapamento está entrando no interior do veículo, deve determinar e corrigir a causa o mais rápido possível. Se for necessário dirigir o veículo nestas condições, dirija somente com todos os vidros totalmente abertos.
- Não conduza o veículo com a porta do compartimento de bagagens aberta. O compartimento de bagagens aberto pode permitir a entrada de gases do escapamento no interior do veículo. Se for necessário conduzir o veículo com a porta do compartimento de bagagens aberta, conduza somente com todos os vidros totalmente abertos.
- Não funcione o motor em áreas fechadas. No interior de uma garagem, funcione o motor somente para entrar ou sair.
- Se for necessário permanecer sentado no veículo com o motor ligado por um período prolongado, ajuste o sistema de aquecimento/ventilação como segue:

1. Selecione para a Função Ar Fresco
2. Selecione para função 
3. Ligue o ventilador e coloque-o em velocidade máxima.
4. Ajuste o controle de temperatura para o seu melhor conforto.

NOTA

Para assegurar um funcionamento correto do sistema de ventilação, mantenha sempre a entrada de ar desobstruída.

Etiquetas de Segurança

Estas etiquetas estão coladas nos locais indicados na ilustração. Elas alertam-nos sobre o perigo que pode provocar ferimentos graves. Leia estas etiquetas com atenção e não as remova. Se a etiqueta estiver descolando ou tornar difícil de ler, dirija-se a uma concessionária Honda para substituí-la.

TAMPA DO RADIADOR

▲ CUIDADO

Nunca abra enquanto estiver quente.

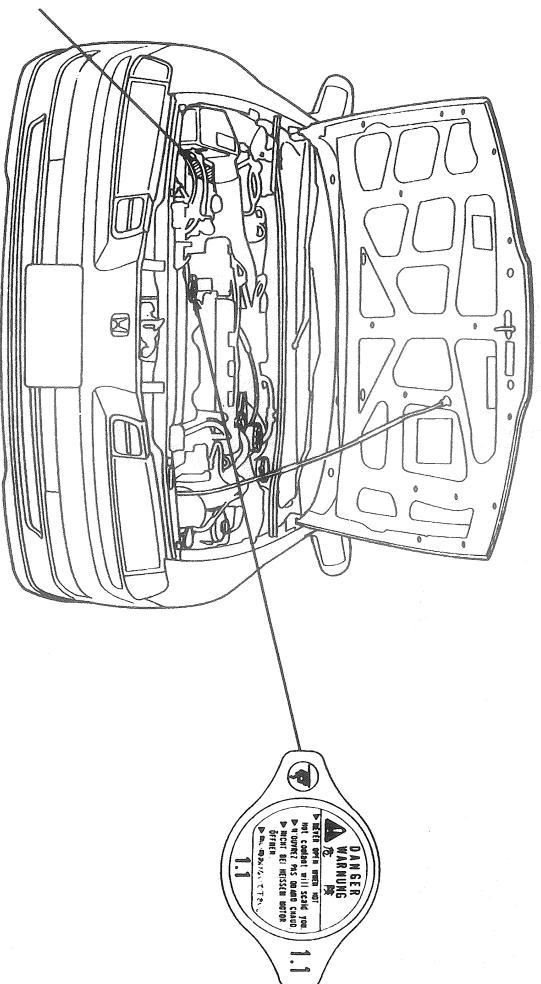

BATERIA

▲ CUIDADO

GASES EXPLOSIVOS: Mantenha as chamas, fósforas e os cigarros longe da bateria.

Providencie uma ventilação adequada ao dar carga na bateria ou utilizá-la em local fechado
PERIGO QUÍMICO: Contém ácido sulfúrico. Em caso de contato com a pele, mesmo através da roupa, pode causar graves queimaduras. Use as roupas de proteção e a máscara.

Se o eletrolito atingir seus olhos, lave-os com água pelo menos 15 minutos e procure assistência médica imediatamente.

VENENO: Antídoto: Externo: lavar com água Interno: tomar grande quantidade de água ou leite de magnésia ou óleo vegetal. Procurar assistência médica.

22

Etiquetas de Segurança

Estas etiquetas estão coladas nos locais indicados na ilustração. Elas alertam-nos sobre o perigo que pode provocar ferimentos graves. Leia estas etiquetas com atenção e não as remova. Se a etiqueta estiver descolando ou tornar difícil de ler, dirija-se a uma concessionária Honda para substituí-la.

TAMPA DO RADIADOR

▲ CUIDADO

Nunca abra enquanto estiver quente.

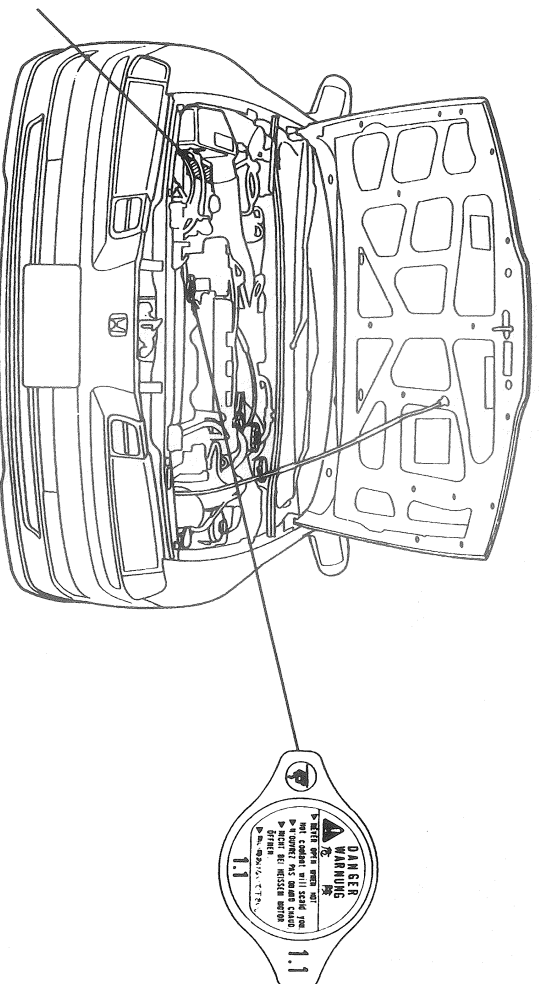

BATERIA

▲ CUIDADO

GASES EXPLOSIVOS: Mantenha as chamas, fósforas e os cigarros longe da bateria.

Providencie uma ventilação adequada ao dar carga na bateria ou utilizá-la em local fechado
PERIGO QUÍMICO: Contém ácido sulfúrico. Em caso de contato com a pele, mesmo através da roupa, pode causar graves queimaduras. Use as roupas de proteção e a máscara.

Se o eletrolito atingir seus olhos, lave-os com água pelo menos 15 minutos e procure assistência médica imediatamente.

VENENO: Antídoto: Externo: lavar com água Interno: tomar grande quantidade de água ou leite de magnésia ou óleo vegetal. Procurar assistência médica.

22

Localização dos Controles

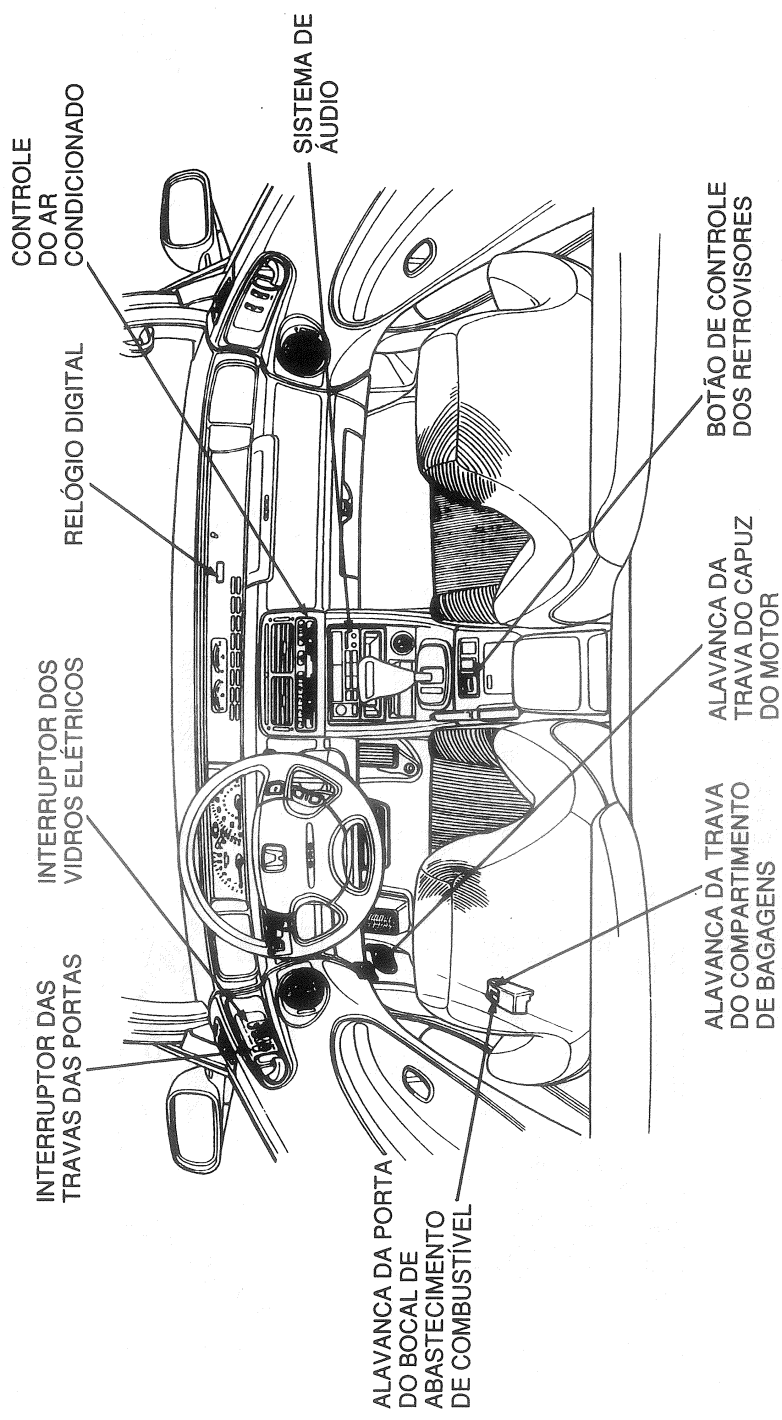

23

Localização dos Controles

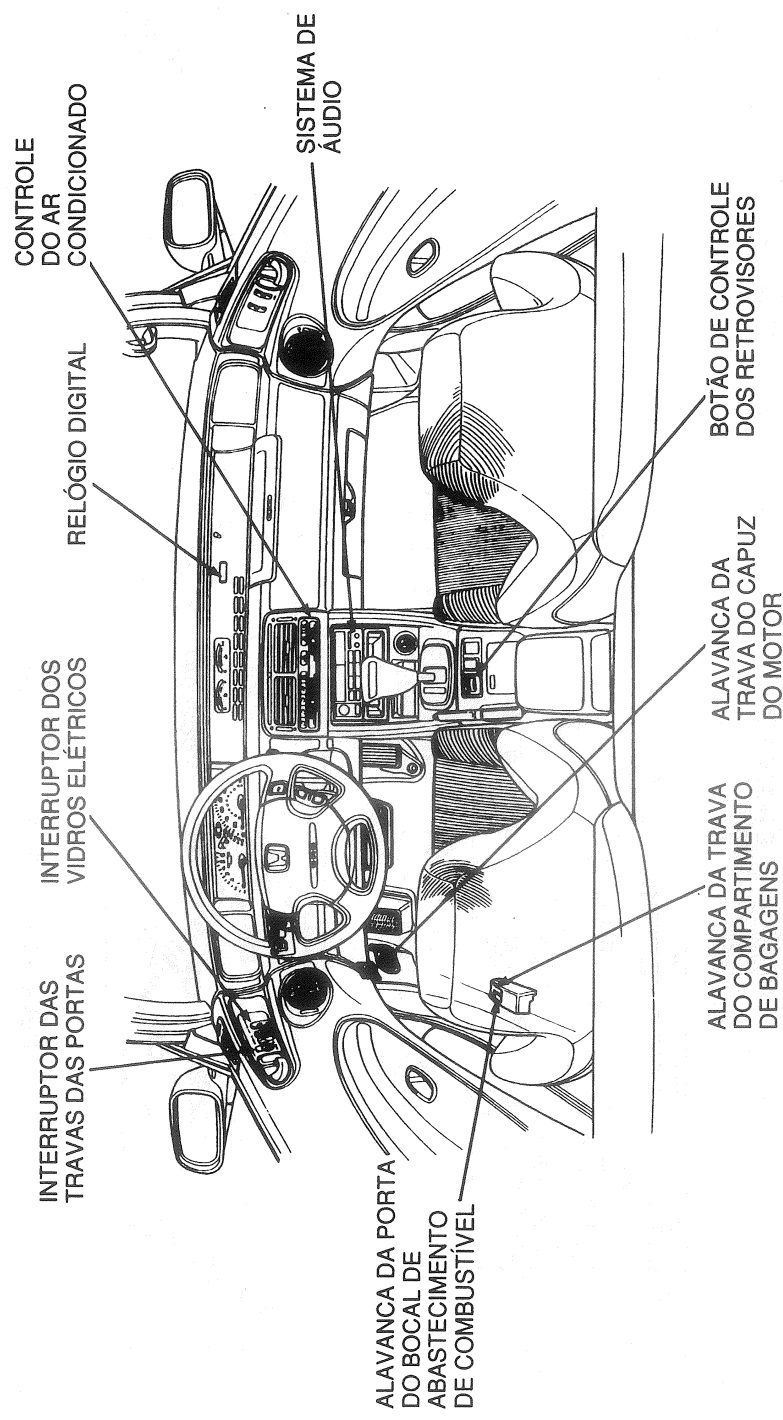

23

Luzez Indicadoras

O painel de instrumentos possui vários indicadores para lhe fornecer as informações importantes sobre o seu veículo.

Verificação das lâmpadas

Maioria das luzes indicadoras acendem-se ao girar o interruptor de ignição para a posição II, permitindo certificar-se de que estão funcionando corretamente. Se alguma luz indicadora não acender-se, isto pode ser um sinal de que há algum problema no sistema, procure a concessionária Honda para verificar se a lâmpada está queimada ou há outros problemas.

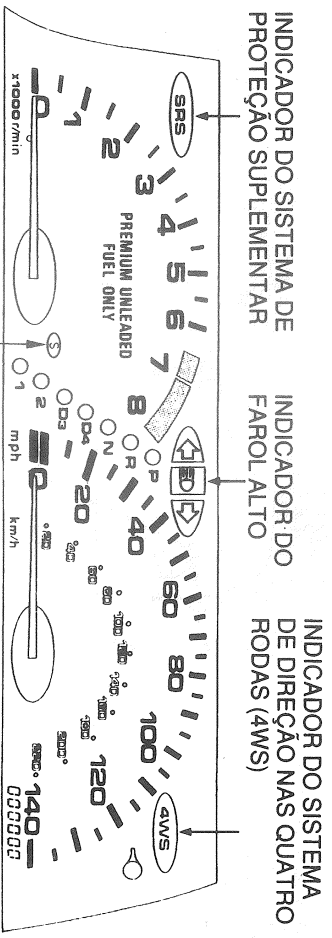
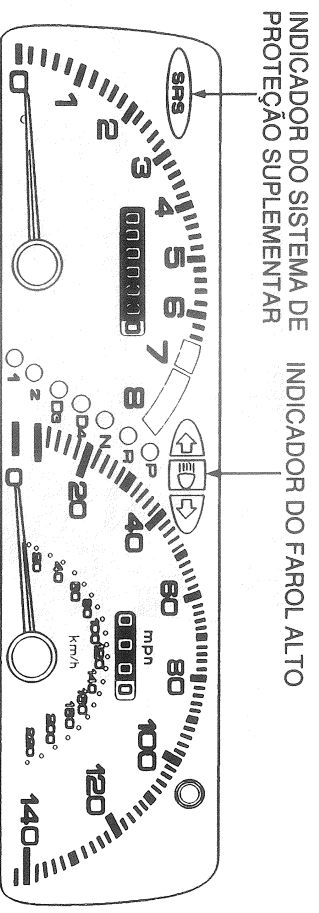

INDICADOR S

24

Luzez Indicadoras

O painel de instrumentos possui vários indicadores para lhe fornecer as informações importantes sobre o seu veículo.

Verificação das lâmpadas

Maioria das luzes indicadoras acendem-se ao girar o interruptor de ignição para a posição II, permitindo certificar-se de que estão funcionando corretamente. Se alguma luz indicadora não acender-se, isto pode ser um sinal de que há algum problema no sistema, procure a concessionária Honda para verificar se a lâmpada está queimada ou há outros problemas.

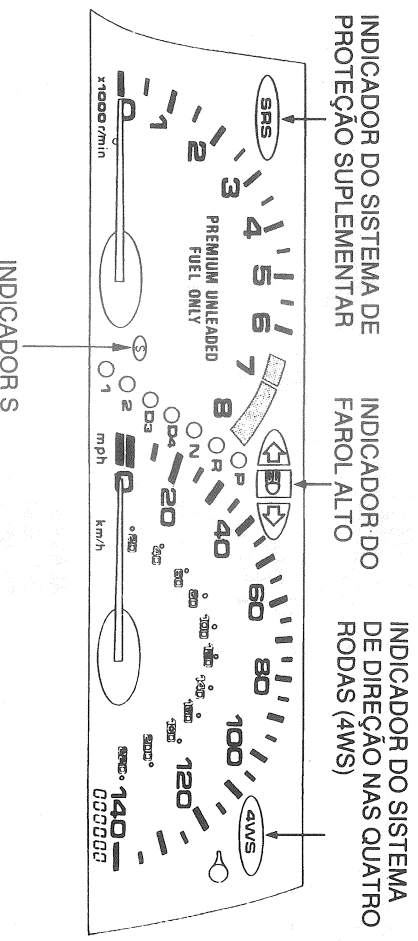
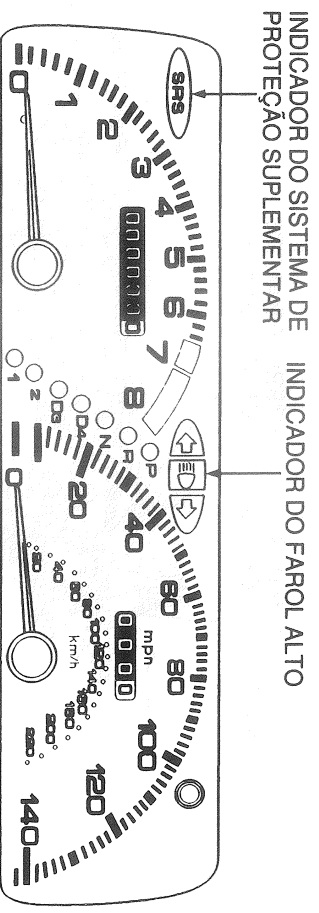

INDICADOR S

24

Luzes Indicadoras

S Luz Indicadora S (para alguns modelos)

(Somente para Transmissão Automática)

Esta luz indicadora acende-se quando acionar o interruptor Sports. Ela acende-se por alguns segundos quando ligar o interruptor de ignição (posição II)

A luz indicadora S exerce uma segunda função. Se esta luz piscar durante a condução (em qualquer posição de marcha), isto indica um possível funcionamento deficiente da transmissão. Evite aceleração rápida e dirija-se a uma concessionária Honda o mais rápido possível para verificar a transmissão do seu automóvel.

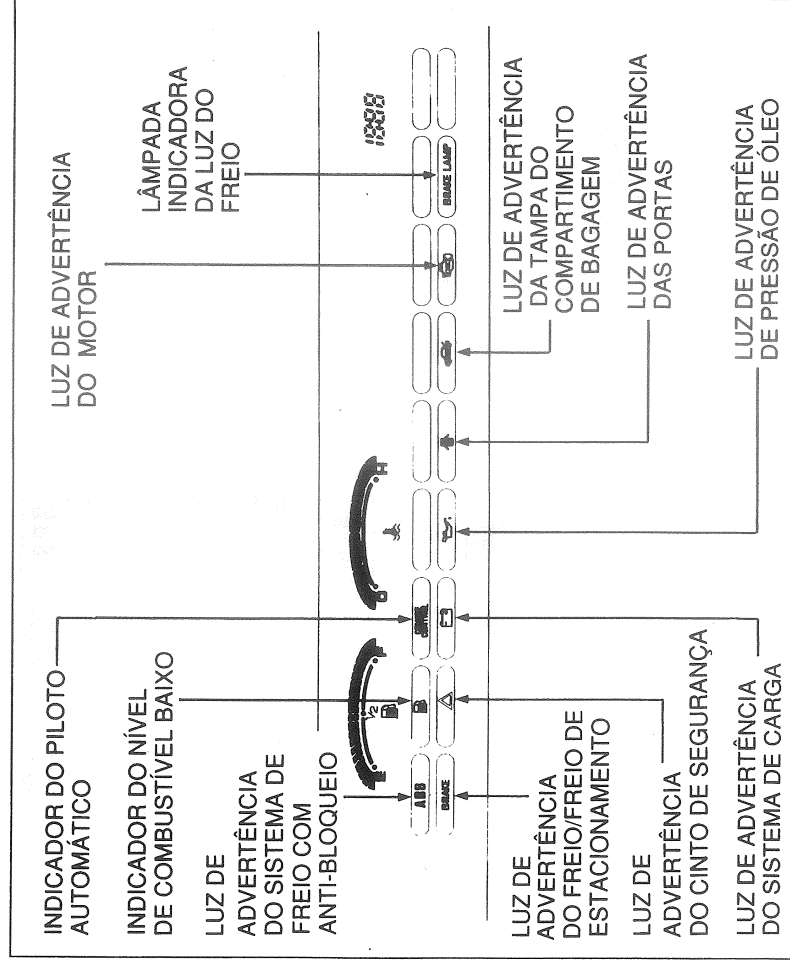

25

Luzes Indicadoras

S Luz Indicadora S (para alguns modelos)

(Somente para Transmissão Automática)

Esta luz indicadora acende-se quando acionar o interruptor Sports. Ela acende-se por alguns segundos quando ligar o interruptor de ignição (posição II)

A luz indicadora S exerce uma segunda função. Se esta luz piscar durante a condução (em qualquer posição de marcha), isto indica um possível funcionamento deficiente da transmissão. Evite aceleração rápida e dirija-se a uma concessionária Honda o mais rápido possível para verificar a transmissão do seu automóvel.

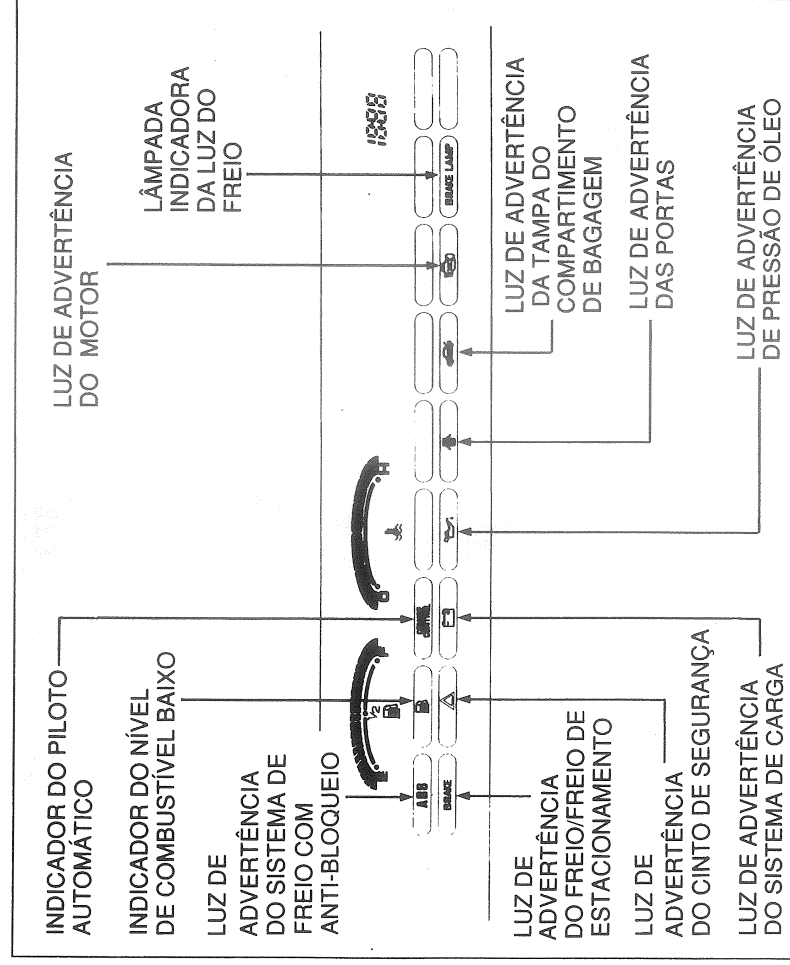

25

Luzes Indicadoras



Luz de Advertência do Sistema de Carga

A luz de advertência do sistema de carga acende-se quando houver algum problema no sistema de carga elétrica ou quando o interruptor de ignição estiver ligado com o motor parado. Se a luz acender-se durante a condução, isto indica que a bateria não está sendo carregada.

Consulte a página 166 sobre o procedimento neste caso.



Luz de Advertência de Pressão do Óleo

Esta luz poderá piscar quando houver uma instabilidade na pressão de óleo do motor.

A luz de advertência de pressão do óleo acender-se-á e permanecerá acesa se a pressão do óleo abaixar o suficiente para causar danos ao motor ou quando o interruptor de ignição estiver ligado com o motor parado.

Se a luz acender durante a condução, pare o veículo em um local seguro o mais rápido possível e desligue o motor.

Consulte a página 165 sobre o

procedimento e precauções sobre a verificação do motor.



BRAKE Luz de Advertência do Freio/Freio de estacionamento

Esta luz possui duas funções:

1. A luz acende-se para indicar que o freio de estacionamento está acionado. Conduzir com o freio de estacionamento acionado pode danificar os freios e pneus, e pode desligar o sistema de freio anti-bloqueio (ABS). Consulte a página 99.

2. A luz pode indicar que o nível do fluido do freio está baixo se ela permanecer acesa após soltar o freio de estacionamento ou acender-se durante a condução. Isto acontece normalmente devido ao desgaste excessivo das pastilhas. Dirija-se a sua concessionária Honda para verificar o sistema de freio quanto a desgaste das pastilhas ou vazamento de fluido.

26

Luzes Indicadoras



Luz de Advertência do Sistema de Carga

A luz de advertência do sistema de carga acende-se quando houver algum problema no sistema de carga elétrica ou quando o interruptor de ignição estiver ligado com o motor parado. Se a luz acender-se durante a condução, isto indica que a bateria não está sendo carregada.

Consulte a página 166 sobre o procedimento neste caso.



Luz de Advertência de Pressão do Óleo

Esta luz poderá piscar quando houver uma instabilidade na pressão de óleo do motor.

A luz de advertência de pressão do óleo acender-se-á e permanecerá acesa se a pressão do óleo abaixar o suficiente para causar danos ao motor ou quando o interruptor de ignição estiver ligado com o motor parado.

Se a luz acender durante a condução, pare o veículo em um local seguro o mais rápido possível e desligue o motor.

Consulte a página 165 sobre o

procedimento e precauções sobre a verificação do motor.



BRAKE Luz de Advertência do Freio/Freio de estacionamento

Esta luz possui duas funções:

1. A luz acende-se para indicar que o freio de estacionamento está acionado. Conduzir com o freio de estacionamento acionado pode danificar os freios e pneus, e pode desligar o sistema de freio anti-bloqueio (ABS). Consulte a página 99.

2. A luz pode indicar que o nível do fluido do freio está baixo se ela permanecer acesa após soltar o freio de estacionamento ou acender-se durante a condução. Isto acontece normalmente devido ao desgaste excessivo das pastilhas. Dirija-se a sua concessionária Honda para verificar o sistema de freio quanto a desgaste das pastilhas ou vazamento de fluido.



SRS Luz Indicadora do Sistema de Proteção Suplementar

A luz acende-se normalmente por alguns segundos ao girar o interruptor de ignição para a posição II. Se ela não se acender, permanecer acesa após a partida do motor ou piscar durante a condução, procure a concessionária Honda para verificar o problema o mais rápido possível. Caso contrário, sua bolsa de ar pode não inflar-se no momento que você a necessita.



Luz Indicadora do Farol Alto

Esta luz indicadora azul acender-se-á sempre que o farol alto estiver ligado.



Luz de Advertência do Nível de Combustível Baixo

Esta luz acende-se para alertá-lo de que deve reabastecer o tanque de combustível.



SRS Luz Indicadora do Sistema de Proteção Suplementar

A luz acende-se normalmente por alguns segundos ao girar o interruptor de ignição para a posição II. Se ela não se acender, permanecer acesa após a partida do motor ou piscar durante a condução, procure a concessionária Honda para verificar o problema o mais rápido possível. Caso contrário, sua bolsa de ar pode não inflar-se no momento que você a necessita.



Luz Indicadora do Farol Alto

Esta luz indicadora azul acender-se-á sempre que o farol alto estiver ligado.



Luz de Advertência do Nível de Combustível Baixo

Esta luz acende-se para alertá-lo de que deve reabastecer o tanque de combustível.

Luz de Advertência do Sistema de Freio com Anti-Bloqueio (ABS)

(Somente para os veículos equipados com ABS.)

A luz de advertência do ABS acende-se quando gira o interruptor de ignição para a posição II e apaga-se após o motor entrar em funcionamento. Se ela acender-se em qualquer outras circunstâncias, isto significa que há algum problema no ABS. Se a luz acender-se durante a condução, pare o veículo em um local seguro e desligue o motor. Se a luz não se apagar ou acender-se novamente durante a condução, o sistema deve ser verificado por uma concessionária Honda o mais rápido possível.

NOTA

- A luz acesa não indica um defeito no sistema normal do freio. A luz acesa indica somente um mau funcionamento no ABS. Neste caso, o ABS é automaticamente desligado, mas a capacidade de frenagem normal continua.

- Após a partida do motor com auxílio de uma bateria externa, há possibilidade de a luz de advertência do ABS acender-se devido a voltagem insuficiente da bateria. Após a bateria estiver suficientemente recarregada, a luz de advertência deve indicar que o ABS está "OK", acendendo-se por alguns segundos, cada vez que o motor é posto em funcionamento. Se a luz permanecer acesa após recarregar a bateria, o sistema deve ser verificado por uma concessionária Honda.



Luz de Advertência de Verificação do Motor

Esta luz acende-se por alguns segundos cada vez que ligar o interruptor de ignição. Ela permanecerá acesa se houver um mau funcionamento no sistema de controle de emissões. Se a luz acender-se durante a condução, evite correr em alta velocidade e dirija-se a uma Concessionária Honda o mais rápido possível para verificar o sistema.

BRAKE LAMP

Lâmpada Indicadora da Luz do Freio

Esta lâmpada normalmente acende-se por alguns segundos ao ligar o interruptor de ignição (posição II). Se esta lâmpada permanecer acesa ou acender-se durante a condução, isto indica que a lâmpada está queimada ou a luz do freio não está funcionando. Dirija-se a uma concessionária Honda para reparar a luz do freio o mais rápido possível.



Luz Indicadora do Piloto Automático

Somente para os carros equipados com sistema de piloto automático. Quando o sistema de piloto automático estiver ligado, esta luz indicadora estará acesa.

ABS

Luz de Advertência do Sistema de Freio com Anti-Bloqueio (ABS)

(Somente para os veículos equipados com ABS.)

A luz de advertência do ABS acende-se quando gira o interruptor de ignição para a posição II e apaga-se após o motor entrar em funcionamento. Se ela acender-se em qualquer outras circunstâncias, isto significa que há algum problema no ABS. Se a luz acender-se durante a condução, pare o veículo em um local seguro e desligue o motor. Se a luz não se apagar ou acender-se novamente durante a condução, o sistema deve ser verificado por uma concessionária Honda o mais rápido possível.

NOTA

- A luz acesa não indica um defeito no sistema normal do freio. A luz acesa indica somente um mau funcionamento no ABS. Neste caso, o ABS é automaticamente desligado, mas a capacidade de frenagem normal continua.

BRAKE LAMP

Lâmpada Indicadora da Luz do Freio

Esta lâmpada normalmente acende-se por alguns segundos ao ligar o interruptor de ignição (posição II). Se esta lâmpada permanecer acesa ou acender-se durante a condução, isto indica que a lâmpada está queimada ou a luz do freio não está funcionando. Dirija-se a uma concessionária Honda para reparar a luz do freio o mais rápido possível.



Luz Indicadora do Piloto Automático

Somente para os carros equipados com sistema de piloto automático. Quando o sistema de piloto automático estiver ligado, esta luz indicadora estará acesa.

Luzes Indicadoras



Luz de Advertência do Sistema de Direção nas Quatro Rodas (4WS)

Somente para os carros equipados com o sistema eletrônico de direção nas quatro rodas.

Esta lâmpada normalmente acende-se ao ligar o interruptor de ignição (posição II) e apaga-se após ligar o motor. Se a lâmpada acender-se em qualquer outras circunstâncias, há problema no sistema 4WS. Se isto ocorrer, estacione o carro em um local seguro e desligue o motor. Ligue o motor e verifique a luz 4WS. Se a luz não se apagar ou acender-se novamente durante a condução, dirija-se a uma concessionária Honda para verificar o sistema.

O sistema 4WS estará desativado com a luz acesa. As rodas traseiras estarão travadas na posição reta e seu carro terá direção somente nas rodas dianteiras como um carro convencional, sem o sistema 4WS.



Luz de Advertência das Portas

Esta luz acende quando uma das portas não estiver fechada firmemente.

28

Luzes Indicadoras



Luz de Advertência do Sistema de Direção nas Quatro Rodas (4WS)

Somente para os carros equipados com o sistema eletrônico de direção nas quatro rodas.

Esta lâmpada normalmente acende-se ao ligar o interruptor de ignição (posição II) e apaga-se após ligar o motor. Se a lâmpada acender-se em qualquer outras circunstâncias, há problema no sistema 4WS. Se isto ocorrer, estacione o carro em um local seguro e desligue o motor. Ligue o motor e verifique a luz 4WS. Se a luz não se apagar ou acender-se novamente durante a condução, dirija-se a uma concessionária Honda para verificar o sistema.

O sistema 4WS estará desativado com a luz acesa. As rodas traseiras estarão travadas na posição reta e seu carro terá direção somente nas rodas dianteiras como um carro convencional, sem o sistema 4WS.



Luz de Advertência das Portas

Esta luz acende quando uma das portas não estiver fechada firmemente.

28



Luzes de Advertência da Tampa do Compartimento da Bagagem

Esta luz acende-se quando a tampa do compartimento de bagagens não estiver fechada completamente.



Luzes Indicadoras das Sinaleiras/ Advertência

Ao deslocar a alavanca das sinaleiras para direita ou esquerda, a seta indicadora no painel de instrumentos irá piscar enquanto a sinaleira estiver ligada. Pressionando o interruptor do sinalizador de advertência, todas as sinaleiras e ambas as setas acender-se-ão intermitentemente.

Quando essas luzes indicadoras não se acenderem ou piscarem com uma velocidade acima do normal, isto normalmente indica que as lâmpadas dos sinalizadores estão queimadas. Substitua a lâmpada queimada o mais rápido possível.



Luzes de Advertência da Tampa do Compartimento da Bagagem

Esta luz acende-se quando a tampa do compartimento de bagagens não estiver fechada completamente.



Luzes Indicadoras das Sinaleiras/ Advertência

Ao deslocar a alavanca das sinaleiras para direita ou esquerda, a seta indicadora no painel de instrumentos irá piscar enquanto a sinaleira estiver ligada. Pressionando o interruptor do sinalizador de advertência, todas as sinaleiras e ambas as setas acender-se-ão intermitentemente.

Quando essas luzes indicadoras não se acenderem ou piscarem com uma velocidade acima do normal, isto normalmente indica que as lâmpadas dos sinalizadores estão queimadas. Substitua a lâmpada queimada o mais rápido possível.

Indicador da Posição das Marchas (Somente para Transmissão Automática)

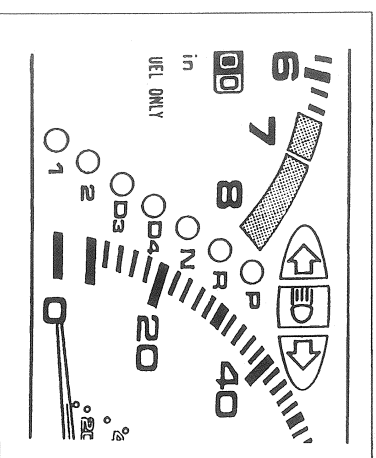

A luz indicadora mostra a posição da marcha engrenada.

Se a luz indicadora "D4" piscar durante a condução (em qualquer marcha), isto indica um possível problema na transmissão. Evite aceleração rápida e dirija-se a uma concessionária Honda o mais rápido possível para verificar o sistema de transmissão.

Indicador da Posição das Marchas (Somente para Transmissão Automática)

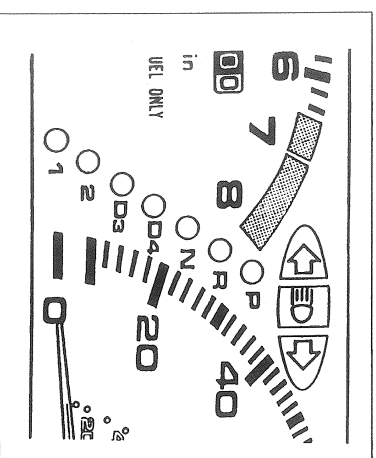

A luz indicadora mostra a posição da marcha engrenada.

Se a luz indicadora "D4" piscar durante a condução (em qualquer marcha), isto indica um possível problema na transmissão. Evite aceleração rápida e dirija-se a uma concessionária Honda o mais rápido possível para verificar o sistema de transmissão.

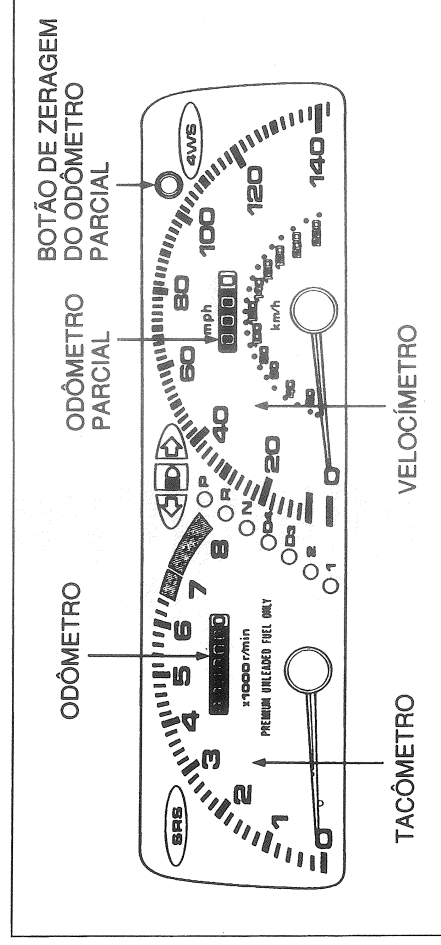

Tacômetro

A velocidade é indicada em milhas por hora (escala externa) e quilômetros por hora (escala interna).

Tacômetro

O tacômetro indica o regime de rotação do motor em rotações por minuto. O início da FAIXA VERMELHA indica o limite máximo de rotação do motor. Nunca funcione o motor com o ponteiro do tacômetro na FAIXA VERMELHA.

Odômetro

Os números no odômetro indicam milhas. O odômetro registra o total da distância percorrida e serve como guia para determinar o período de serviço de manutenção.

(Exceto modelo S)

Os odômetros total e parcial usam o mesmo painel. O painel indica a leitura do odômetro total sempre que colocar o

interruptor de ignição na posição ON (II). Para mudar para odômetro parcial, gire o botão localizado no lado direito do painel.

Odômetro Parcial

Os números no odômetro parcial indicam milhas. Use o odômetro parcial para verificar o consumo de combustível ou distância percorrida por viagem.

(Modelo S)

O odômetro parcial pode retornar a zero pressionando o botão.

(Exceto modelo S)

O painel pode indicar a distância percorrida de dois percursos separados. Cada vez que girar o botão de Mudança/Zeragem no sentido horário, o painel muda de odômetro total para PARCIAL 1 e PARCIAL 2 e depois retorna para odômetro total. Girando o botão no sentido anti-horário, o painel muda na ordem inversa.

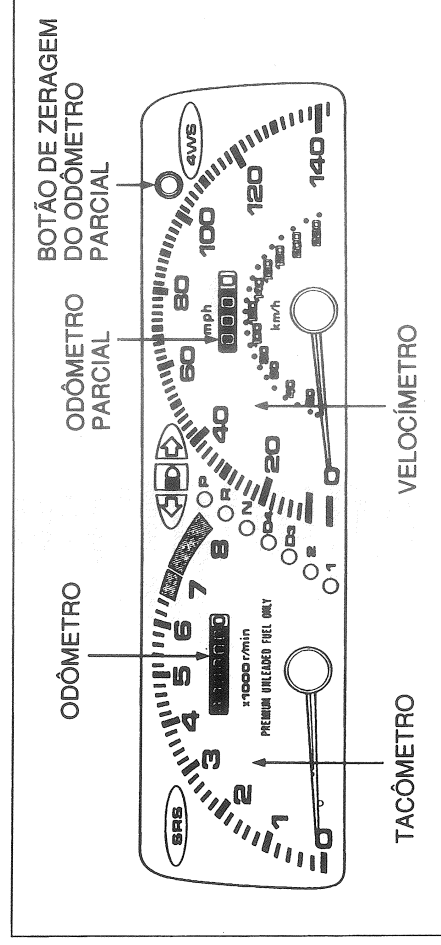

Tacômetro

A velocidade é indicada em milhas por hora (escala externa) e quilômetros por hora (escala interna).

Tacômetro

O tacômetro indica o regime de rotação do motor em rotações por minuto. O início da FAIXA VERMELHA indica o limite máximo de rotação do motor. Nunca funcione o motor com o ponteiro do tacômetro na FAIXA VERMELHA.

Odômetro

Os números no odômetro indicam milhas. O odômetro registra o total da distância percorrida e serve como guia para determinar o período de serviço de manutenção.

(Exceto modelo S)

Os odômetros total e parcial usam o mesmo painel. O painel indica a leitura do odômetro total sempre que colocar o

interruptor de ignição na posição ON (II). Para mudar para odômetro parcial, gire o botão localizado no lado direito do painel.

Odômetro Parcial

Os números no odômetro parcial indicam milhas. Use o odômetro parcial para verificar o consumo de combustível ou distância percorrida por viagem.

(Modelo S)

O odômetro parcial pode retornar a zero pressionando o botão.

(Exceto modelo S)

O painel pode indicar a distância percorrida de dois percursos separados. Cada vez que girar o botão de Mudança/Zeragem no sentido horário, o painel muda de odômetro total para PARCIAL 1 e PARCIAL 2 e depois retorna para odômetro total. Girando o botão no sentido anti-horário, o painel muda na ordem inversa.

Marcadores

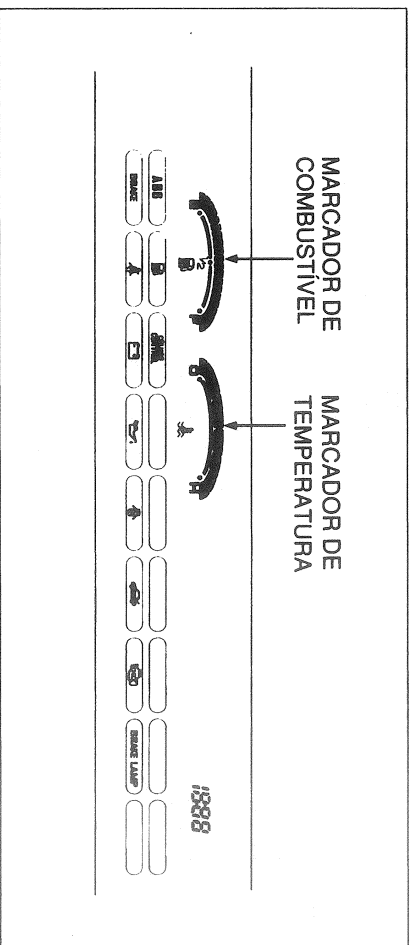

MARCADOR DE COMBUSTIVEL

MARCADOR DE TEMPERATURA

Marcador de Combustível

O marcador de combustível indica a quantidade de combustível disponível no tanque. O marcador de combustível é totalmente eletrônico, acendendo uma das barras de indicação para mostrar o nível de combustível no tanque. A indicação do nível de combustível estará mais correa quando o veículo estiver em superfície plana, podendo haver pequena variação durante a condução em aclive ou declive.

Como um teste, todas as barras indicadoras do marcador de combustível acender-se-ão por alguns segundos quando o interruptor de ignição é ligado (posição II).

Marcador de Temperatura do Líquido de Arrefecimento

O marcador de temperatura é totalmente eletrônico. Ele usa várias barras indicadoras iluminadas para indicar a temperatura do líquido de arrefecimento do motor. Sob condições normais de condução, acenderá uma das barras do centro. Nas condições mais severas de condução, como conduzir sob uma temperatura ambiente muito alta ou subir as ladeiras por longo período, o motor pode aquecer suficiente para iluminar a barra indicadora branca no lado direito do marcador. Se a barra indicadora vermelha acima do H acender-se, estacione o carro em um local seguro e desligue o motor. Veja a página 163 para instruções e cuidados para verificar o sistema de arrefecimento do motor.

Como um teste, todas as barras indicadoras do marcador de temperatura iluminarão por alguns segundos quando o interruptor de ignição é ligado (posição II).

30

Marcadores

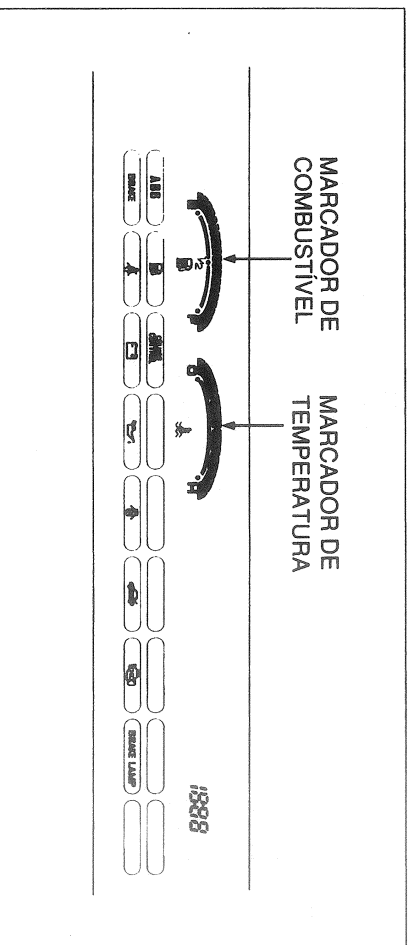

MARCADOR DE COMBUSTIVEL

MARCADOR DE TEMPERATURA

Marcador de Combustível

O marcador de combustível indica a quantidade de combustível disponível no tanque. O marcador de combustível é totalmente eletrônico, acendendo uma das barras de indicação para mostrar o nível de combustível no tanque. A indicação do nível de combustível estará mais correa quando o veículo estiver em superfície plana, podendo haver pequena variação durante a condução em aclive ou declive.

Como um teste, todas as barras indicadoras do marcador de combustível acender-se-ão por alguns segundos quando o interruptor de ignição é ligado (posição II).

Marcador de Temperatura do Líquido de Arrefecimento

O marcador de temperatura é totalmente eletrônico. Ele usa várias barras indicadoras iluminadas para indicar a temperatura do líquido de arrefecimento do motor. Sob condições normais de condução, acenderá uma das barras do centro. Nas condições mais severas de condução, como conduzir sob uma temperatura ambiente muito alta ou subir as ladeiras por longo período, o motor pode aquecer suficiente para iluminar a barra indicadora branca no lado direito do marcador. Se a barra indicadora vermelha acima do H acender-se, estacione o carro em um local seguro e desligue o motor. Veja a página 163 para instruções e cuidados para verificar o sistema de arrefecimento do motor.

Como um teste, todas as barras indicadoras do marcador de temperatura iluminarão por alguns segundos quando o interruptor de ignição é ligado (posição II).

30

A duas alavancas na coluna de direção contém os controles de equipamentos que você utiliza com maior frequência. A alavanca esquerda controla as sinaleiras, faróis e luz alta. A alavanca direita controla os limpadores de pára-brisa.

Os controles localizados no lado esquerdo sobre o painel são para o teto solar, piloto automático e controle de brilho do painel de instrumentos.

A alavanca localizada sob o volante de direção permite ajustar a inclinação do volante.

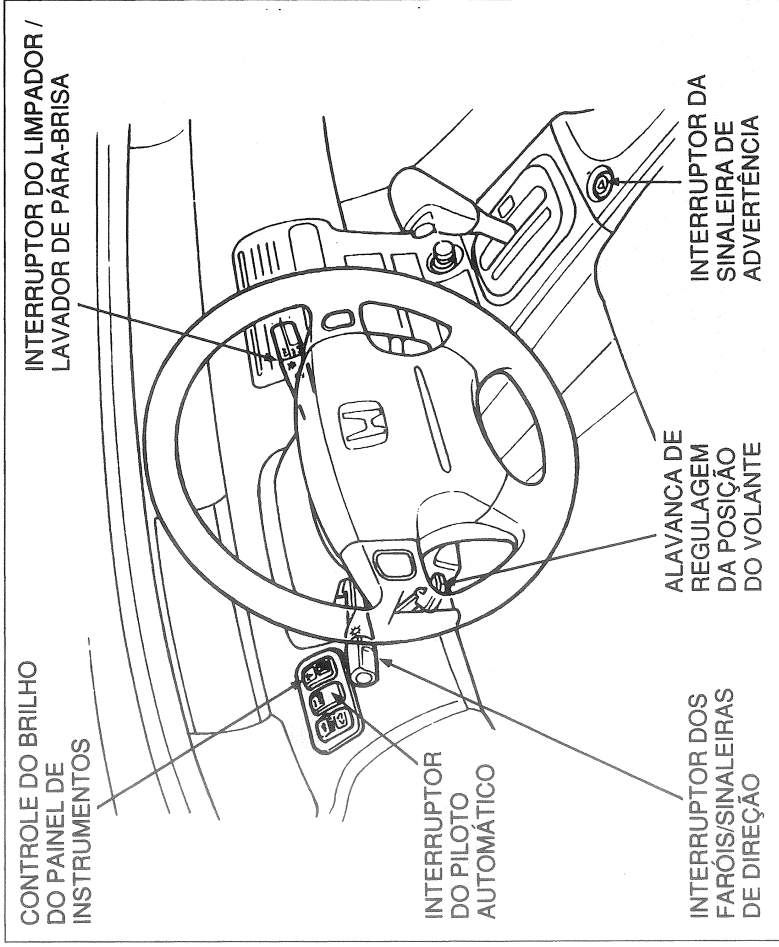

A duas alavancas na coluna de direção contém os controles de equipamentos que você utiliza com maior frequência. A alavanca esquerda controla as sinaleiras, faróis e luz alta. A alavanca direita controla os limpadores de pára-brisa.

Os controles localizados no lado esquerdo sobre o painel são para o teto solar, piloto automático e controle de brilho do painel de instrumentos.

A alavanca localizada sob o volante de direção permite ajustar a inclinação do volante.

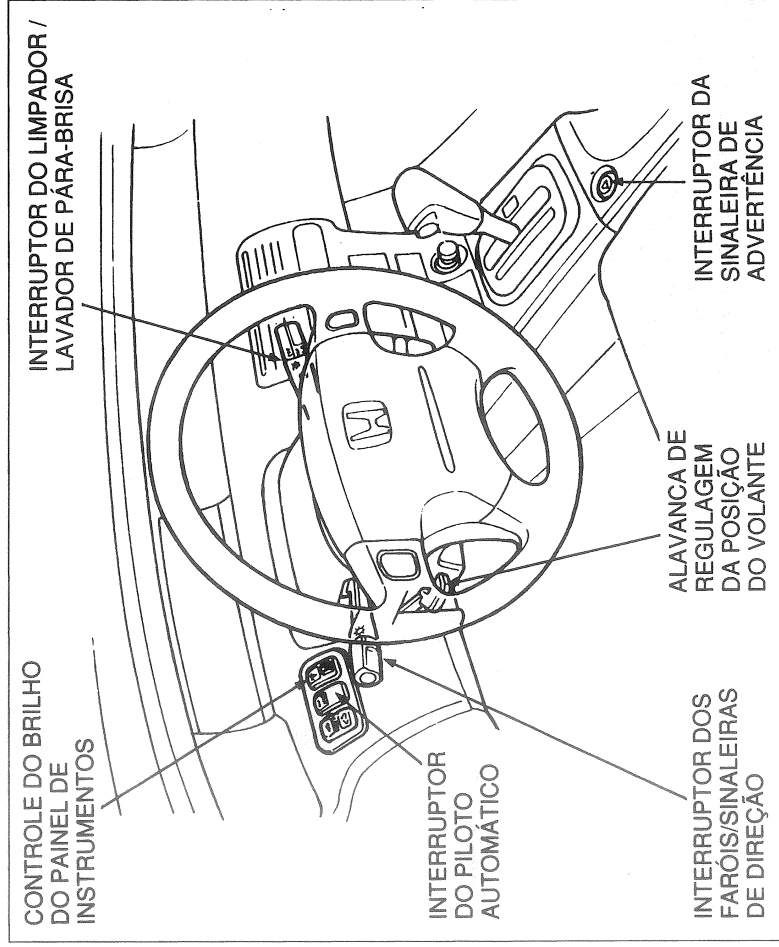

Controles

Faróis

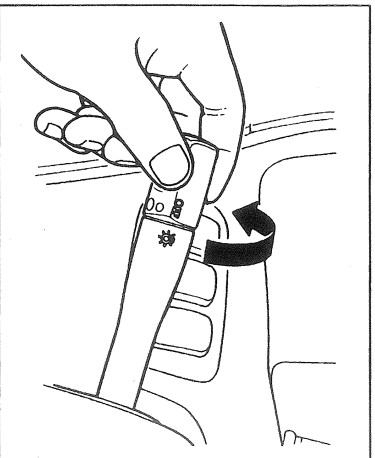

Gire o interruptor da iluminação para a primeira posição (●) para acender as lanternas traseiras, as lanternas laterais, as luzes de estacionamento, as luzes da placa de licença e as luzes do painel de instrumentos. Gire o interruptor para a segunda posição (●) para acender os faróis.

Se você deixar as luzes acesas com o interruptor de ignição nas posições **ACCESSÓRIO (I)** ou **TRAVADO (O)**, você ouvirá o alarme soar ao abrir a porta do motorista.

32

Controles

Faróis

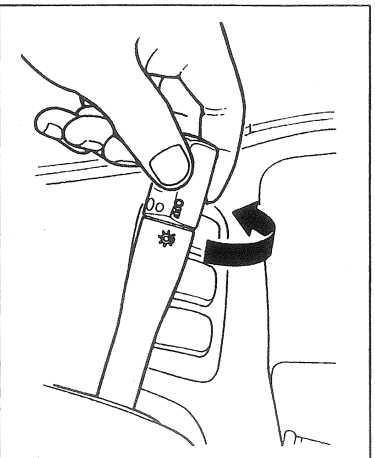

Gire o interruptor da iluminação para a primeira posição (●) para acender as lanternas traseiras, as lanternas laterais, as luzes de estacionamento, as luzes da placa de licença e as luzes do painel de instrumentos. Gire o interruptor para a segunda posição (●) para acender os faróis.

Se você deixar as luzes acesas com o interruptor de ignição nas posições **ACCESSÓRIO (I)** ou **TRAVADO (O)**, você ouvirá o alarme soar ao abrir a porta do motorista.

32

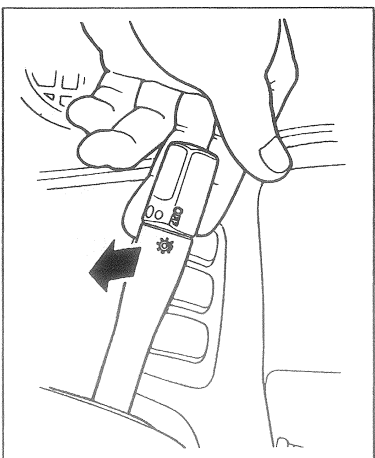

Interruptor do Facho Alto e Baixo

Os facho dos faróis podem ser alterados puxando a alavanca da sinaleira em direção ao volante. A luz indicadora de facho alto (azul) acender-se-á quando os faróis estiverem na luz alta.

Lampejador do Farol
Para lampejar os faróis, puxe levemente a alavanca da sinaleira em direção ao volante e solte-a, em seguida. O farol permanecerá na luz alta até soltar a alavanca independentemente da posição do interruptor do farol.

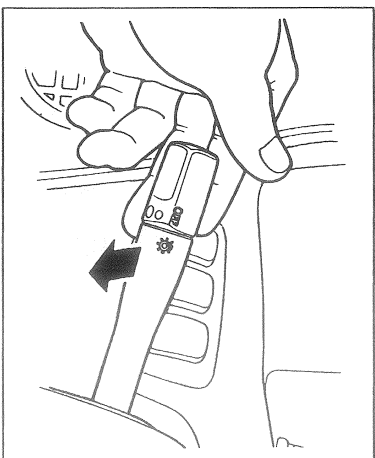

Interruptor do Facho Alto e Baixo

Os facho dos faróis podem ser alterados puxando a alavanca da sinaleira em direção ao volante. A luz indicadora de facho alto (azul) acender-se-á quando os faróis estiverem na luz alta.

Lampejador do Farol
Para lampejar os faróis, puxe levemente a alavanca da sinaleira em direção ao volante e solte-a, em seguida. O farol permanecerá na luz alta até soltar a alavanca independentemente da posição do interruptor do farol.

32

Controle do Brilho do Painel de Instrumentos

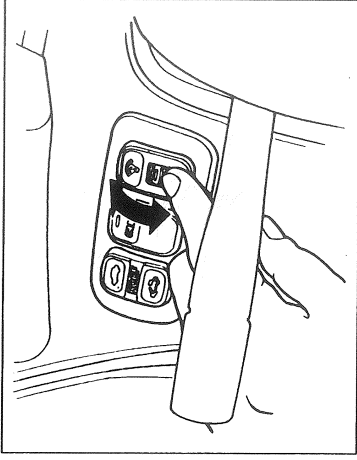

O disco vertical, localizado no lado esquerdo do painel de instrumentos, controla a intensidade das luzes do painel de instrumentos. Gire o disco para ajustar a intensidade das luzes do painel. Para reduzir o brilho à noite, os marcadores de combustível e de temperatura escurecem quando acendem os faróis ou luzes de estacionamento. Você pode ajustar seus brilhos ao ajustar o brilho do painel de instrumentos. Gire o disco para cima até o brilho do marcador de combustível e de temperatura voltarem aos seus brilhos para utilização durante o dia.

Sinais de Direção

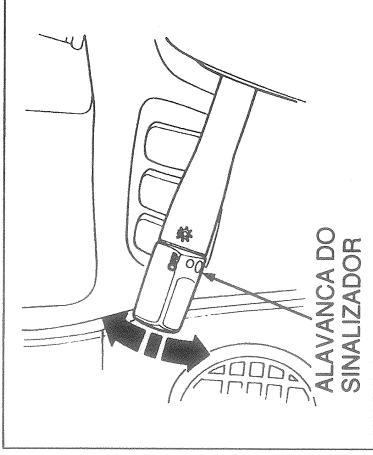

ALAVANCA DO SINALIZADOR

Mova a alavanca da sinaleira para baixo para sinalizar uma conversão à esquerda e movê-a para cima para sinalizar uma conversão à direita. As lâmpadas apropriadas do indicador e do sinalizador acender-se-ão intermitentemente. A alavanca retornará automaticamente à sua posição original quando o volante da direção retornar à posição normal.

Para mudança de pista, você pode sinalizar movendo a alavanca parcialmente (primeira parada) para cima ou para baixo e mantendo-a nesta posição. Após a mudança de pista, soltando a alavanca, ela retornará à sua posição original. Se as luzes indicadoras das sinalleiras não se acenderem ou acenderem mas não piscarem ou piscarem com uma velocidade maior do que o normal, verifique se o fusível ou as lâmpadas estão queimados.

Controle do Brilho do Painel de Instrumentos

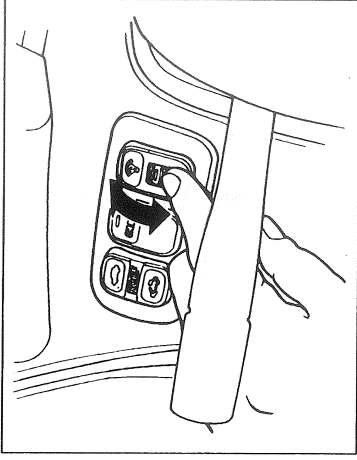

O disco vertical, localizado no lado esquerdo do painel de instrumentos, controla a intensidade das luzes do painel de instrumentos. Gire o disco para ajustar a intensidade das luzes do painel. Para reduzir o brilho à noite, os marcadores de combustível e de temperatura escurecem quando acendem os faróis ou luzes de estacionamento. Você pode ajustar seus brilhos ao ajustar o brilho do painel de instrumentos. Gire o disco para cima até o brilho do marcador de combustível e de temperatura voltarem aos seus brilhos para utilização durante o dia.

Sinais de Direção

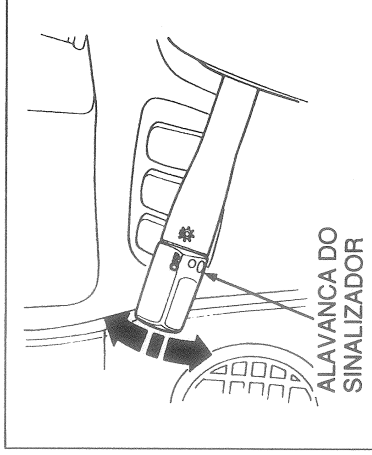

ALAVANCA DO SINALIZADOR

Mova a alavanca da sinaleira para baixo para sinalizar uma conversão à esquerda e movê-a para cima para sinalizar uma conversão à direita. As lâmpadas apropriadas do indicador e do sinalizador acender-se-ão intermitentemente. A alavanca retornará automaticamente à sua posição original quando o volante da direção retornar à posição normal.

Para mudança de pista, você pode sinalizar movendo a alavanca parcialmente (primeira parada) para cima ou para baixo e mantendo-a nesta posição. Após a mudança de pista, soltando a alavanca, ela retornará à sua posição original. Se as luzes indicadoras das sinalleiras não se acenderem ou acenderem mas não piscarem ou piscarem com uma velocidade maior do que o normal, verifique se o fusível ou as lâmpadas estão queimados.

Controles

Limpadores de Pára-brisa

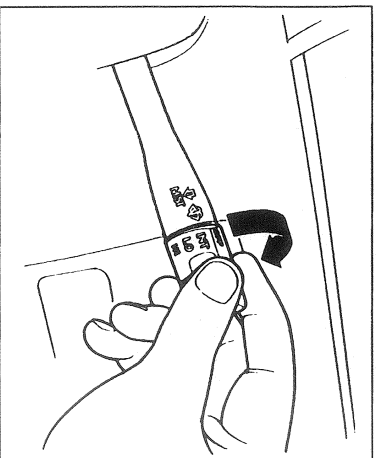

A alavanca localizada no lado direito da coluna de direção controla os limpadores e lavadores de pára-brisa. O interruptor dos limpadores possui três posições:

- INT - Intermittente
- LO - Baixa velocidade
- HI - Alta velocidade

Gire o interruptor dos limpadores de pára-brisa para a posição "INT" para um movimento completo das palhetas com intervalo de alguns segundos. Gire-o para a

Lavadores de Pára-brisa

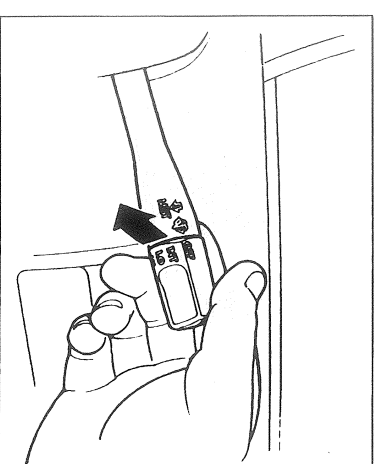

Para lavar o pára-brisa, puxe a alavanca em direção ao volante. Ocorrará o esguicho de fluido e o movimento das palhetas até soltar a alavanca.

34

Controles

Limpadores de Pára-brisa

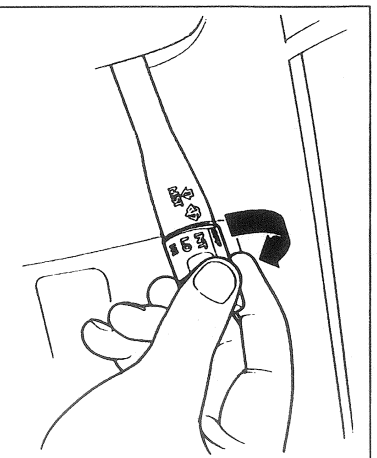

A alavanca localizada no lado direito da coluna de direção controla os limpadores e lavadores de pára-brisa. O interruptor dos limpadores possui três posições:

- INT - Intermittente
- LO - Baixa velocidade
- HI - Alta velocidade

Gire o interruptor dos limpadores de pára-brisa para a posição "INT" para um movimento completo das palhetas com intervalo de alguns segundos. Gire-o para a

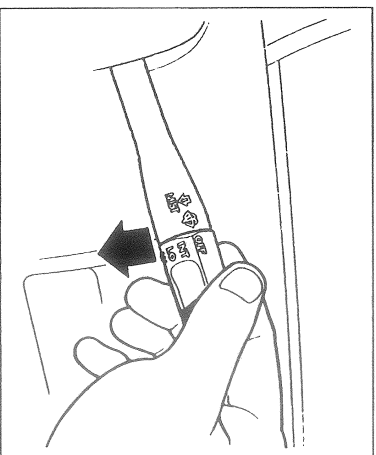

posição LO para um movimento contínuo das palhetas em baixa velocidade e para a posição HI para um movimento contínuo das palhetas em alta velocidade.

Para operar os limpadores em modo misto, pressione a alavanca para baixo. As palhetas movimentarão em alta velocidade até soltar a alavanca. Isto permite limpar o pára-brisa rapidamente.

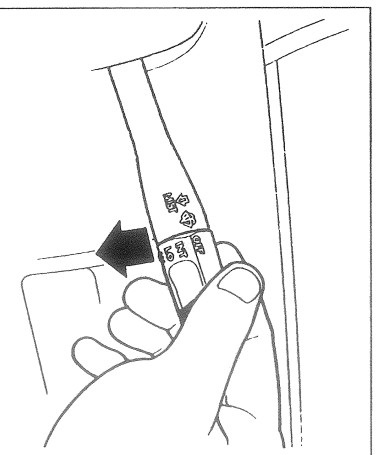

posição LO para um movimento contínuo das palhetas em baixa velocidade e para a posição HI para um movimento contínuo das palhetas em alta velocidade.

Para operar os limpadores em modo misto, pressione a alavanca para baixo. As palhetas movimentarão em alta velocidade até soltar a alavanca. Isto permite limpar o pára-brisa rapidamente.

Lavadores de Pára-brisa

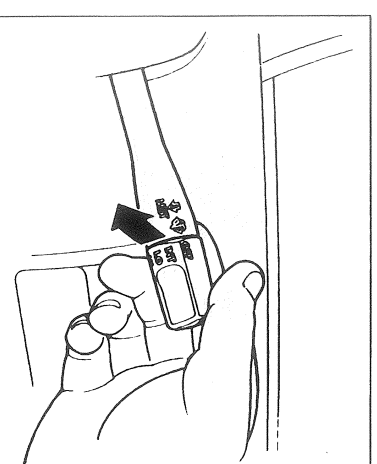

Para lavar o pára-brisa, puxe a alavanca em direção ao volante. Ocorrará o esguicho de fluido e o movimento das palhetas até soltar a alavanca.

34

Ajuste da Posição do Volante

A posição do volante de direção pode ser ajustada conforme a preferência do motorista.

▲ CUIDADO

- Não ajuste a posição do volante enquanto estiver dirigindo.
- Após ajustar a posição do volante, certifique-se que está travado seguramente, pressionando o volante levemente para cima e para baixo.

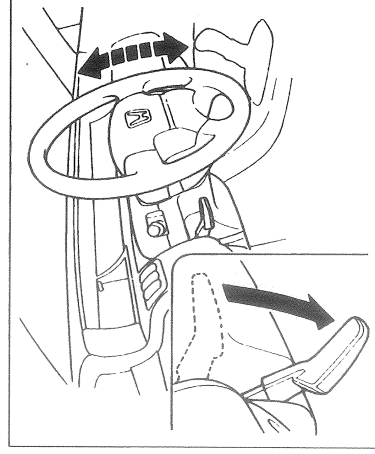

1. Ajuste a posição do assento de maneira que a distância até os pedais seja mais confortável.
2. A alavanca para inclinação do volante está localizada no lado esquerdo da coluna de direção.

3. Pressione a alavanca totalmente para baixo e mantenha-a nesta posição e ajuste o volante na posição desejada. Posicione o volante de maneira que possa ver totalmente os marcadores e as luzes de advertência do painel de instrumentos.

4. Mantenha o volante na posição desejada e puxe a alavanca totalmente para cima para travar o volante nesta posição. Certifique-se que o volante está travado firmemente nesta posição, pressionando para cima e para baixo.

Ajuste da Posição do Volante

A posição do volante de direção pode ser ajustada conforme a preferência do motorista.

▲ CUIDADO

- Não ajuste a posição do volante enquanto estiver dirigindo.
- Após ajustar a posição do volante, certifique-se que está travado seguramente, pressionando o volante levemente para cima e para baixo.

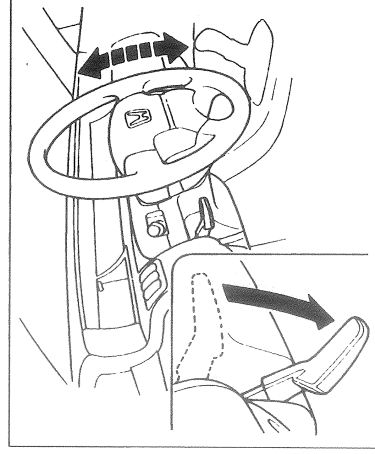

1. Ajuste a posição do assento de maneira que a distância até os pedais seja mais confortável.
2. A alavanca para inclinação do volante está localizada no lado esquerdo da coluna de direção.

3. Pressione a alavanca totalmente para baixo e mantenha-a nesta posição e ajuste o volante na posição desejada. Posicione o volante de maneira que possa ver totalmente os marcadores e as luzes de advertência do painel de instrumentos.

4. Mantenha o volante na posição desejada e puxe a alavanca totalmente para cima para travar o volante nesta posição. Certifique-se que o volante está travado firmemente nesta posição, pressionando para cima e para baixo.

Piloto Automático

O sistema de piloto automático permite manter uma velocidade constante acima de 25 mph (40 km/h) sem manter o seu pé no pedal do acelerador. Sua utilização é recomendada somente para uma viagem em uma reta, nas vias expressas ou rodovias des congestionadas. Ele não é recomendado para utilizar em tráfego, nas estradas acidentadas ou nas chuvas onde exige controle total por parte do motorista.

▲ CUIDADO

O piloto automático automatiza a função do pedal do acelerador para manter o seu veículo a uma velocidade constante. Isto pode ser um conforto para viagens longas, mas também pode ser perigoso se o tráfego de veículos for intenso na estrada ou em uma estrada que não seja familiar. Preste muita atenção sobre a responsabilidade de condução sempre que utilizar o piloto automático.

ATENÇÃO

Pelo fato de o Sistema de piloto automático atuar diretamente no pedal do acelerador, não repouse seu pé sob o pedal quando o piloto automático estiver acionado. O pedal poderá prensar seu pé e bloquear o movimento danificando o mecanismo do acelerador.

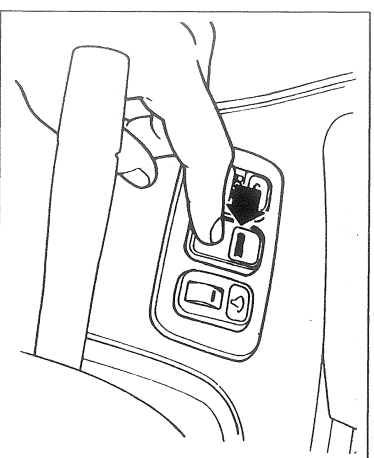

Para acionar o Piloto Automático

1. Pressione o interruptor mestre do piloto automático no painel de instrumentos. A luz indicadora do mesmo acender-se-á.
2. Acelere para a velocidade desejada, acima de 25 mph (40 km/h).

36

Piloto Automático

O sistema de piloto automático permite manter uma velocidade constante acima de 25 mph (40 km/h) sem manter o seu pé no pedal do acelerador. Sua utilização é recomendada somente para uma viagem em uma reta, nas vias expressas ou rodovias des congestionadas. Ele não é recomendado para utilizar em tráfego, nas estradas acidentadas ou nas chuvas onde exige controle total por parte do motorista.

▲ CUIDADO

O piloto automático automatiza a função do pedal do acelerador para manter o seu veículo a uma velocidade constante. Isto pode ser um conforto para viagens longas, mas também pode ser perigoso se o tráfego de veículos for intenso na estrada ou em uma estrada que não seja familiar. Preste muita atenção sobre a responsabilidade de condução sempre que utilizar o piloto automático.

ATENÇÃO

Pelo fato de o Sistema de piloto automático atuar diretamente no pedal do acelerador, não repouse seu pé sob o pedal quando o piloto automático estiver acionado. O pedal poderá prensar seu pé e bloquear o movimento danificando o mecanismo do acelerador.

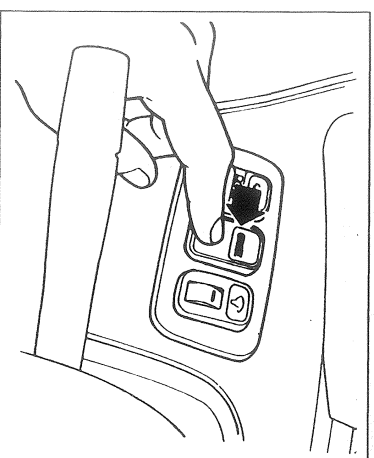

Para acionar o Piloto Automático

1. Pressione o interruptor mestre do piloto automático no painel de instrumentos. A luz indicadora do mesmo acender-se-á.
2. Acelere para a velocidade desejada, acima de 25 mph (40 km/h).

36

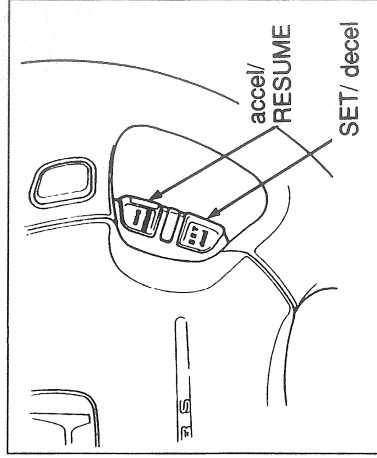

3. Pressione e mantenha pressionado o botão "SET/ decel" localizado no volante de direção até acender a luz indicadora do Piloto Automático no painel de instrumentos. Isto significa que o sistema está ativado. A velocidade ajustada pode variar levemente, particularmente na subida.

Para alterar a velocidade controlada
Você pode aumentar a velocidade ajustada de duas maneiras:

- Para uma aceleração gradual, pressione e mantenha pressionado o botão "RESUME/ accel" até atingir a velocidade desejada. Em seguida, solte o botão e a memória do sistema será programada para nova velocidade.
- Para uma aceleração rápida, pressione o pedal do acelerador até atingir a velocidade desejada, em seguida, pressione o botão SET/ decel para reprogramar o sistema.

Você pode diminuir a velocidade de duas maneiras:

- Pressione e mantenha pressionado o botão "SET/ decel". Ao atingir a velocidade desejada, solte o botão; o sistema será reprogramado.
- Pressione levemente o pedal do freio ou pedal de embreagem. A luz indicadora do Piloto Automático irá apagar-se. Ao diminuir para a velocidade desejada, pressione o botão "SET/ decel". O sistema será reprogramado para a nova velocidade.

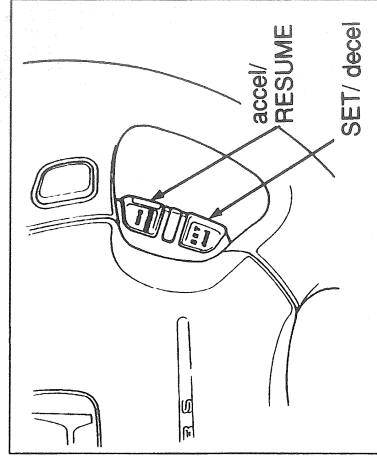

3. Pressione e mantenha pressionado o botão "SET/ decel" localizado no volante de direção até acender a luz indicadora do Piloto Automático no painel de instrumentos. Isto significa que o sistema está ativado. A velocidade ajustada pode variar levemente, particularmente na subida.

Para alterar a velocidade controlada
Você pode aumentar a velocidade ajustada de duas maneiras:

- Para uma aceleração gradual, pressione e mantenha pressionado o botão "RESUME/ accel" até atingir a velocidade desejada. Em seguida, solte o botão e a memória do sistema será programada para nova velocidade.
- Para uma aceleração rápida, pressione o pedal do acelerador até atingir a velocidade desejada, em seguida, pressione o botão SET/ decel para reprogramar o sistema.

Você pode diminuir a velocidade de duas maneiras:

- Pressione e mantenha pressionado o botão "SET/ decel". Ao atingir a velocidade desejada, solte o botão; o sistema será reprogramado.
- Pressione levemente o pedal do freio ou pedal de embreagem. A luz indicadora do Piloto Automático irá apagar-se. Ao diminuir para a velocidade desejada, pressione o botão "SET/ decel". O sistema será reprogramado para a nova velocidade.

Controles

Para uma aceleração temporária acima da velocidade controlada, no caso de uma ultrapassagem, utilize o pedal do acelerador convencionalmente. Quando você desejar retornar para a velocidade controlada, retire o pé do pedal do acelerador sem acionar os freios.

Se repousar seu pé sobre o pedal do freio ou da embreagem desativará o sistema de Piloto Automático.

Para desligar o Piloto Automático
Existem duas maneiras de desligar o piloto automático:

- Ação de freio ou, se for transmissão manual, pedal da embreagem.
- Pressione o interruptor mestre do Piloto Automático.

Ao acionar o pedal do freio, da embreagem ou pressionar simultaneamente os botões SET e RESUME, a luz indicadora do Piloto Automático irá se apagar e o carro começará reduzir a velocidade. Você pode utilizar o pedal do acelerador normalmente. Quando utiliza o pedal do freio ou da embreagem para desligar o piloto automático, o sistema manterá na memória a velocidade ajustada anteriormente.

Para retornar a essa velocidade, acelere até que a velocidade atinja acima de 25 mph (40 Km/h) e em seguida pressione o botão RESUME/accel até acender a luz indicadora do Piloto Automático. O carro manterá a velocidade programada anteriormente.

Se você desativar o Piloto Automático pressionando os botões SET e RESUME simultaneamente, a memória da velocidade ajustada anteriormente será apagada. Para utilizar novamente o Piloto Automático, acelere até atingir a velocidade desejada e pressione o botão SET /decel.

Pressionando o interruptor mestre do Piloto Automático irá desligar o sistema completamente. Com isto, apagará a memória da velocidade controlada.

38

Controles

Para uma aceleração temporária acima da velocidade controlada, no caso de uma ultrapassagem, utilize o pedal do acelerador convencionalmente. Quando você desejar retornar para a velocidade controlada, retire o pé do pedal do acelerador sem acionar os freios.

Se repousar seu pé sobre o pedal do freio ou da embreagem desativará o sistema de Piloto Automático.

Para desligar o Piloto Automático
Existem duas maneiras de desligar o piloto automático:

- Ação de freio ou, se for transmissão manual, pedal da embreagem.
- Pressione o interruptor mestre do Piloto Automático.

Ao acionar o pedal do freio, da embreagem ou pressionar simultaneamente os botões SET e RESUME, a luz indicadora do Piloto Automático irá se apagar e o carro começará reduzir a velocidade. Você pode utilizar o pedal do acelerador normalmente. Quando utiliza o pedal do freio ou da embreagem para desligar o piloto automático, o sistema manterá na memória a velocidade ajustada anteriormente.

Para retornar a essa velocidade, acelere até que a velocidade atinja acima de 25 mph (40 Km/h) e em seguida pressione o botão RESUME/accel até acender a luz indicadora do Piloto Automático. O carro manterá a velocidade programada anteriormente.

Se você desativar o Piloto Automático pressionando os botões SET e RESUME simultaneamente, a memória da velocidade ajustada anteriormente será apagada. Para utilizar novamente o Piloto Automático, acelere até atingir a velocidade desejada e pressione o botão SET /decel.

Pressionando o interruptor mestre do Piloto Automático irá desligar o sistema completamente. Com isto, apagará a memória da velocidade controlada.

38

Buzina

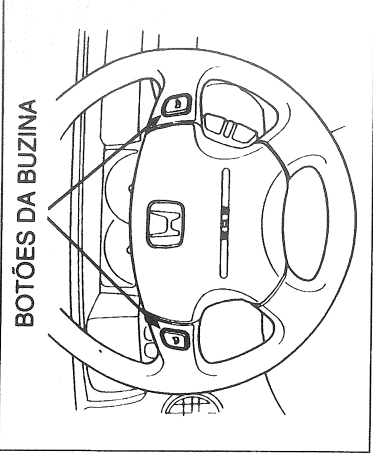

Pressione um dos botões localizados nos raios do volante de direção para soar a buzina.

Chaves

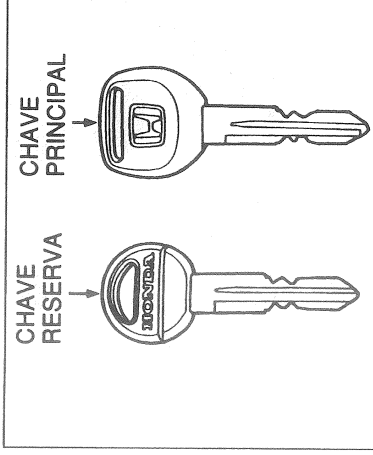

Seu automóvel vem equipado com dois tipos de chaves: a chave principal e a chave reserva.

A chave principal serve para a ignição e todas as travas do seu automóvel.

- Ignição
- Portas
- Compartimento de bagagens
- Acesso ao compartimento de bagagens pelo assento
- Alavanca da trava do compartimento de bagagens.

A chave reserva serve somente para a ignição e as travas das portas. Você pode manter travados, o compartimento de bagagens, a alavanca da trava do compartimento de bagagens e o acesso ao compartimento de bagagens pelo assento traseiro, caso você precise deixar o carro e a chave em um estacionamento.

Você deve receber uma placa de número da chave juntamente com o jogo de chaves.

Mantenha esta placa guardada em local seguro para solicitar a segunda via caso for necessário.

Buzina

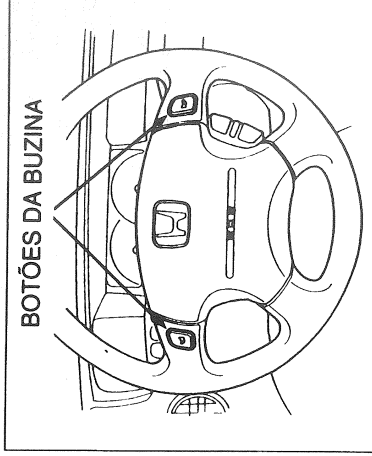

Pressione um dos botões localizados nos raios do volante de direção para soar a buzina.

Chaves

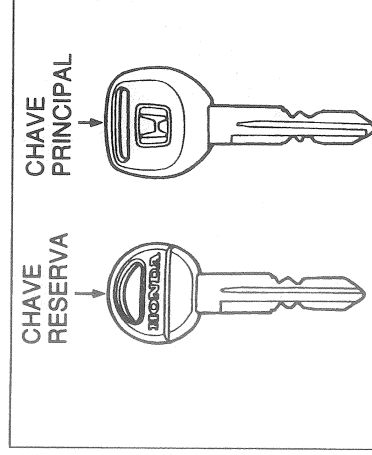

Seu automóvel vem equipado com dois tipos de chaves: a chave principal e a chave reserva.

A chave principal serve para a ignição e todas as travas do seu automóvel.

- Ignição
- Portas
- Compartimento de bagagens
- Acesso ao compartimento de bagagens pelo assento
- Alavanca da trava do compartimento de bagagens.

A chave reserva serve somente para a ignição e as travas das portas. Você pode manter travados, o compartimento de bagagens, a alavanca da trava do compartimento de bagagens e o acesso ao compartimento de bagagens pelo assento traseiro, caso você precise deixar o carro e a chave em um estacionamento.

Você deve receber uma placa de número da chave juntamente com o jogo de chaves.

Mantenha esta placa guardada em local seguro para solicitar a segunda via caso for necessário.

Chaves e Travas

Interruptor de ignição

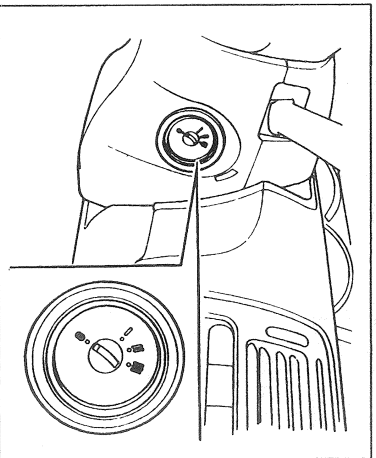

O interruptor de ignição está localizado no lado direito da coluna de direção e possui quatro posições:

Posições LOCK (O), Acessórios (I), ON (II) e Partida (III).

• Posição O-LOCK: A chave pode ser removida ou introduzida somente nesta posição. Para remover a chave, pressione-a levemente para dentro na posição I, em seguida gire-a para a posição O e remova-a. Quando a chave estiver removida, a coluna de direção estará travada.

NOTA

Nos veículos equipados com transmissão automática, a transmissão deverá estar no P antes de pressionar e girar a chave para a posição O-LOCK.

▲ CUIDADO

Nunca gire o interruptor de ignição para a posição O (LOCK) ou remova a chave enquanto o veículo estiver em movimento. O volante de direção pode travar causando a perda de controle de direção.

Posição I – ACESSÓRIO: Nesta posição, você pode ligar o sistema de áudio e acendedor de cigarro.

Se houver dificuldade em girar a chave de posição O para posição I, gire levemente o volante de direção para aliviar a pressão na trava anti-furto.

Posição II – ON: Esta é posição normal de condução.

Posição III – PARTIDA: O motor de partida será acionado quando girar a chave para esta posição.

Chaves e Travas

Interruptor de ignição

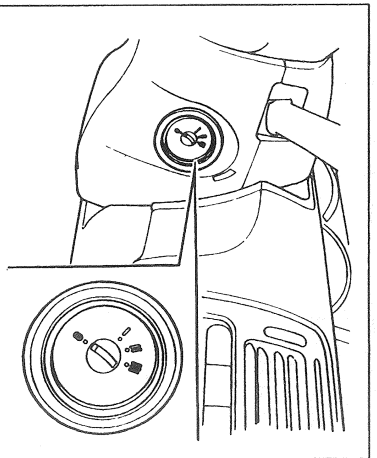

O interruptor de ignição está localizado no lado direito da coluna de direção e possui quatro posições:

Posições LOCK (O), Acessórios (I), ON (II) e Partida (III).

• Posição O-LOCK: A chave pode ser removida ou introduzida somente nesta posição. Para remover a chave, pressione-a levemente para dentro na posição I, em seguida gire-a para a posição O e remova-a. Quando a chave estiver removida, a coluna de direção estará travada.

NOTA

Nos veículos equipados com transmissão automática, a transmissão deverá estar no P antes de pressionar e girar a chave para a posição O-LOCK.

▲ CUIDADO

Nunca gire o interruptor de ignição para a posição O (LOCK) ou remova a chave enquanto o veículo estiver em movimento. O volante de direção pode travar causando a perda de controle de direção.

Posição I – ACESSÓRIO: Nesta posição, você pode ligar o sistema de áudio e acendedor de cigarro.

Se houver dificuldade em girar a chave de posição O para posição I, gire levemente o volante de direção para aliviar a pressão na trava anti-furto.

Posição II – ON: Esta é posição normal de condução.

Posição III – PARTIDA: O motor de partida será acionado quando girar a chave para esta posição.

Para alertar você de remover a chave de ignição quando estiver deixando o seu veículo, um alarme sonoro soará se a chave ainda permanecer no interruptor de ignição na posição (O) ou (I) ao abrir a porta do motorista. O sistema sonoro será desativado quando você girar a ignição para a posição “O” (LOCK) e remover a chave.

Para alertar você de remover a chave de ignição quando estiver deixando o seu veículo, um alarme sonoro soará se a chave ainda permanecer no interruptor de ignição na posição (O) ou (I) ao abrir a porta do motorista. O sistema sonoro será desativado quando você girar a ignição para a posição “O” (LOCK) e remover a chave.

Travas das Portas

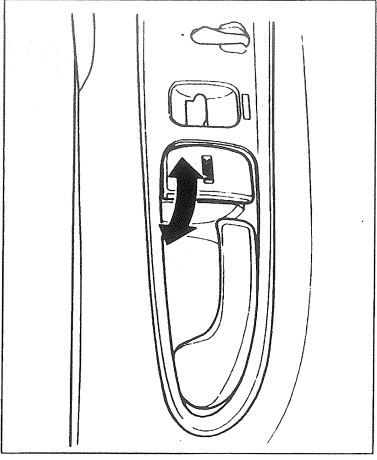

Cada porta possui um botão próximo ao trinco interno da porta.

Você pode travar as portas pressionando o botão para dentro e puxe o botão para fora para destravá-las. A porta do passageiro pode ser travada pressionando para dentro o botão da trava e fechar a porta. Para travar a porta do motorista puxe a maçaneta da porta e pressione o botão para dentro. Solte a maçaneta e, em seguida, feche a porta.

As portas podem ser travadas e destravadas pelo lado de fora com chave.

Travas Elétricas das Portas

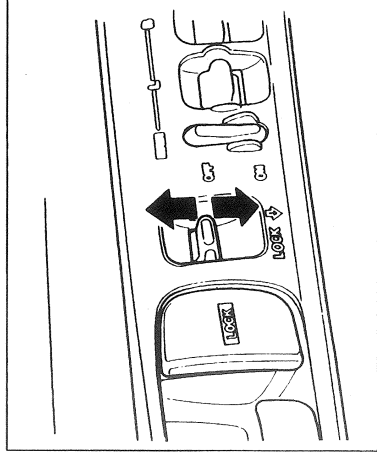

(Disponíveis nos modelos Si, Si4WS e VTEC.)
Cada porta possui um interruptor mestre da trava da porta. Ambos interruptores travam e destravam as duas portas. Pressione o interruptor para baixo para travar e pressione para cima para destravar.

Travas das Portas

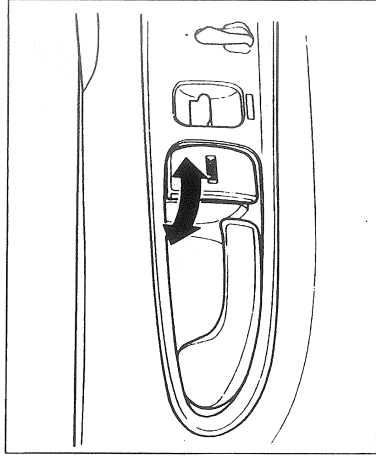

Cada porta possui um botão próximo ao trinco interno da porta.

Você pode travar as portas pressionando o botão para dentro e puxe o botão para fora para destravá-las. A porta do passageiro pode ser travada pressionando para dentro o botão da trava e fechar a porta. Para travar a porta do motorista puxe a maçaneta da porta e pressione o botão para dentro. Solte a maçaneta e, em seguida, feche a porta.

As portas podem ser travadas e destravadas pelo lado de fora com chave.

Travas Elétricas das Portas

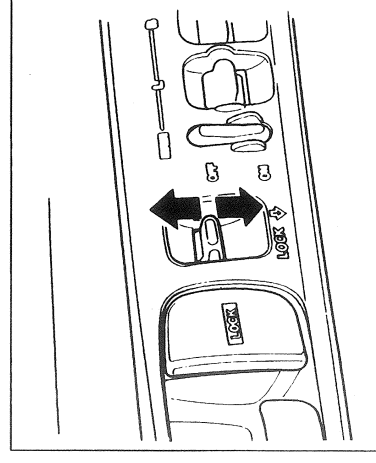

(Disponíveis nos modelos Si, Si4WS e VTEC.)
Cada porta possui um interruptor mestre da trava da porta. Ambos interruptores travam e destravam as duas portas. Pressione o interruptor para baixo para travar e pressione para cima para destravar.

Chaves e Travas

As duas portas travarão automaticamente ao pressionar o botão da trava da porta do motorista ou quando a porta do motorista for travada pelo lado de fora com a chave. Somente a porta do motorista destrava quando utiliza a chave ou botão de trava. Para destravar a porta do passageiro deve utilizar o interruptor mestre da trava das portas ou botão de trava da porta do passageiro.

Prevenção contra esquecimento

Se você esquecer e deixar a chave no interruptor de ignição, o sistema de prevenção contra o esquecimento não lhe permitirá travar a porta do motorista.

Quando a porta estiver aberta e com a chave no interruptor de ignição, o interruptor mestre da trava da porta estará desativado. Se você tentar travar a porta do motorista pressionando o botão, os botões de ambas portas saltarão para fora imediatamente.

Compartimento de Bagagens

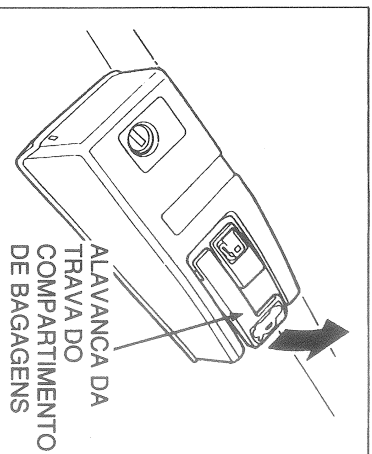

Você pode abrir a tampa do compartimento de bagagens de duas maneiras:

- Puxe a alavanca da trava do compartimento de bagagens localizada no lado esquerdo do assento do motorista.
- Use a chave principal para destravar a tampa do compartimento de bagagens. A chave reserva não serve para esta trava.

CHAVE PRINCIPAL

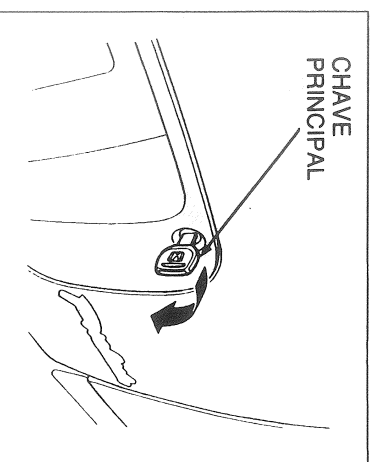

Para fechar a tampa do compartimento de bagagens, pressione a tampa para baixo. Veja a página 89 sobre o limite de carga. Mantenha a tampa do compartimento de bagagens sempre fechada durante a condução para evitar a entrada de gases do escapamento no interior do veículo e danos na tampa do compartimento de bagagens.

42

Chaves e Travas

As duas portas travarão automaticamente ao pressionar o botão da trava da porta do motorista ou quando a porta do motorista for travada pelo lado de fora com a chave.

Somente a porta do motorista destrava quando utiliza a chave ou botão de trava. Para destravar a porta do passageiro deve utilizar o interruptor mestre da trava das portas ou botão de trava da porta do passageiro.

Prevenção contra esquecimento

Se você esquecer e deixar a chave no interruptor de ignição, o sistema de prevenção contra o esquecimento não lhe permitirá travar a porta do motorista.

Quando a porta estiver aberta e com a chave no interruptor de ignição, o interruptor mestre da trava da porta estará desativado. Se você tentar travar a porta do motorista pressionando o botão, os botões de ambas portas saltarão para fora imediatamente.

Compartimento de Bagagens

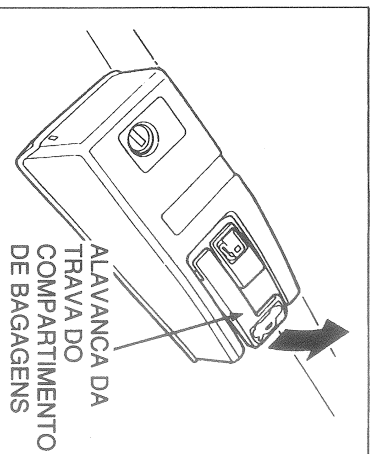

Você pode abrir a tampa do compartimento de bagagens de duas maneiras:

- Puxe a alavanca da trava do compartimento de bagagens localizada no lado esquerdo do assento do motorista.
- Use a chave principal para destravar a tampa do compartimento de bagagens. A chave reserva não serve para esta trava.

CHAVE PRINCIPAL

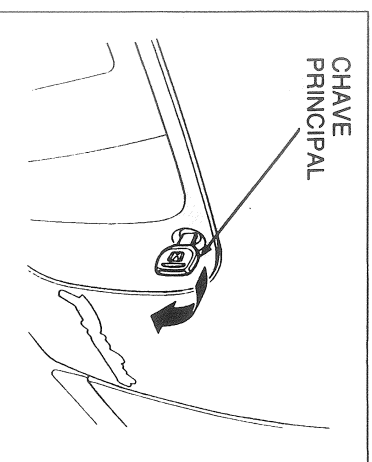

Para fechar a tampa do compartimento de bagagens, pressione a tampa para baixo. Veja a página 89 sobre o limite de carga. Mantenha a tampa do compartimento de bagagens sempre fechada durante a condução para evitar a entrada de gases do escapamento no interior do veículo e danos na tampa do compartimento de bagagens.

42

Ajustes do Assento

Ajuste a posição do assento antes de conduzir o veículo.

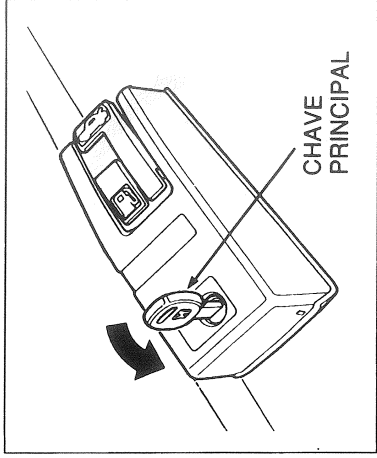

Para proteger os objetos guardados no interior do compartimento de bagagens, caso você necessite deixar a chave com alguém, trave a alavanca do compartimento de bagagens com a chave principal e entregue a chave reserva para essa pessoa.

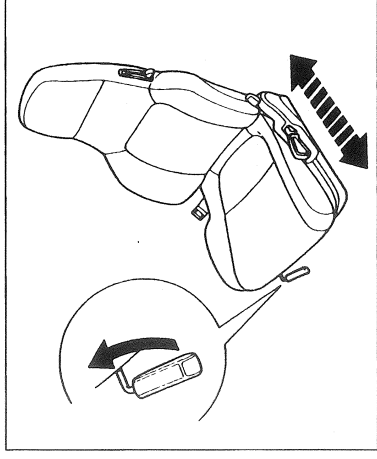

Para ajustar a posição do assento, puxe para cima a alavanca localizada sob a extremidade dianteira do assento e mova o assento para a posição desejada. Em seguida, solte a alavanca. Certifique-se que o assento está travado nesta posição forçando-o para frente e para trás.

Ajustes do Assento

Ajuste a posição do assento antes de conduzir o veículo.

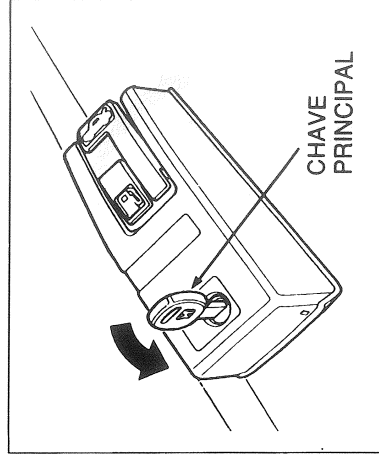

Para proteger os objetos guardados no interior do compartimento de bagagens, caso você necessite deixar a chave com alguém, trave a alavanca do compartimento de bagagens com a chave principal e entregue a chave reserva para essa pessoa.

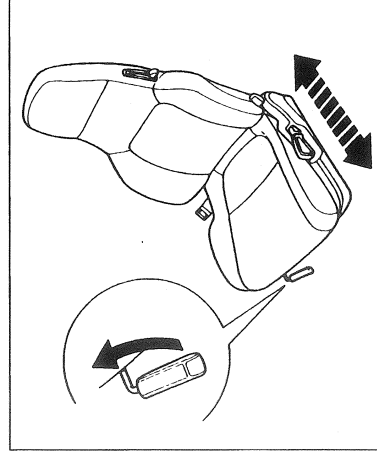

Para ajustar a posição do assento, puxe para cima a alavanca localizada sob a extremidade dianteira do assento e mova o assento para a posição desejada. Em seguida, solte a alavanca. Certifique-se que o assento está travado nesta posição forçando-o para frente e para trás.

Assento

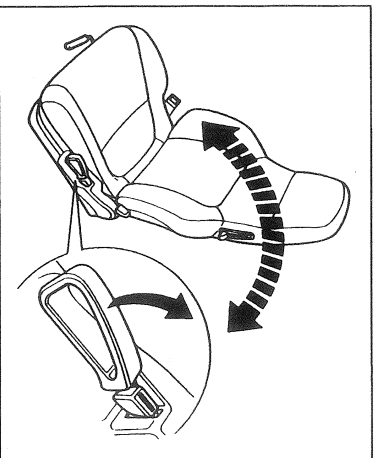

Para ajustar o ângulo de inclinação do encosto do assento, puxe para cima a alavanca localizada no lado externo do assento. Mova o encosto do assento para a posição desejada e solte a alavanca. Deixe a trava do encosto do assento na nova posição.

▲ CUIDADO

Reclinar excessivamente o encosto do assento pode diminuir a eficiência do cinto de segurança no caso de uma colisão. Os cintos de segurança trabalham com maior eficiência quando o motorista e o passageiro estão sentados na posição reta e bem encostados no assento.

Acesso ao Assento Traseiro

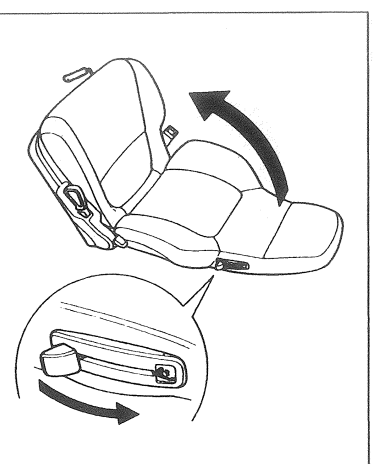

Para reclinar o encosto do assento dianteiro para frente, puxe para cima a alavanca localizada na lateral do encosto de cada assento. Você pode ainda reclinar o encosto do assento para frente puxando para cima a alavanca de ajuste do encosto do assento.

44

Assento

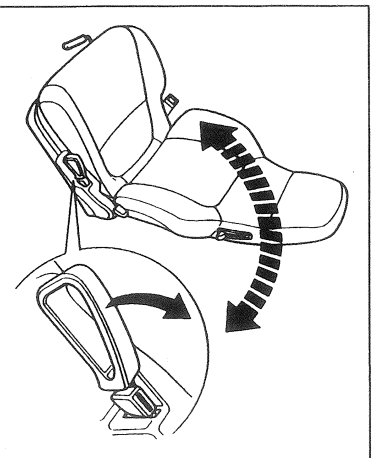

Para ajustar o ângulo de inclinação do encosto do assento, puxe para cima a alavanca localizada no lado externo do assento. Mova o encosto do assento para a posição desejada e solte a alavanca. Deixe a trava do encosto do assento na nova posição.

▲ CUIDADO

Reclinar excessivamente o encosto do assento pode diminuir a eficiência do cinto de segurança no caso de uma colisão. Os cintos de segurança trabalham com maior eficiência quando o motorista e o passageiro estão sentados na posição reta e bem encostados no assento.

Acesso ao Assento Traseiro

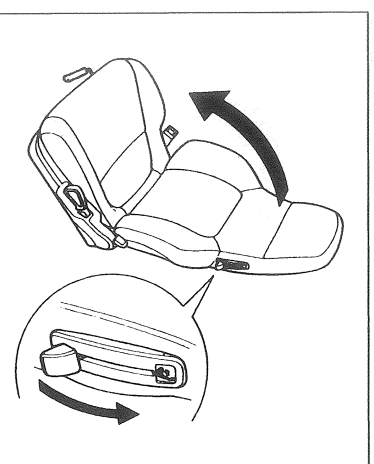

Para reclinar o encosto do assento dianteiro para frente, puxe para cima a alavanca localizada na lateral do encosto de cada assento. Você pode ainda reclinar o encosto do assento para frente puxando para cima a alavanca de ajuste do encosto do assento.

44

Ajustes Adicionais do Assento do Motorista

O assento do motorista dos modelos Si, Si4WS e VTEC possuem equipamentos adicionais. Eles são: ajuste do suporte lombar, ajuste fino de ângulo de inclinação do encosto e a memória do ângulo de inclinação do encosto.

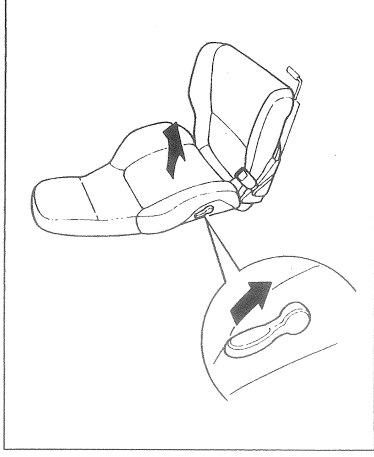
Suporte Lombar

Ajuste o suporte lombar movendo a alavanca localizada no lado direito do encosto do assento.

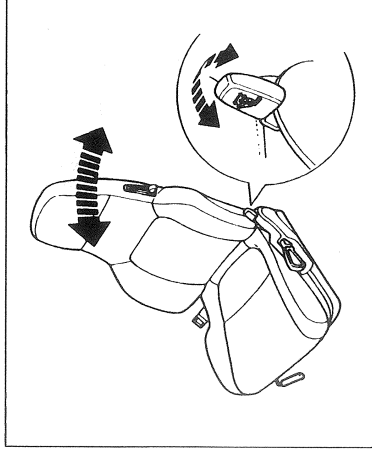
Ajuste Fino do Ângulo de Inclinação do Encosto

Ajuste o ângulo de inclinação do encosto do assento para a posição desejada com a alavanca de ajuste localizada no lado externo do assento. Em seguida, use a alavanca de ajuste fino localizada na base do encosto para alterar o ângulo em pequena quantidade de acordo com sua preferência.

Ajustes Adicionais do Assento do Motorista

O assento do motorista dos modelos Si, Si4WS e VTEC possuem equipamentos adicionais. Eles são: ajuste do suporte lombar, ajuste fino de ângulo de inclinação do encosto e a memória do ângulo de inclinação do encosto.

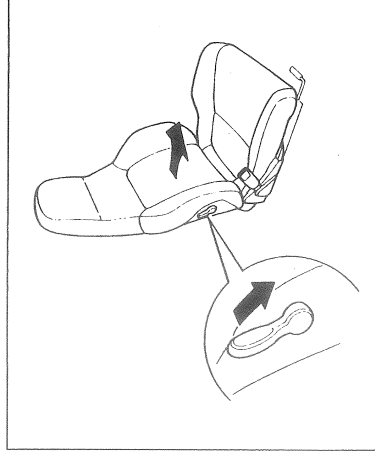
Suporte Lombar

Ajuste o suporte lombar movendo a alavanca localizada no lado direito do encosto do assento.

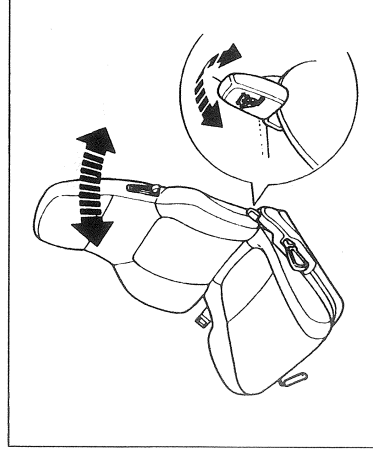
Ajuste Fino do Ângulo de Inclinação do Encosto

Ajuste o ângulo de inclinação do encosto do assento para a posição desejada com a alavanca de ajuste localizada no lado externo do assento. Em seguida, use a alavanca de ajuste fino localizada na base do encosto para alterar o ângulo em pequena quantidade de acordo com sua preferência.

Assento

Memória do Ângulo de Inclinação do Encosto



Após ajustar o ângulo de inclinação do encosto do assento, pressione o botão MEMORY. Isto retém o ajuste na memória de maneira que o encosto do assento retorne à posição ajustada após reclinar o encosto para frente. Se você não pressionar o botão MEMORY, o encosto retornará para aproximadamente a posição intermediária dentro da sua faixa de ajuste. Neste caso, você precisa reajustar o ângulo do encosto de acordo com sua preferência novamente.

46

Assento

Memória do Ângulo de Inclinação do Encosto



Após ajustar o ângulo de inclinação do encosto do assento, pressione o botão MEMORY. Isto retém o ajuste na memória de maneira que o encosto do assento retorne à posição ajustada após reclinar o encosto para frente. Se você não pressionar o botão MEMORY, o encosto retornará para aproximadamente a posição intermediária dentro da sua faixa de ajuste. Neste caso, você precisa reajustar o ângulo do encosto de acordo com sua preferência novamente.

46

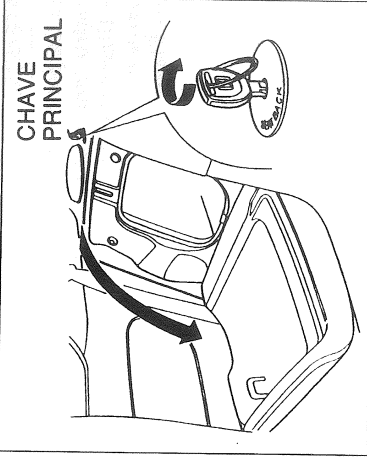

O encosto do assento traseiro direito pode ser deitado, permitindo acesso direto ao compartimento de bagagens. O encosto pode ser solto pelo lado interno do veículo ou pelo interior do compartimento de bagagens.

Para deitar o encosto do assento traseiro pelo interior do veículo, introduza a chave principal na fechadura, localizada no lado direito da estante traseira, e gire-a no sentido horário e puxe a parte superior do encosto.

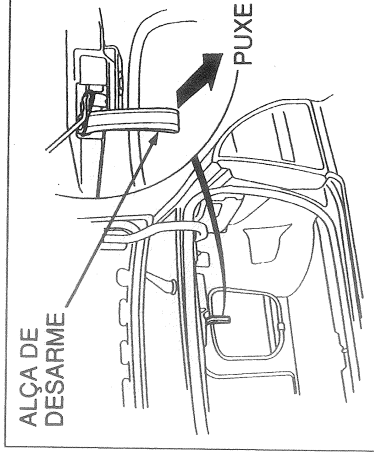

Para soltar o encosto do assento traseiro pelo interior do compartimento de bagagens, puxe a alça de desarme localizada sob a estante traseira.

Para recolocar o encosto do assento traseiro na sua posição normal, pressione-o firmemente contra a estante traseira. Certifique-se que o encosto está travado puxando a parte superior do encosto.

Certifique-se que todos os objetos colocados no compartimento ou estendidos através da abertura do assento traseiro estão bem fixados. Objetos soltos podem projetar-se perigosamente em uma frenagem brusca.

Nunca conduza o veículo com o encosto do assento traseiro deitado e a tampa do compartimento de bagagens aberta.

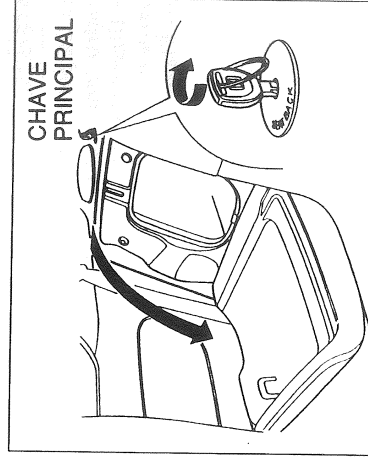

O encosto do assento traseiro direito pode ser deitado, permitindo acesso direto ao compartimento de bagagens. O encosto pode ser solto pelo lado interno do veículo ou pelo interior do compartimento de bagagens.

Para deitar o encosto do assento traseiro pelo interior do veículo, introduza a chave principal na fechadura, localizada no lado direito da estante traseira, e gire-a no sentido horário e puxe a parte superior do encosto.

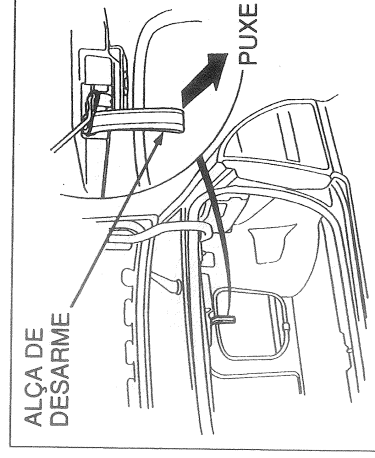

Para soltar o encosto do assento traseiro pelo interior do compartimento de bagagens, puxe a alça de desarme localizada sob a estante traseira.

Para recolocar o encosto do assento traseiro na sua posição normal, pressione-o firmemente contra a estante traseira. Certifique-se que o encosto está travado puxando a parte superior do encosto.

Certifique-se que todos os objetos colocados no compartimento ou estendidos através da abertura do assento traseiro estão bem fixados. Objetos soltos podem projetar-se perigosamente em uma frenagem brusca.

Nunca conduza o veículo com o encosto do assento traseiro deitado e a tampa do compartimento de bagagens aberta.

Sinaleira de Advertência/Desembaçador traseiro

Sinaleira de Advertência

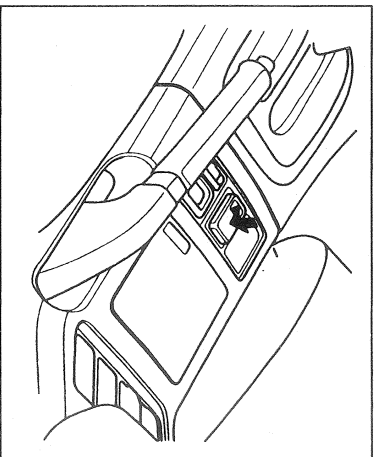

Este sistema deve ser utilizado somente quando seu veículo estiver parado sob emergência ou condições perigosas. Para acionar o sistema, pressione o interruptor da sinaleira de advertência, botão localizado no console central (▲). As lâmpadas das sinalleiras direita e esquerda e as duas luzes indicadoras acender-se-ão intermitentemente ao mesmo tempo. Pressione o interruptor (▲) novamente para desligar o sistema.

Desembaçador do Vidro Traseiro

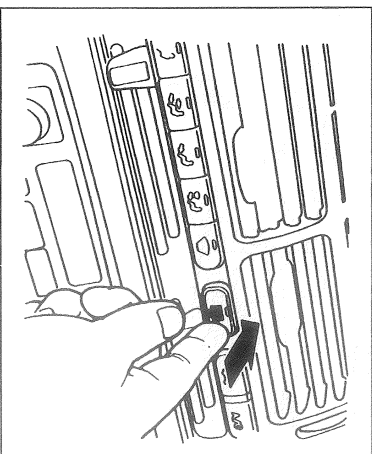

Pressione o interruptor para ligar ou desligar o desembaçador de vidro traseiro. A lâmpada interna do botão acender-se-á quando o desembaçador estiver ligado. O desembaçador desligará automaticamente aproximadamente após 25 minutos de funcionamento. O desembaçador será desligado também ao desligar a ignição. Você deve acionar o interruptor novamente ao ligar o motor.

Certifique-se que o vidro traseiro está limpo e que tem uma boa visibilidade antes de conduzir o carro.

ATENÇÃO

Ao limpar o vidro traseiro pelo lado de dentro, tenha cuidado para não danificar os filamentos do desembaçador no vidro. Limpe o vidro horizontalmente ao longo dos filamentos e não verticalmente.

48

Sinaleira de Advertência/Desembaçador traseiro

Sinaleira de Advertência

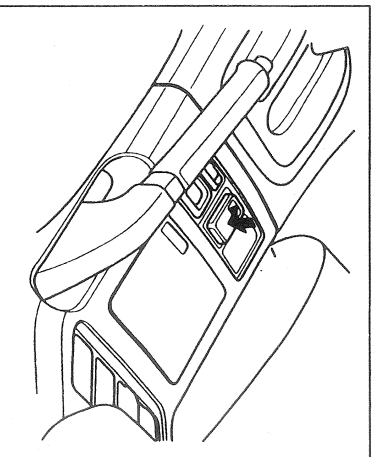

Este sistema deve ser utilizado somente quando seu veículo estiver parado sob emergência ou condições perigosas. Para acionar o sistema, pressione o interruptor da sinaleira de advertência, botão localizado no console central (▲). As lâmpadas das sinalleiras direita e esquerda e as duas luzes indicadoras acender-se-ão intermitentemente ao mesmo tempo. Pressione o interruptor (▲) novamente para desligar o sistema.

Desembaçador do Vidro Traseiro

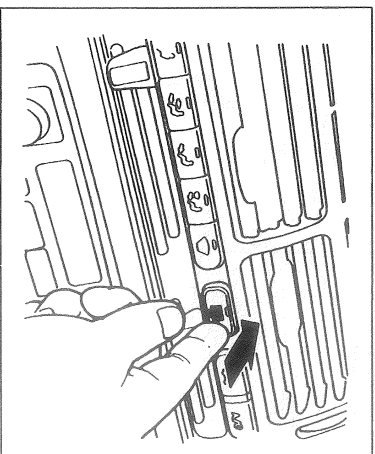

Pressione o interruptor para ligar ou desligar o desembaçador de vidro traseiro. A lâmpada interna do botão acender-se-á quando o desembaçador estiver ligado. O desembaçador desligará automaticamente aproximadamente após 25 minutos de funcionamento. O desembaçador será desligado também ao desligar a ignição. Você deve acionar o interruptor novamente ao ligar o motor.

Certifique-se que o vidro traseiro está limpo e que tem uma boa visibilidade antes de conduzir o carro.

ATENÇÃO

Ao limpar o vidro traseiro pelo lado de dentro, tenha cuidado para não danificar os filamentos do desembaçador no vidro. Limpe o vidro horizontalmente ao longo dos filamentos e não verticalmente.

48

Seu automóvel Prelude está equipado com vidros de acionamento elétrico.

Ligue o interruptor de ignição (posição II) para levantar ou abaixar o vidro.

Em cada porta tem um interruptor que controla seu vidro. Para abrir, pressione e mantenha pressionado para baixo o interruptor e solte-o quando o vidro atingir a posição desejada. Para fechar, pressione o interruptor para cima.

⚠ CUIDADO

Certifique-se que as mãos, braços ou dedos das crianças estão fora da estrutura da janela e do vidro antes de levantar os vidros. Caso contrário, pode resultar em ferimentos graves.

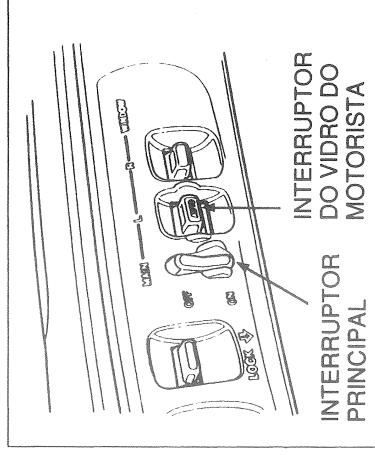

O painel mestre de controle dos vidros está localizado na porta do motorista. Para abrir o vidro do passageiro, pressione o interruptor apropriado para baixo e mantenha-o pressionado até o vidro atingir a posição desejada. Para fechar o vidro, pressione o interruptor para cima.

O painel mestre de controle também possui esses equipamentos extras:

AUTO – Para abaixar totalmente o vidro do motorista, pressione firmemente o interruptor para baixo e solte-o. O vidro abaixará automaticamente por completo.

Para parar o vidro que está abaixando por completo, pressione o interruptor para cima brevemente.

Para abaixar ou levantar o vidro parcialmente, pressione o interruptor levemente em direção desejada e mantenha-o pressionado até atingir a posição desejada.

A função **AUTO** somente trabalha para abaixar o vidro. Para levantar, você deve manter o interruptor pressionado até atingir a altura desejada.

O interruptor principal controla os vidros dos passageiros. Quando o interruptor principal está desligado, os vidros dos passageiros não poderão ser levantados ou abaixados. O interruptor principal não afeta o vidro do motorista. Mantenha o interruptor principal desligado quando as crianças estiverem no carro para não se machucarem acionando o interruptor de vidro não intencionalmente.

Seu automóvel Prelude está equipado com vidros de acionamento elétrico.

Ligue o interruptor de ignição (posição II) para levantar ou abaixar o vidro.

Em cada porta tem um interruptor que controla seu vidro. Para abrir, pressione e mantenha pressionado para baixo o interruptor e solte-o quando o vidro atingir a posição desejada. Para fechar, pressione o interruptor para cima.

⚠ CUIDADO

Certifique-se que as mãos, braços ou dedos das crianças estão fora da estrutura da janela e do vidro antes de levantar os vidros. Caso contrário, pode resultar em ferimentos graves.

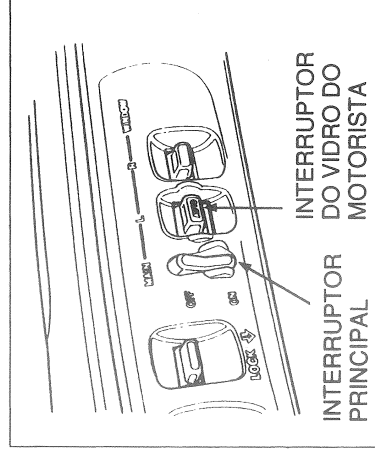

O painel mestre de controle dos vidros está localizado na porta do motorista. Para abrir o vidro do passageiro, pressione o interruptor apropriado para baixo e mantenha-o pressionado até o vidro atingir a posição desejada. Para fechar o vidro, pressione o interruptor para cima.

O painel mestre de controle também possui esses equipamentos extras:

AUTO – Para abaixar totalmente o vidro do motorista, pressione firmemente o interruptor para baixo e solte-o. O vidro abaixará automaticamente por completo.

Para parar o vidro que está abaixando por completo, pressione o interruptor para cima brevemente.

Para abaixar ou levantar o vidro parcialmente, pressione o interruptor levemente em direção desejada e mantenha-o pressionado até atingir a posição desejada.

A função **AUTO** somente trabalha para abaixar o vidro. Para levantar, você deve manter o interruptor pressionado até atingir a altura desejada.

O interruptor principal controla os vidros dos passageiros. Quando o interruptor principal está desligado, os vidros dos passageiros não poderão ser levantados ou abaixados. O interruptor principal não afeta o vidro do motorista. Mantenha o interruptor principal desligado quando as crianças estiverem no carro para não se machucarem acionando o interruptor de vidro não intencionalmente.



Teto Solar

O sistema de vidros elétricos possui uma função de retardamento sem a chave. Os vidros ainda permanecerão funcionando até dez minutos após desligar o interruptor de ignição. Ao abrir uma das portas, desativa a função de retardamento. Você deve ligar o interruptor de ignição (posição II) novamente antes de levantar ou abaixar os vidros.

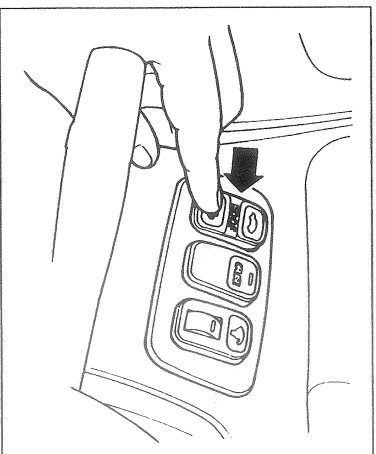
Teto solar



Use os interruptores localizados no painel de instrumentos para o abrir ou fechar o teto solar. O interruptor de ignição deve estar ligado (posição II).

Para abrir o teto solar, pressione o interruptor . Mantenha o interruptor pressionado até o teto solar atingir a posição desejada. Para fechar, pressione o interruptor .

O teto solar possui um sistema de retardamento sem a chave.

Você pode abrir e fechar o teto solar até dez minutos após desligar o interruptor de ignição. Ao abrir uma das portas, desativa a função de retardamento. Você deve ligar o interruptor de ignição (posição II) novamente para operar o teto solar.

▲ DADO

Fechar o teto solar sobre as mãos ou dedos de alguém pode causar sérios ferimentos. Certifique-se que nenhuma parte do corpo do passageiro está na abertura do teto solar antes de fechá-lo.

ATENÇÃO

Se você tentar abrir o teto solar quando ele estiver coberto com a neve ou gelo pode danificar o painel ou motor do teto solar.

50



Teto Solar

O sistema de vidros elétricos possui uma função de retardamento sem a chave. Os vidros ainda permanecerão funcionando até dez minutos após desligar o interruptor de ignição. Ao abrir uma das portas, desativa a função de retardamento. Você deve ligar o interruptor de ignição (posição II) novamente antes de levantar ou abaixar os vidros.

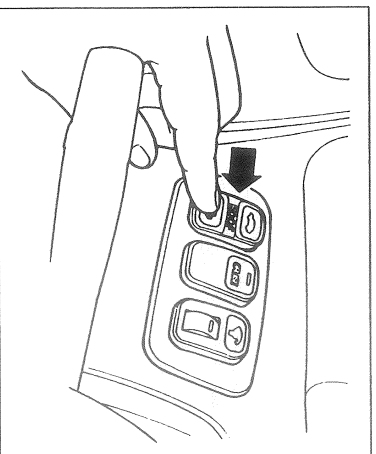
Teto solar



Use os interruptores localizados no painel de instrumentos para o abrir ou fechar o teto solar. O interruptor de ignição deve estar ligado (posição II).

Para abrir o teto solar, pressione o interruptor . Mantenha o interruptor pressionado até o teto solar atingir a posição desejada. Para fechar, pressione o interruptor .

O teto solar possui um sistema de retardamento sem a chave.

Você pode abrir e fechar o teto solar até dez minutos após desligar o interruptor de ignição. Ao abrir uma das portas, desativa a função de retardamento. Você deve ligar o interruptor de ignição (posição II) novamente para operar o teto solar.

▲ DADO

Fechar o teto solar sobre as mãos ou dedos de alguém pode causar sérios ferimentos. Certifique-se que nenhuma parte do corpo do passageiro está na abertura do teto solar antes de fechá-lo.

ATENÇÃO

Se você tentar abrir o teto solar quando ele estiver coberto com a neve ou gelo pode danificar o painel ou motor do teto solar.

50

Espelhos Retrovisores

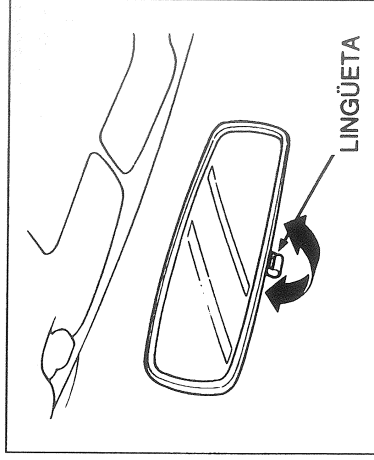

Mantenha sempre limpos e ajustados os espelhos retrovisores interno e externo para sua melhor visibilidade.

Certifique-se que ângulos dos espelhos retrovisores estão ajustados antes de conduzir.

O espelho retrovisor interno possui posições para uso diurno e noturno. A posição para uso noturno reduz o reflexo dos faróis dos veículos que estão atrás de você. Movimente a lingüeta localizada na parte inferior do espelho para frente ou para trás para selecionar as posições.

Espelhos com Regulagem Elétrica

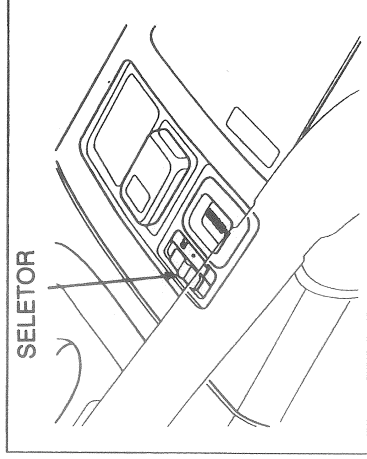

Ajuste a posição do espelho retrovisor externo através do interruptor de ajuste localizado na porta do motorista.

1. Ligue o interruptor de ignição (posição II)
2. Mova o seletor para L (lado do motorista) ou R (lado do passageiro)

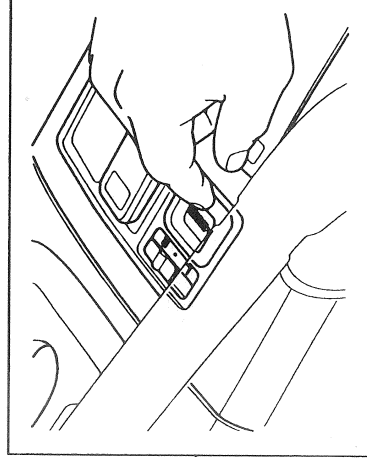

3. Pressione a extremidade apropriada do interruptor de ajuste para mover o espelho para direita ou esquerda, para cima ou para baixo.
4. Ao terminar o ajuste, mova o seletor para a posição central. Isto desliga o interruptor de ajuste de modo que você não possa mover o espelho para fora de posição pressionando o interruptor acidentalmente.

Espelhos Retrovisores

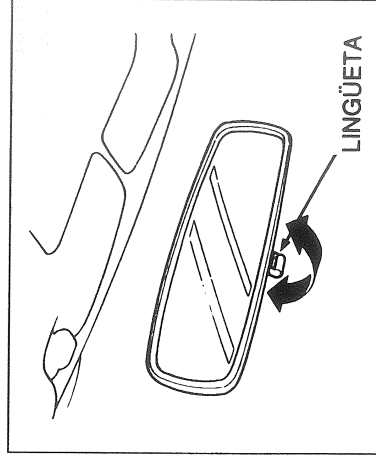

Mantenha sempre limpos e ajustados os espelhos retrovisores interno e externo para sua melhor visibilidade.

Certifique-se que ângulos dos espelhos retrovisores estão ajustados antes de conduzir.

O espelho retrovisor interno possui posições para uso diurno e noturno. A posição para uso noturno reduz o reflexo dos faróis dos veículos que estão atrás de você. Movimente a lingüeta localizada na parte inferior do espelho para frente ou para trás para selecionar as posições.

Espelhos com Regulagem Elétrica

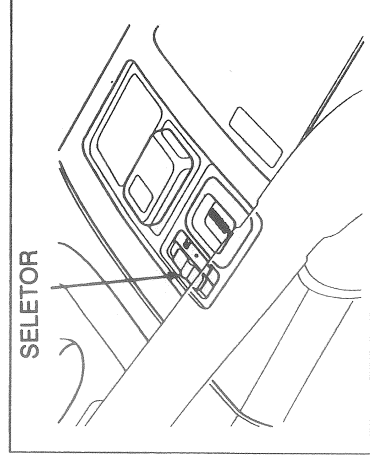

Ajuste a posição do espelho retrovisor externo através do interruptor de ajuste localizado na porta do motorista.

1. Ligue o interruptor de ignição (posição II)
2. Mova o seletor para L (lado do motorista) ou R (lado do passageiro)

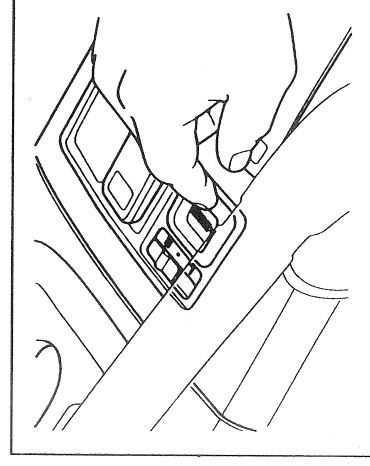

3. Pressione a extremidade apropriada do interruptor de ajuste para mover o espelho para direita ou esquerda, para cima ou para baixo.
4. Ao terminar o ajuste, mova o seletor para a posição central. Isto desliga o interruptor de ajuste de modo que você não possa mover o espelho para fora de posição pressionando o interruptor acidentalmente.

Freio de Estacionamento

Freio de Estacionamento

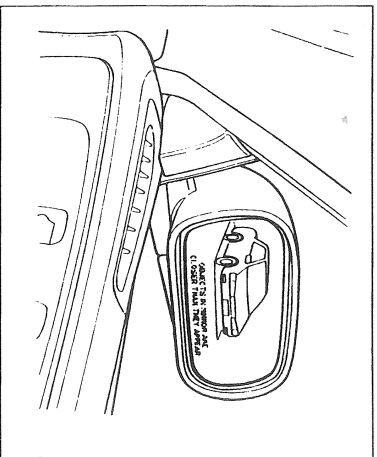

O espelho retrovisor externo do lado do passageiro é convexo. Os objetos parecem estar mais distante do que o real. Use este espelho para um campo de visão maior. Não use-o para julgar a distância das coisas atrás de você.

ALAVANCA DO FREIO DE ESTACIONAMENTO

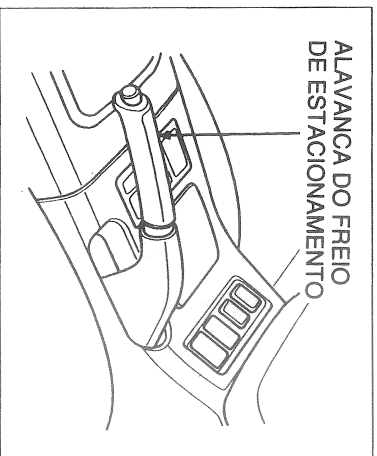

Para acionar o freio de estacionamento, puxe a alavanca totalmente para cima. Para soltá-lo, puxe a alavanca ligeiramente para cima, pressione o botão e abaixe a alavanca. A luz de advertência no painel irá apagar-se quando o freio de estacionamento estiver totalmente solto.

Se você conduzir o automóvel sem soltar o freio de estacionamento, o ABS não funcionará corretamente.

ATENÇÃO

Conduzir o carro com o freio de estacionamento acionado pode danificar os freios traseiros e os eixos.

52

Freio de Estacionamento

Freio de Estacionamento

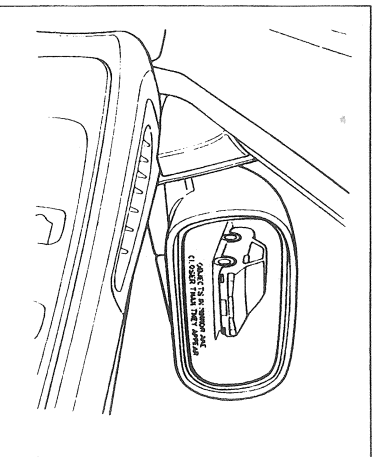

O espelho retrovisor externo do lado do passageiro é convexo. Os objetos parecem estar mais distante do que o real. Use este espelho para um campo de visão maior. Não use-o para julgar a distância das coisas atrás de você.

ALAVANCA DO FREIO DE ESTACIONAMENTO

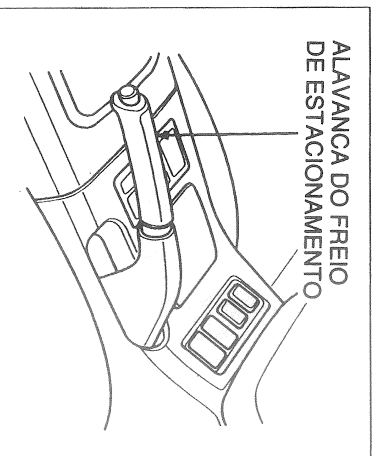

Para acionar o freio de estacionamento, puxe a alavanca totalmente para cima. Para soltá-lo, puxe a alavanca ligeiramente para cima, pressione o botão e abaixe a alavanca. A luz de advertência no painel irá apagar-se quando o freio de estacionamento estiver totalmente solto.

Se você conduzir o automóvel sem soltar o freio de estacionamento, o ABS não funcionará corretamente.

ATENÇÃO

Conduzir o carro com o freio de estacionamento acionado pode danificar os freios traseiros e os eixos.

52

Porta-Luvas

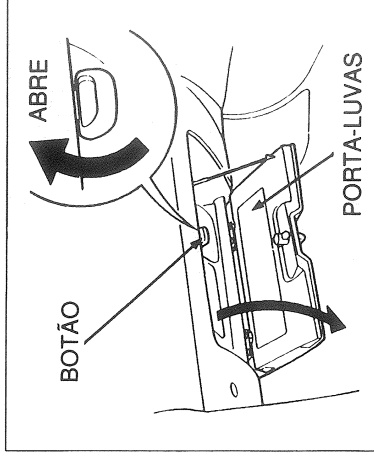

Abra o porta-luvas girando o botão no sentido horário.
Para fechar, empurre a tampa para cima e gire o botão no sentido anti-horário para travar.

⚠ CUIDADO

- Conduzir com o porta-luvas aberto pode causar graves ferimentos ao passageiro no caso de uma colisão, mesmo que o passageiro estiver utilizando o cinto de segurança.
- Mantenha sempre o porta-luvas fechado durante a condução.

Relógio Digital

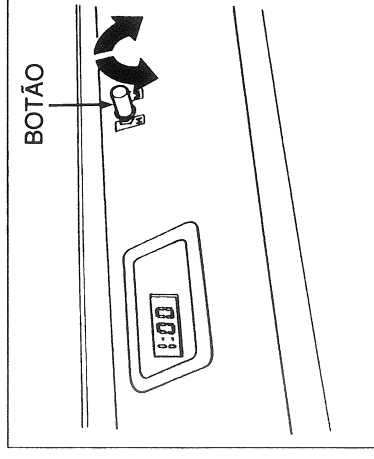

O relógio digital indica as horas com o interruptor de ignição ligado (posição II). Para ajustar o relógio:

1. Ligue o interruptor de ignição (posição II) para indicar a hora.
2. Para ajustar a hora, gire o botão no sentido anti-horário (H) e mantenha-o nesta posição até os números avançarem para a hora desejada.

Porta-Luvas

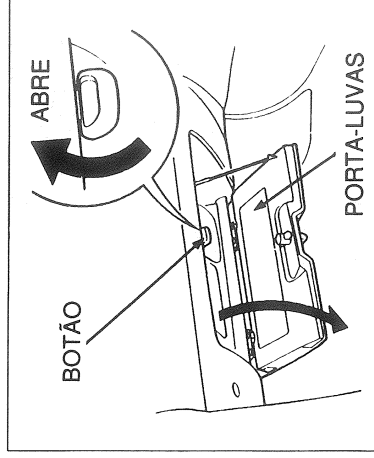

Abra o porta-luvas girando o botão no sentido horário.
Para fechar, empurre a tampa para cima e gire o botão no sentido anti-horário para travar.

⚠ CUIDADO

- Conduzir com o porta-luvas aberto pode causar graves ferimentos ao passageiro no caso de uma colisão, mesmo que o passageiro estiver utilizando o cinto de segurança.
- Mantenha sempre o porta-luvas fechado durante a condução.

Relógio Digital

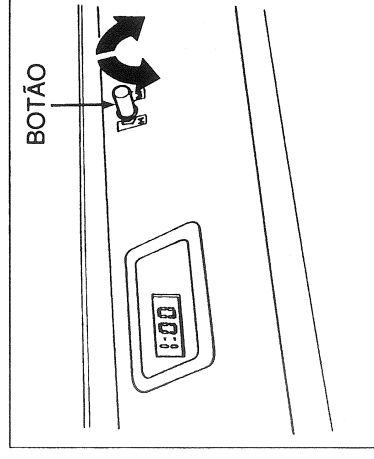

O relógio digital indica as horas com o interruptor de ignição ligado (posição II). Para ajustar o relógio:

1. Ligue o interruptor de ignição (posição II) para indicar a hora.
2. Para ajustar a hora, gire o botão no sentido anti-horário (H) e mantenha-o nesta posição até os números avançarem para a hora desejada.

Espelho/Acendedor de Cigarros

3. Para ajustar os minutos, gire o botão no sentido horário (M) e mantenha-o nesta posição até os números avançarem para os minutos desejados.

Você pode usar o mesmo botão para ajustar rapidamente para a hora mais próxima. Se a hora indicada no relógio estiver menos de meia hora, pressionando o botão retornará para a hora anterior. Se a hora indicada no relógio estiver além da meia hora, pressionando o botão mudará para próxima hora.

Por exemplo:

- 1:06 retornará para 1:00
- 1:52 mudará para 2:00

Espelho

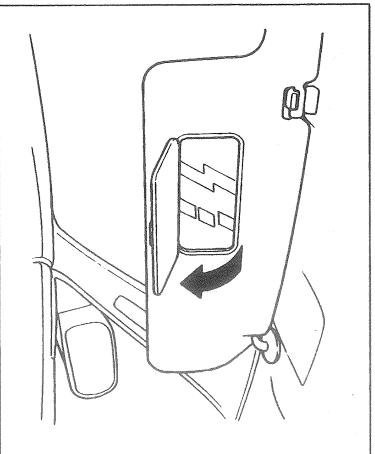

Para usar o espelho do visor, abaixe o visor e abaixe a capa do espelho.

Acendedor de Cigarros

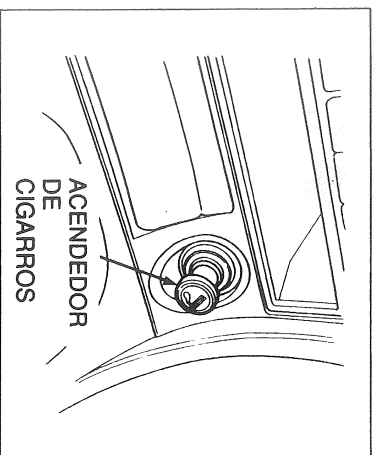

O interruptor de ignição deve estar nas posições (I) ou (II) para funcionar o acendedor de cigarros. Pressione o acendedor para aquecê-lo. Ele irá se saltar automaticamente quando o elemento tornar-se quente. Não mantenha o acendedor pressionado com o dedo. Isso pode superaquecê-lo e poderá danificar o elemento incandescente e o acendedor.

54

Espelho/Acendedor de Cigarros

3. Para ajustar os minutos, gire o botão no sentido horário (M) e mantenha-o nesta posição até os números avançarem para os minutos desejados.

Você pode usar o mesmo botão para ajustar rapidamente para a hora mais próxima. Se a hora indicada no relógio estiver menos de meia hora, pressionando o botão retornará para a hora anterior. Se a hora indicada no relógio estiver além da meia hora, pressionando o botão mudará para próxima hora.

Por exemplo:

- 1:06 retornará para 1:00
- 1:52 mudará para 2:00

Espelho

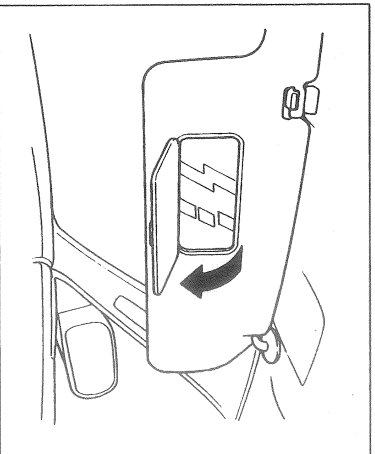

Para usar o espelho do visor, abaixe o visor e abaixe a capa do espelho.

Acendedor de Cigarros

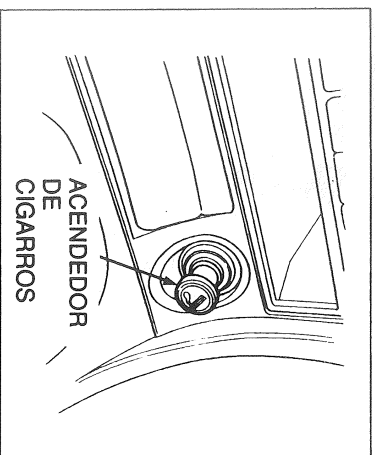

O interruptor de ignição deve estar nas posições (I) ou (II) para funcionar o acendedor de cigarros. Pressione o acendedor para aquecê-lo. Ele irá se saltar automaticamente quando o elemento tornar-se quente. Não mantenha o acendedor pressionado com o dedo. Isso pode superaquecê-lo e poderá danificar o elemento incandescente e o acendedor.

54

Cinzeiro Dianteiro

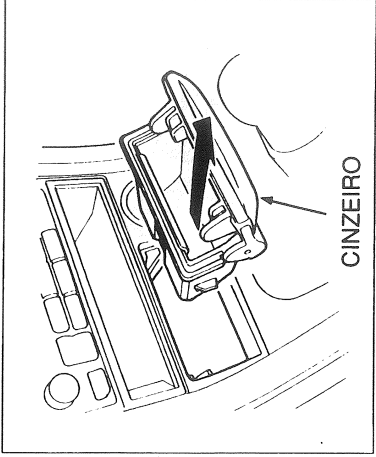

Abra o cinzeiro dianteiro abaixando a tampa. Para remover o cinzeiro para limpá-lo, abra sua tampa e puxe-o para fora.

Cinzeiro Traseiro

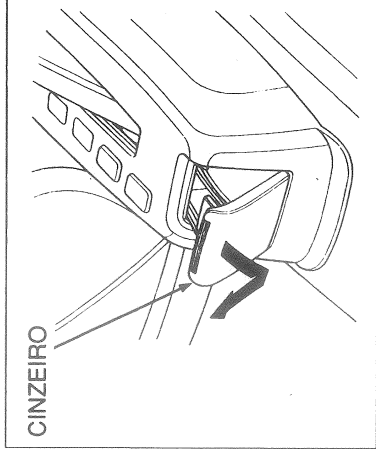

O cinzeiro traseiro está localizado na parte traseira do console central. Para abrir, puxe a extremidade superior do cinzeiro para fora. Para removê-lo, abra o cinzeiro e solte sua extremidade inferior puxando-o para cima e em seguida para fora. Para instalar, siga o procedimento inverso da remoção.

ATENÇÃO

Não use o cinzeiro como um recipiente de lixos. Use-o somente para apagar os cigarros. Para evitar um possível incêndio, não coloque papel ou outros materiais combustíveis no cinzeiro.

Cinzeiro Dianteiro

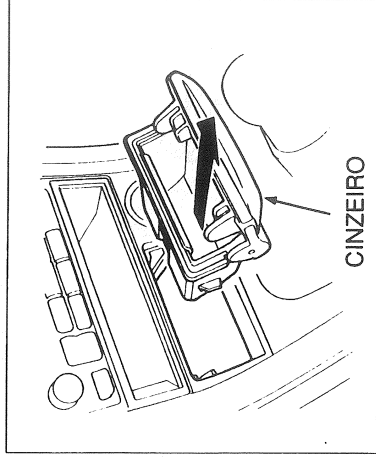

Abra o cinzeiro dianteiro abaixando a tampa. Para remover o cinzeiro para limpá-lo, abra sua tampa e puxe-o para fora.

Cinzeiro Traseiro

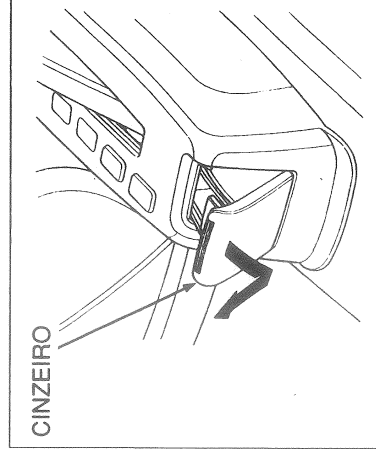

O cinzeiro traseiro está localizado na parte traseira do console central. Para abrir, puxe a extremidade superior do cinzeiro para fora. Para removê-lo, abra o cinzeiro e solte sua extremidade inferior puxando-o para cima e em seguida para fora. Para instalar, siga o procedimento inverso da remoção.

ATENÇÃO

Não use o cinzeiro como um recipiente de lixos. Use-o somente para apagar os cigarros. Para evitar um possível incêndio, não coloque papel ou outros materiais combustíveis no cinzeiro.

Suporte de Copo

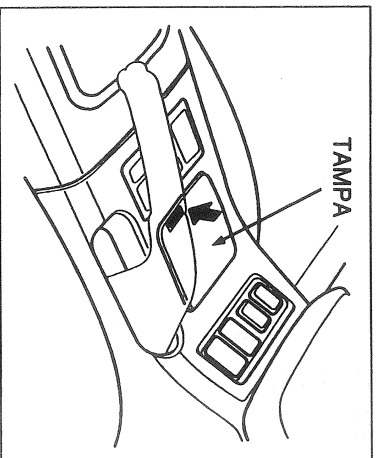

Para abrir o suporte de copo, pressione a tampa.

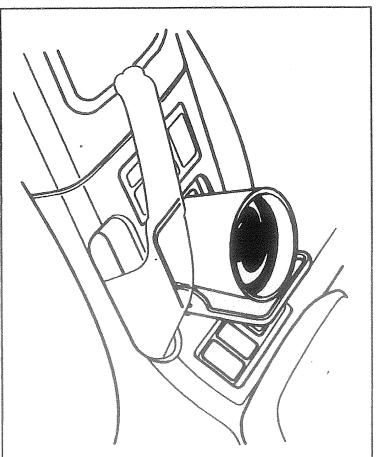

Tenha cuidado quando estiver usando o suporte. Líquidos derramados podem danificar os estofados, tapetes e componentes elétricos.

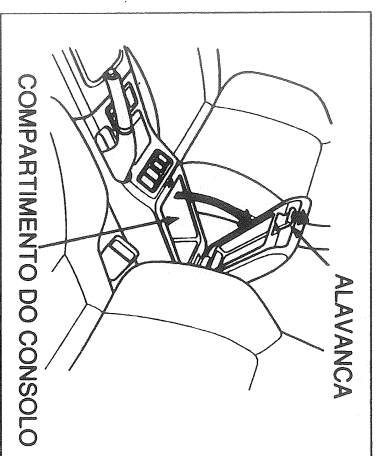

Para abrir o compartimento do console, pressione a alavanca e levante a tampa.

56

Suporte de Copo

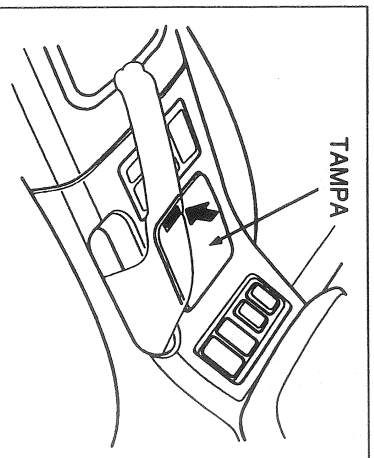

Para abrir o suporte de copo, pressione a tampa.

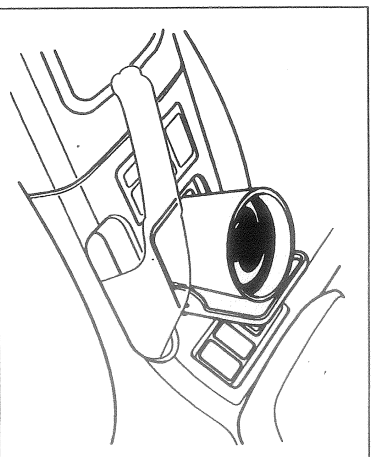

Tenha cuidado quando estiver usando o suporte. Líquidos derramados podem danificar os estofados, tapetes e componentes elétricos.

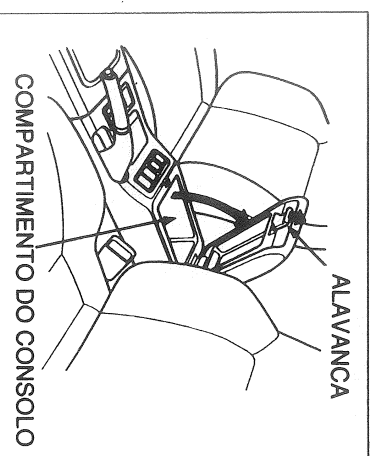

Para abrir o compartimento do console, pressione a alavanca e levante a tampa.

56

Luz Interna

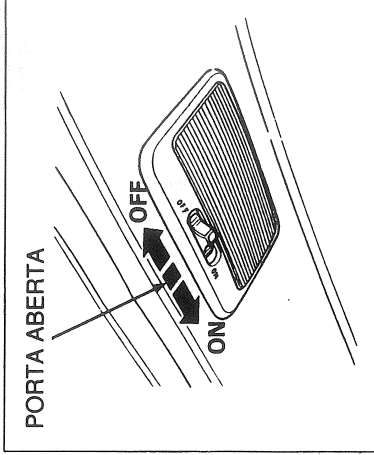

O interruptor da luz interna possui três posições. Na posição **OFF**, a luz permanecerá desligada o tempo todo. Na posição central, a luz se acenderá somente quando a porta estiver aberta. Na posição **ON**, a luz permanecerá acesa o tempo todo.

Luz do Interruptor de Ignição

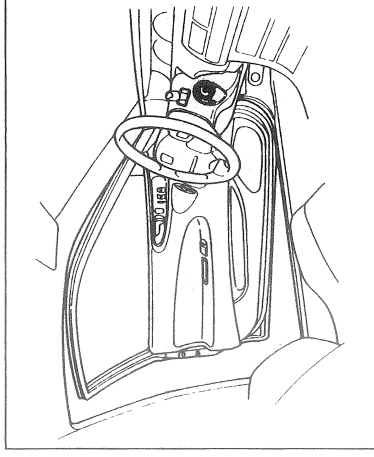

(Disponíveis nos modelos Si, Si 4WS e VTEC).
Esta luz acende-se sempre que abrir a porta do motorista. Ela permanece acesa por alguns segundos após fechar a porta.

Luz Interna

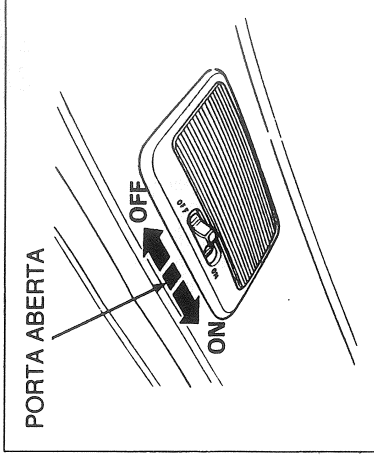

O interruptor da luz interna possui três posições. Na posição **OFF**, a luz permanecerá desligada o tempo todo. Na posição central, a luz se acenderá somente quando a porta estiver aberta. Na posição **ON**, a luz permanecerá acesa o tempo todo.

Luz do Interruptor de Ignição

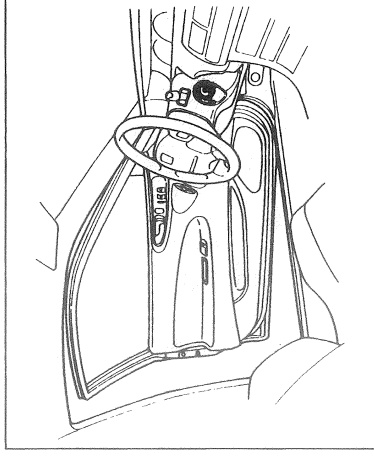

(Disponíveis nos modelos Si, Si 4WS e VTEC).
Esta luz acende-se sempre que abrir a porta do motorista. Ela permanece acesa por alguns segundos após fechar a porta.

Ar Condicionado

Este sistema possui capacidade para aquecer, ventilar e condicionar o ar. Você pode ajustar os controles do sistema para misturar essas várias combinações e criar o ambiente desejado. O ar flui no interior do veículo em três níveis possíveis que você pode selecionar.

(Somente o modelo S)

O ar condicionado é opcional para o modelo S.

O sistema de ar condicionado original

Honda está disponível na sua concessionária Honda. Nele encontrará um alto padrão de qualidade e está projetado para se adaptar ao seu carro e ele pode ser instalado a qualquer tempo. Consulte a concessionária Honda para obter maiores informações.

DIFUSOR CENTRAL

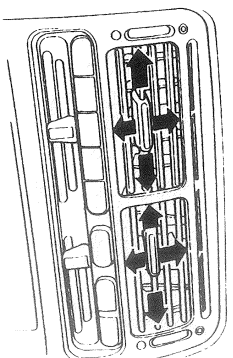

A direção do fluxo de ar dos difusores centrais e os difusores laterais de cada porta é ajustável. Mova a lingueta do centro de cada difusor para cima ou para baixo e para os lados direito e esquerdo. Os difusores laterais superior e inferior podem ser abertos e fechados com os discos localizados próximos aos difusores.

DIFUSOR LATERAL INFERIOR

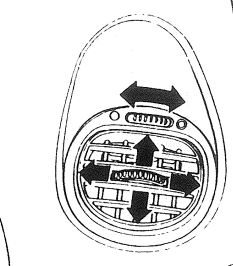

O sistema de aquecedor e refrigeração de ar admitem o ar através das entradas de ar localizadas na base do pára-brisa. Mantenha livre a entrada de ar de folhas ou outros entulhos.

58

Ar Condicionado

Este sistema possui capacidade para aquecer, ventilar e condicionar o ar. Você pode ajustar os controles do sistema para misturar essas várias combinações e criar o ambiente desejado. O ar flui no interior do veículo em três níveis possíveis que você pode selecionar.

(Somente o modelo S)

O ar condicionado é opcional para o modelo S.

O sistema de ar condicionado original

Honda está disponível na sua concessionária Honda. Nele encontrará um alto padrão de qualidade e está projetado para se adaptar ao seu carro e ele pode ser instalado a qualquer tempo. Consulte a concessionária Honda para obter maiores informações.

DIFUSOR CENTRAL

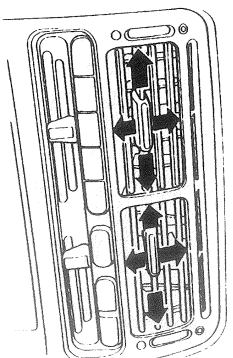

A direção do fluxo de ar dos difusores centrais e os difusores laterais de cada porta é ajustável. Mova a lingueta do centro de cada difusor para cima ou para baixo e para os lados direito e esquerdo. Os difusores laterais superior e inferior podem ser abertos e fechados com os discos localizados próximos aos difusores.

DIFUSOR LATERAL INFERIOR

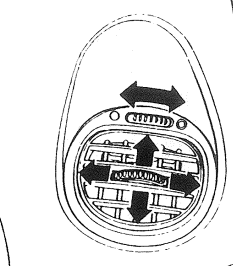

O sistema de aquecedor e refrigeração de ar admitem o ar através das entradas de ar localizadas na base do pára-brisa. Mantenha livre a entrada de ar de folhas ou outros entulhos.

58

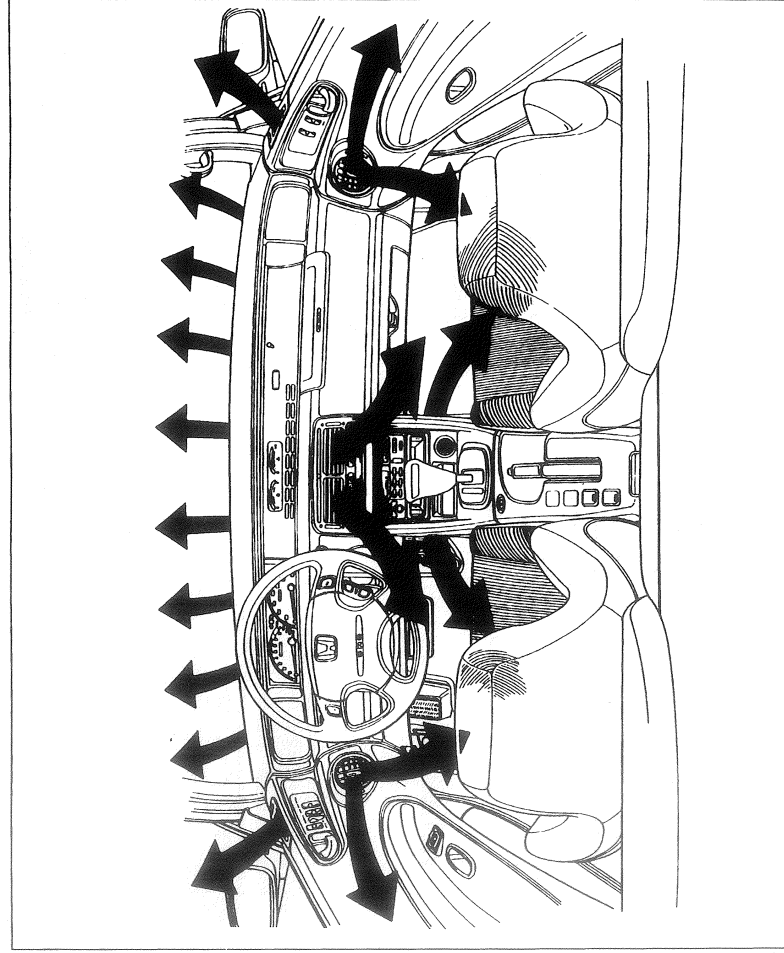
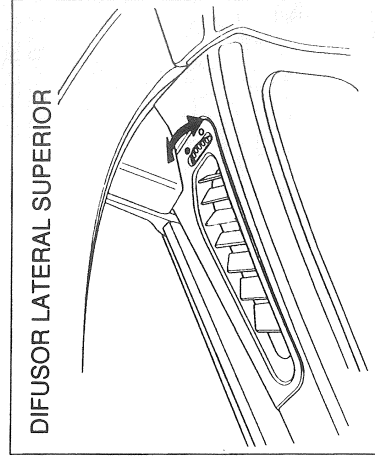
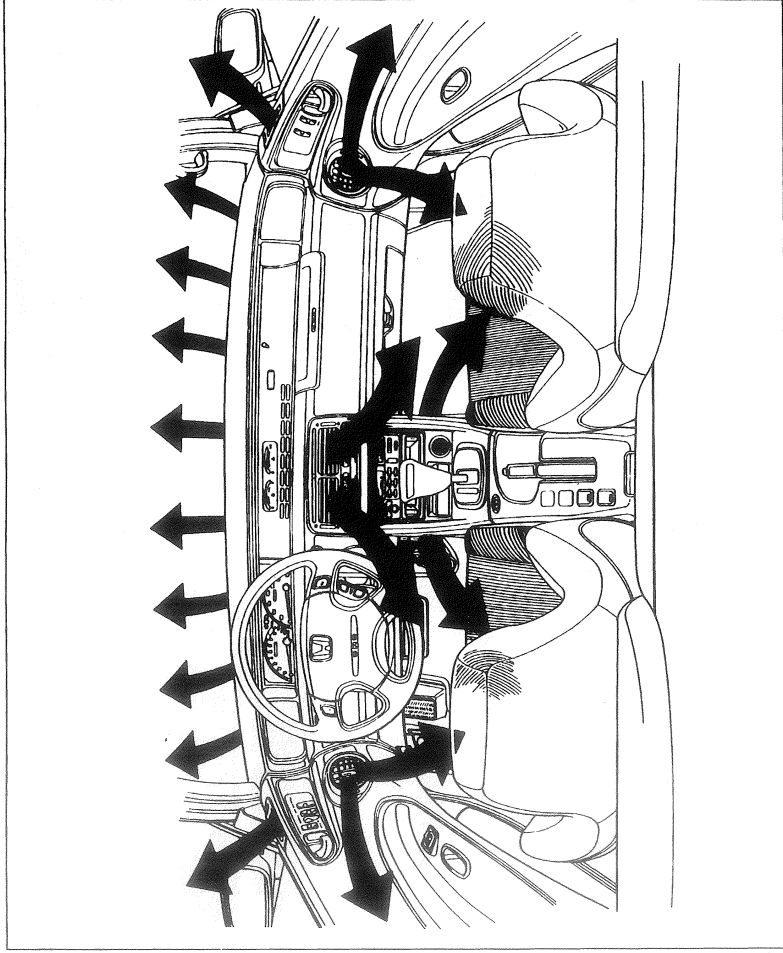
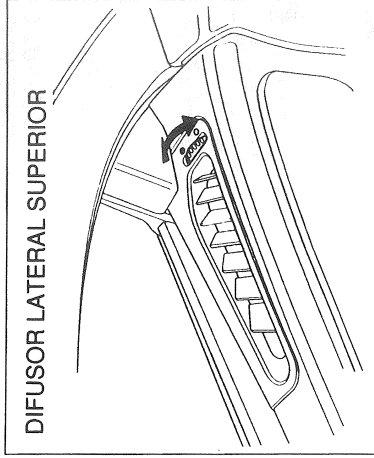

Ar Condicionado

Como os Controles Funcionam

Alavanca de Controle do Ventilador
Deslocando esta alavanca para direita aumenta a velocidade do ventilador, consequentemente aumenta o fluxo de ar.

Alavanca de Controle de Temperatura
Deslocando esta alavanca para direita aumenta a temperatura do ar que flui através do sistema.

Botões das Funções
Esses botões controlam a direção do fluxo de ar. A luz indicadora mostra qual botão está controlando o fluxo de ar.

Interruptor do Ar Condicionado (A/C)

Este interruptor liga e desliga o ar condicionado. A luz indicadora no interruptor acende-se quando o A/C está ligado.

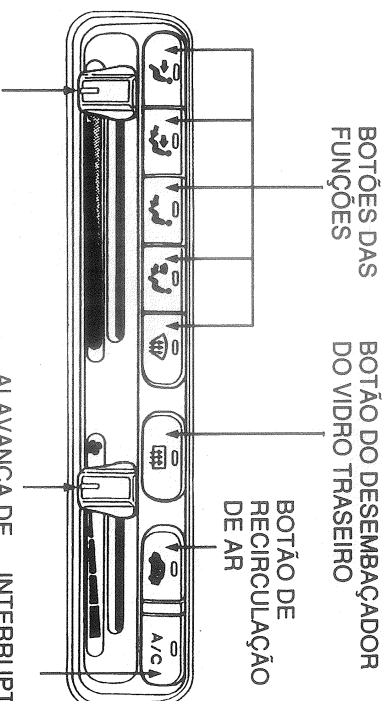

ALAVANCA DE CONTROLE DE TEMPERATURA

ALAVANCA DE CONTROLE DE TEMPERATURA

Botão de Recirculação de Ar

Este botão controla a fonte de ar que vai para o sistema. Quando a luz indicadora do botão estiver acesa, o sistema está recirculando o ar do interior do veículo (função recirculação). Quando a luz indicadora estiver apagada, o ar fresco está sendo admitido pelo lado externo do veículo (função ar fresco). Aperte o botão para mudar a função.

Botão do Degelador do Vidro Traseiro
Este botão liga e desliga o degelador do Vidro Traseiro. (Veja a página 48)

60

Ar Condicionado

Como os Controles Funcionam

Alavanca de Controle do Ventilador
Deslocando esta alavanca para direita aumenta a velocidade do ventilador, consequentemente aumenta o fluxo de ar.

Alavanca de Controle de Temperatura
Deslocando esta alavanca para direita aumenta a temperatura do ar que flui através do sistema.

Botões das Funções

Esses botões controlam a direção do fluxo de ar. A luz indicadora mostra qual botão está controlando o fluxo de ar.

Interruptor do Ar Condicionado (A/C)

Este interruptor liga e desliga o ar condicionado. A luz indicadora no interruptor acende-se quando o A/C está ligado.

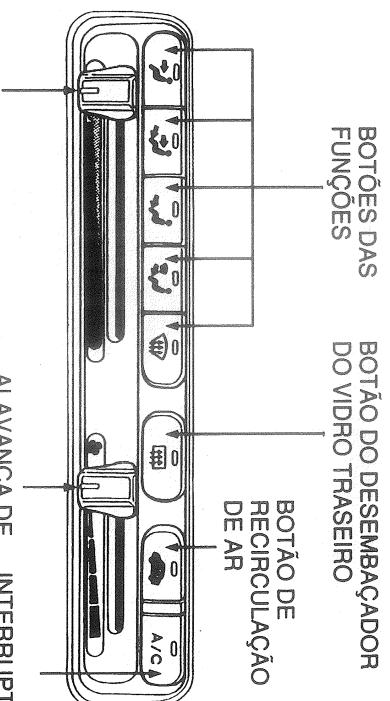

ALAVANCA DE CONTROLE DE TEMPERATURA

ALAVANCA DE CONTROLE DE TEMPERATURA

Botão de Recirculação de Ar

Este botão controla a fonte de ar que vai para o sistema. Quando a luz indicadora do botão estiver acesa, o sistema está recirculando o ar do interior do veículo (função recirculação). Quando a luz indicadora estiver apagada, o ar fresco está sendo admitido pelo lado externo do veículo (função ar fresco). Aperte o botão para mudar a função.

Botão do Degelador do Vidro Traseiro
Este botão liga e desliga o degelador do Vidro Traseiro. (Veja a página 48)

60

Como Usar o Sistema



Esta seção descreve a melhor maneira de utilizar o sistema para ventilar, refrigerar, secar, desembaçar e aquecer. Na maioria dos casos, a função e seleção de fonte de ar são apenas recomendações. Você pode efetuar diferentes ajustes.

Use a função Recirculação para aquecer ou resfriar o interior do veículo mais rapidamente, ou para evitar a entrada de fumaça e poeira. Se deixar o sistema na função recirculação com o interruptor A/C desligado pode embaçar os vidros. Coloque na função Ar Fresco assim que o interior do veículo atingir uma temperatura confortável ou limpar a poeira ou fumaça.

O motor deve estar ligado para que o aquecedor e refrigerador de ar proporcionarem ar quente e frio. O aquecedor utiliza o líquido de arrefecimento do motor para aquecer o ar. Se o motor estiver frio, será necessário alguns minutos para começar a sentir a circulação de ar quente.

O sistema de refrigeração de ar não depende da temperatura do motor. Ele pode proporcionar ar frio quase instantaneamente.

Controle da Direção do Fluxo de Ar

O ar flui no interior do veículo em três níveis: fluxo de ar direcionado para o assoalho , fluxo de ar através dos difusores do painel de instrumentos , e o fluxo de ar direcionado para o pára-brisa e os vidros laterais . Selecione o nível do fluxo de ar ou combinação de níveis com os cinco botões de funções.

Ventilação

Seu automóvel possui um sistema de circulação de ar contínua. O ar entra no interior do veículo através das entradas localizadas na base do pára-brisa. O ar circula pelo interior do veículo e sai através das saídas próximas ao vidro traseiro. Este sistema proporciona o ar fresco mesmo quando o carro está parado. Para admitir o ar, selecione a função para Ar Fresco. Ajuste o ventilador em uma velocidade confortável.

Como Usar o Sistema



Esta seção descreve a melhor maneira de utilizar o sistema para ventilar, refrigerar, secar, desembaçar e aquecer. Na maioria dos casos, a função e seleção de fonte de ar são apenas recomendações. Você pode efetuar diferentes ajustes.

Use a função Recirculação para aquecer ou resfriar o interior do veículo mais rapidamente, ou para evitar a entrada de fumaça e poeira. Se deixar o sistema na função recirculação com o interruptor A/C desligado pode embaçar os vidros. Coloque na função Ar Fresco assim que o interior do veículo atingir uma temperatura confortável ou limpar a poeira ou fumaça.

O motor deve estar ligado para que o aquecedor e refrigerador de ar proporcionarem ar quente e frio. O aquecedor utiliza o líquido de arrefecimento do motor para aquecer o ar. Se o motor estiver frio, será necessário alguns minutos para começar a sentir a circulação de ar quente.

O sistema de refrigeração de ar não depende da temperatura do motor. Ele pode proporcionar ar frio quase instantaneamente.

Controle da Direção do Fluxo de Ar

O ar flui no interior do veículo em três níveis: fluxo de ar direcionado para o assoalho , fluxo de ar através dos difusores do painel de instrumentos , e o fluxo de ar direcionado para o pára-brisa e os vidros laterais . Selecione o nível do fluxo de ar ou combinação de níveis com os cinco botões de funções.

Ventilação

Seu automóvel possui um sistema de circulação de ar contínua. O ar entra no interior do veículo através das entradas localizadas na base do pára-brisa. O ar circula pelo interior do veículo e sai através das saídas próximas ao vidro traseiro. Este sistema proporciona o ar fresco mesmo quando o carro está parado. Para admitir o ar, selecione a função para Ar Fresco. Ajuste o ventilador em uma velocidade confortável.

Ar Condicionado

Para refrigerar

Para funcionar o sistema de ar

condicionado, pressione o botão A/C.

Ajuste o ventilador para a velocidade desejada. Você pode também utilizar o botão  para direcionar o ar para fora do painel de instrumentos e dos difusores do aquecedor.

Para refrigerar rapidamente o interior do veículo, siga os seguintes procedimentos:

1. Dê a partida no motor.
2. Pressione o botão A/C.
3. Ajuste o ventilador para a velocidade máxima.
4. Abra os vidros parcialmente: Selecione a função para Recirculação e pressione o botão .

Quando o interior do veículo atingir uma temperatura confortável, feche os vidros e ajuste o sistema para a refrigeração conforme a descrição acima.

BOTÕES DAS
FUNÇÕES

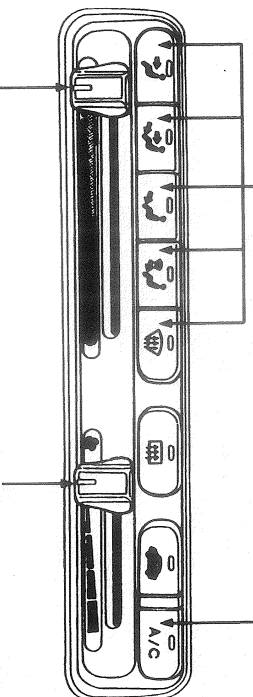

INTERRUPTOR
DO AR CONDICIONADO

ALAVANCA DE
CONTROLE DE
TEMPERATURA

ALAVANCA DE
CONTROLE DO
VENTILADOR

O ar condicionado exige uma carga extra no motor. Verifique o marcador de temperatura do líquido de arrefecimento ao utilizar o ar condicionado em tráfego congestionado ou em aclive muito longo. Se o marcador de temperatura estiver indicando próximo a marca "H", desligue o ar condicionado até o marcador retornar para a posição central de graduação.

Ao refrigerar o interior do veículo com o ar condicionado, mantenha os difusores laterais superiores fechados para evitar que os vidros laterais fiquem embaçados.

62

Ar Condicionado

Para refrigerar

Para funcionar o sistema de ar

condicionado, pressione o botão A/C.

Ajuste o ventilador para a velocidade desejada. Você pode também utilizar o botão  para direcionar o ar para fora do painel de instrumentos e dos difusores do aquecedor.

Para refrigerar rapidamente o interior do veículo, siga os seguintes procedimentos:

1. Dê a partida no motor.
2. Pressione o botão A/C.
3. Ajuste o ventilador para a velocidade máxima.
4. Abra os vidros parcialmente: Selecione a função para Recirculação e pressione o botão .

Quando o interior do veículo atingir uma temperatura confortável, feche os vidros e ajuste o sistema para a refrigeração conforme a descrição acima.

BOTÕES DAS
FUNÇÕES

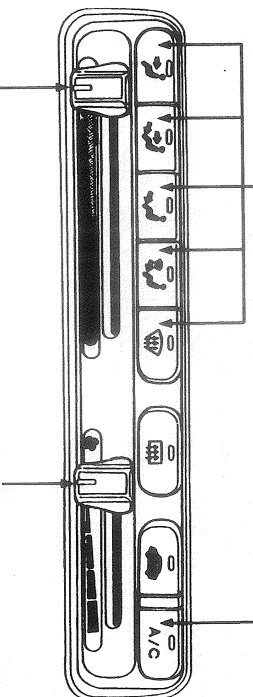

INTERRUPTOR
DO AR CONDICIONADO

ALAVANCA DE
CONTROLE DE
TEMPERATURA

ALAVANCA DE
CONTROLE DO
VENTILADOR

O ar condicionado exige uma carga extra no motor. Verifique o marcador de temperatura do líquido de arrefecimento ao utilizar o ar condicionado em tráfego congestionado ou em aclive muito longo. Se o marcador de temperatura estiver indicando próximo a marca "H", desligue o ar condicionado até o marcador retornar para a posição central de graduação.

Ao refrigerar o interior do veículo com o ar condicionado, mantenha os difusores laterais superiores fechados para evitar que os vidros laterais fiquem embaçados.

62

Para Secar e Desembaçar com A/C
 O ar condicionado resseca o ambiente quando ele está ligado. Você pode utilizá-lo para desembaçar os vidros no inverno. Utilizando-o em combinação com o aquecedor, também permite aquecer e secar o ambiente. Este tipo de utilização é aconselhável para todas as condições de uso, sempre que a temperatura ambiente for acima de 32°F (0°C).

1. Ajuste o ventilador para média velocidade.
2. Ligue o ar condicionado.
3. Selecione qualquer um dos botões das funções. O botão  normalmente é o melhor.

4. Ajuste a alavanca de controle de temperatura de maneira que a mistura de ar aquecido e ar refrigerado alcance uma temperatura confortável.

Você pode desembaçar os vidros laterais mais rapidamente fechando os difusores laterais inferiores e abrindo os difusores superiores.

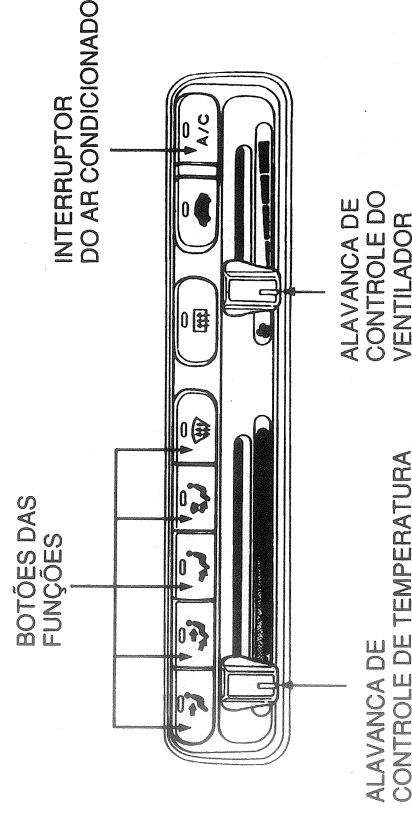

Para Secar e Desembaçar com A/C
 O ar condicionado resseca o ambiente quando ele está ligado. Você pode utilizá-lo para desembaçar os vidros no inverno. Utilizando-o em combinação com o aquecedor, também permite aquecer e secar o ambiente. Este tipo de utilização é aconselhável para todas as condições de uso, sempre que a temperatura ambiente for acima de 32°F (0°C).

1. Ajuste o ventilador para média velocidade.
2. Ligue o ar condicionado.
3. Selecione qualquer um dos botões das funções. O botão  normalmente é o melhor.

4. Ajuste a alavanca de controle de temperatura de maneira que a mistura de ar aquecido e ar refrigerado alcance uma temperatura confortável.

Você pode desembaçar os vidros laterais mais rapidamente fechando os difusores laterais inferiores e abrindo os difusores superiores.

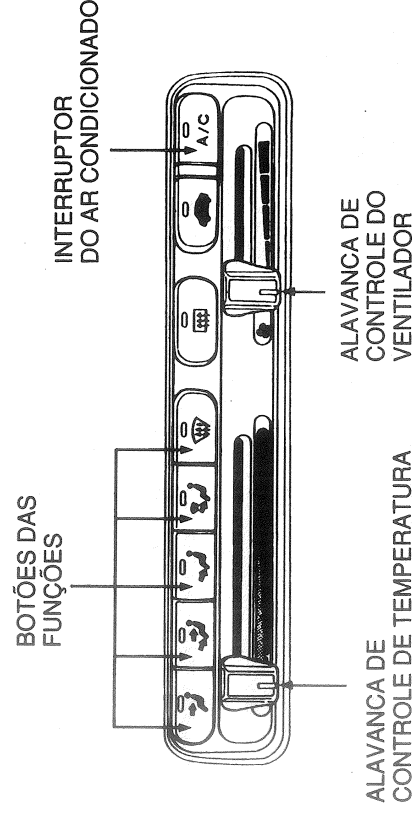

Ar Condicionado

Para Aquecer



Para aquecer o interior do veículo, pressione o botão  e selecione a função para Ar Fresco. Ajuste o ventilador para a velocidade desejada. Ajuste a temperatura do ar com a alavanca de controle de temperatura.

Para aquecer rapidamente o interior do veículo, siga os seguintes procedimentos:

1. Dê a partida no motor.
2. Selecione a função para Recirculação e pressione o botão .
3. Coloque a alavanca de controle de temperatura na posição de aquecimento máximo.
4. Deixe o ventilador desligado nos primeiros minutos. Quando o marcador de temperatura do motor atingir acima da faixa branca, ajuste o ventilador para a média velocidade.
5. Quando o interior do veículo aquecer suficientemente, mude a função para Ar Fresco e ajuste a alavanca de controle de temperatura, em uma temperatura confortável.

Para Degelar e Desembaciar

Para remover a geada ou gelo do pára-brisa e dos vidros laterais, siga as seguintes procedimentos:

1. Dê a partida no motor.
 2. Selecione as funções para Recirculação e .
 3. Abra os difusores laterais superiores.
 4. Coloque as alavancas de controle do ventilador e de temperatura na posição máxima.
- Para desembaciar os vidros internamente:
1. Ligue o ventilador.
 2. Ligue o ar condicionado.
 3. Selecione as funções para Ar Fresco e .
 4. Ajuste a alavanca de controle de temperatura de maneira que o fluxo de ar pelos difusores seja aquecido.
 5. Ligue o desembacador do vidro traseiro par ajudar a limpar o vidro traseiro.
- Para sua segurança, certifique-se que há uma boa visibilidade através dos vidros antes de conduzir o veículo.

Para Desligar Todas as Funções

Para fechar o sistema temporariamente, coloque as alavancas de controle de temperatura e do ventilador totalmente para esquerda.

NOTA

Esse procedimento deve ser feito somente quando estiver muito frio e nos primeiros minutos de condução até o líquido de arrefecimento do motor aquecer o suficiente para operar o aquecedor. Em condições normais, o ventilador deve estar sempre ligado para evitar acumulação de ar impuro no sistema.

64

Ar Condicionado

Para Aquecer



Para aquecer o interior do veículo, pressione o botão  e selecione a função para Ar Fresco. Ajuste o ventilador para a velocidade desejada. Ajuste a temperatura do ar com a alavanca de controle de temperatura.

Para aquecer rapidamente o interior do veículo, siga os seguintes procedimentos:

1. Dê a partida no motor.
2. Selecione a função para Recirculação e pressione o botão .
3. Coloque a alavanca de controle de temperatura na posição de aquecimento máximo.
4. Deixe o ventilador desligado nos primeiros minutos. Quando o marcador de temperatura do motor atingir acima da faixa branca, ajuste o ventilador para a média velocidade.
5. Quando o interior do veículo aquecer suficientemente, mude a função para Ar Fresco e ajuste a alavanca de controle de temperatura, em uma temperatura confortável.

Para Degelar e Desembaciar

Para remover a geada ou gelo do pára-brisa e dos vidros laterais, siga as seguintes procedimentos:

1. Dê a partida no motor.
 2. Selecione as funções para Recirculação e .
 3. Abra os difusores laterais superiores.
 4. Coloque as alavancas de controle do ventilador e de temperatura na posição máxima.
- Para desembaciar os vidros internamente:
1. Ligue o ventilador.
 2. Ligue o ar condicionado.
 3. Selecione as funções para Ar Fresco e .
 4. Ajuste a alavanca de controle de temperatura de maneira que o fluxo de ar pelos difusores seja aquecido.
 5. Ligue o desembacador do vidro traseiro par ajudar a limpar o vidro traseiro.
- Para sua segurança, certifique-se que há uma boa visibilidade através dos vidros antes de conduzir o veículo.

Para Desligar Todas as Funções

Para fechar o sistema temporariamente, coloque as alavancas de controle de temperatura e do ventilador totalmente para esquerda.

NOTA

Esse procedimento deve ser feito somente quando estiver muito frio e nos primeiros minutos de condução até o líquido de arrefecimento do motor aquecer o suficiente para operar o aquecedor. Em condições normais, o ventilador deve estar sempre ligado para evitar acumulação de ar impuro no sistema.

64

Sistema de Áudio AM/FM/Cassette Stereo
 O sistema de áudio do seu automóvel Honda é fácil de manusear e oferece uma recepção clara de AM/FM.
 Os botões de memória permite selecionar seis estações para faixa AM e doze estações para faixa FM.

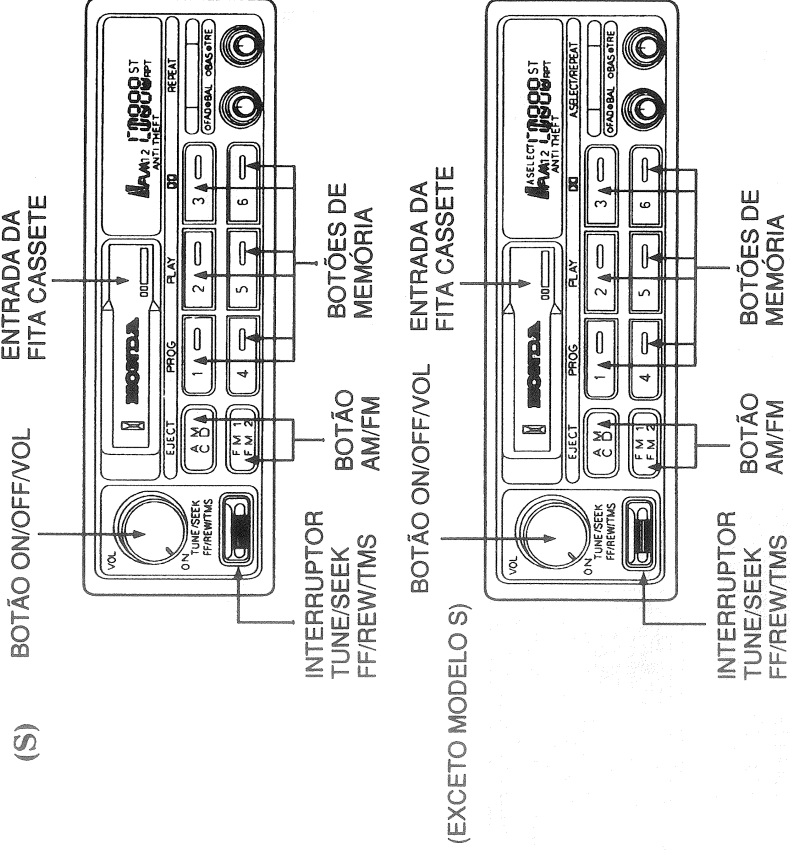

Sistema de Áudio AM/FM/Cassette Stereo
 O sistema de áudio do seu automóvel Honda é fácil de manusear e oferece uma recepção clara de AM/FM.
 Os botões de memória permite selecionar seis estações para faixa AM e doze estações para faixa FM.

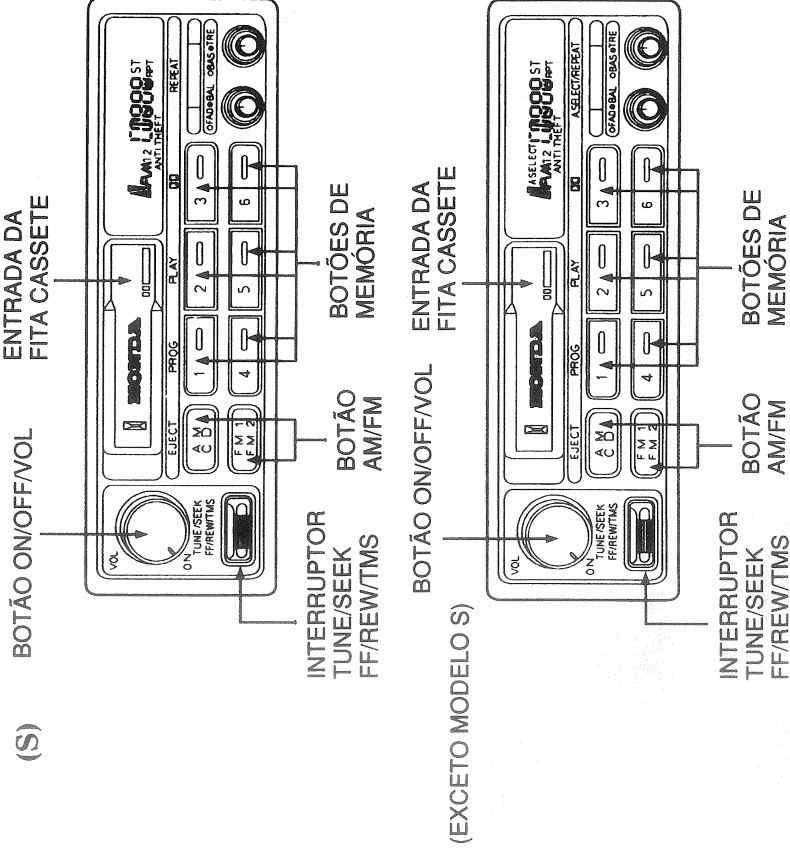

Sistema de Áudio

O sistema cassette utiliza a redução de ruídos Dolby B[®] para proporcionar uma excelente reprodução de sons. O sistema também capta se a fita é de metal ou dióxido de cromo (CrO₂) e ajusta-se de acordo com o tipo de fita.

(Exceto modelo S)

O equipamento contra furto desativa o sistema de áudio se o mesmo for desconectado da bateria do carro. Para ativar o sistema novamente, deve introduzir o código numérico no sistema através dos botões de memória.

* O sistema de redução de ruídos Dolby é fabricado sob licença do Dolby Laboratories Licensing Corporation.

"Dolby" e o símbolo  são marcas registradas do Dolby Laboratories Licensing Corporation.

66

Sistema de Áudio

O sistema cassette utiliza a redução de ruídos Dolby B[®] para proporcionar uma excelente reprodução de sons. O sistema também capta se a fita é de metal ou dióxido de cromo (CrO₂) e ajusta-se de acordo com o tipo de fita.

(Exceto modelo S)

O equipamento contra furto desativa o sistema de áudio se o mesmo for desconectado da bateria do carro. Para ativar o sistema novamente, deve introduzir o código numérico no sistema através dos botões de memória.

* O sistema de redução de ruídos Dolby é fabricado sob licença do Dolby Laboratories Licensing Corporation.

"Dolby" e o símbolo  são marcas registradas do Dolby Laboratories Licensing Corporation.

66

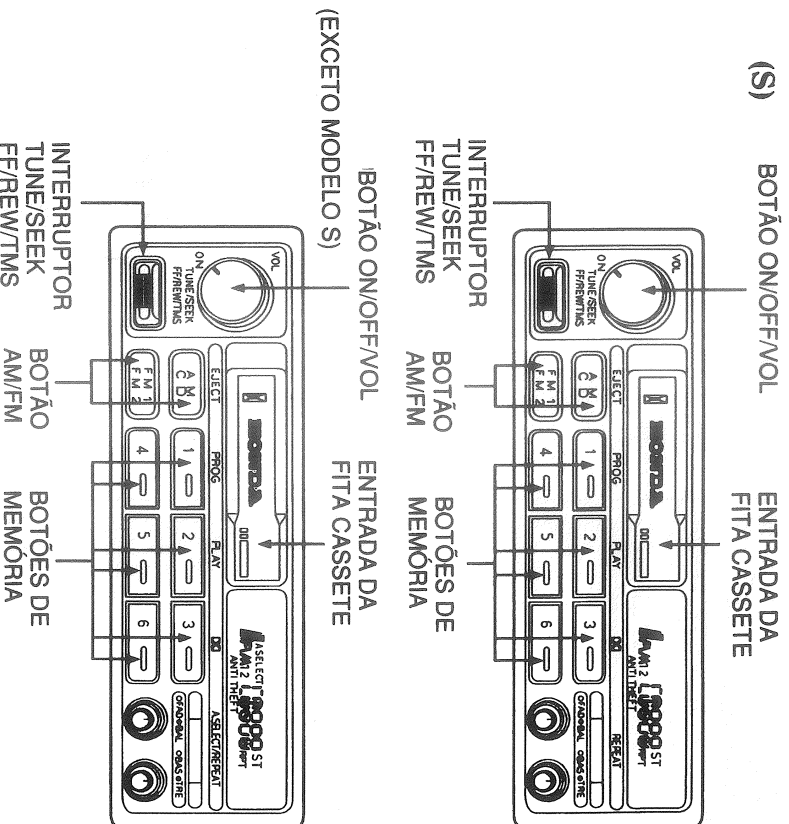
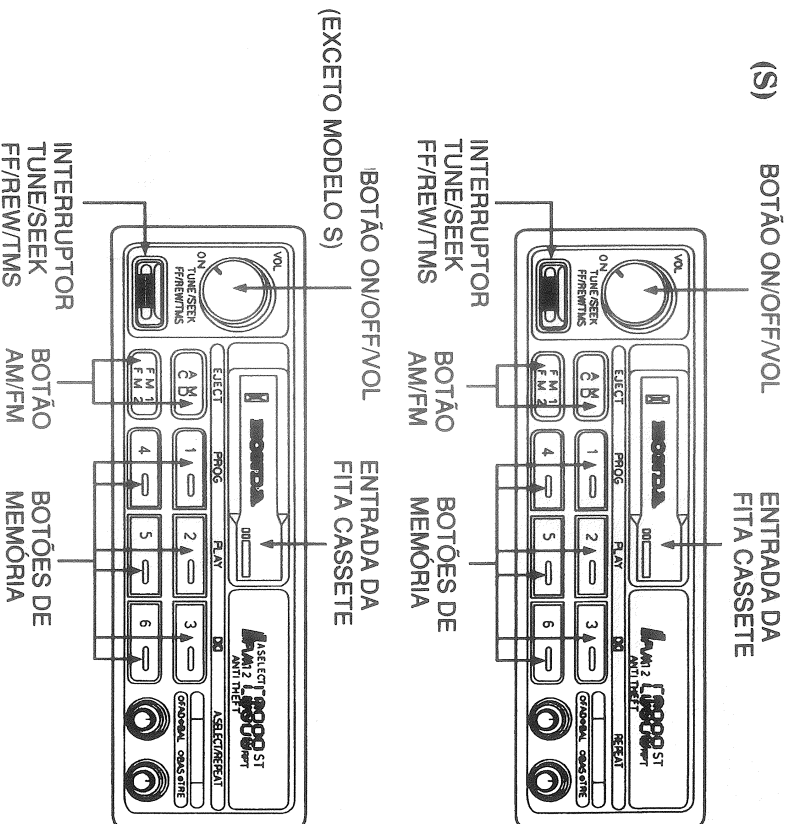

Funcionamento do Rádio
O interruptor de ignição deve estar na posição (I) ou (II) para operar o sistema áudio.

Gire o botão ON/OFF/VOL no sentido horário para ligar o sistema. A frequência da estação aparecerá no painel.

A antena se estenderá automaticamente. O sistema será desligado e a antena se retrairá quando girar o interruptor de ignição para posição "O" LOCK.

Ajuste o volume girando o botão ON/OFF/VOL.

Selecione a faixa desejada pressionando o botão AM ou FM1/FM2. Você verá a faixa e frequência selecionadas no painel.

As letras ST aparecerão próximo a frequência no painel se a estação sintonizada estiver na FM STEREO. A AM STEREO não está disponível.

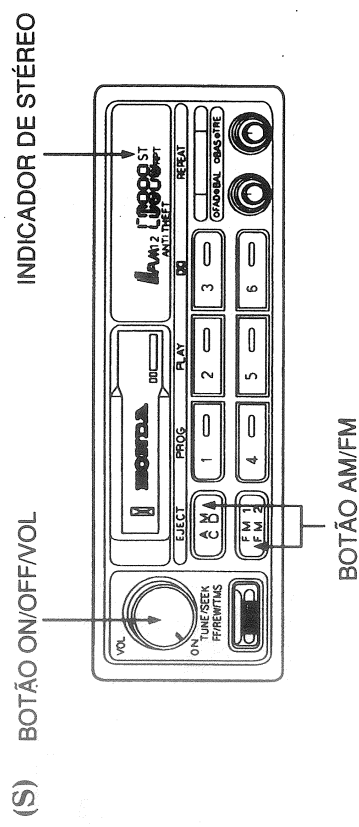

(EXCETO MODELO S)

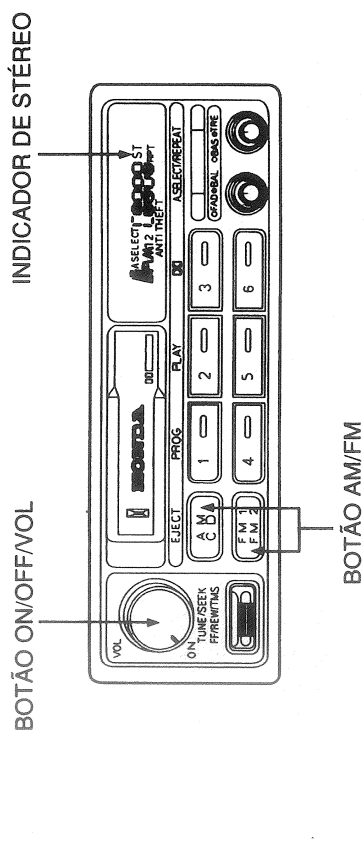

Funcionamento do Rádio
O interruptor de ignição deve estar na posição (I) ou (II) para operar o sistema áudio.

Gire o botão ON/OFF/VOL no sentido horário para ligar o sistema. A frequência da estação aparecerá no painel.

A antena se estenderá automaticamente. O sistema será desligado e a antena se retrairá quando girar o interruptor de ignição para posição "O" LOCK.

Ajuste o volume girando o botão ON/OFF/VOL.

Selecione a faixa desejada pressionando o botão AM ou FM1/FM2. Você verá a faixa e frequência selecionadas no painel.

As letras ST aparecerão próximo a frequência no painel se a estação sintonizada estiver na FM STEREO. A AM STEREO não está disponível.

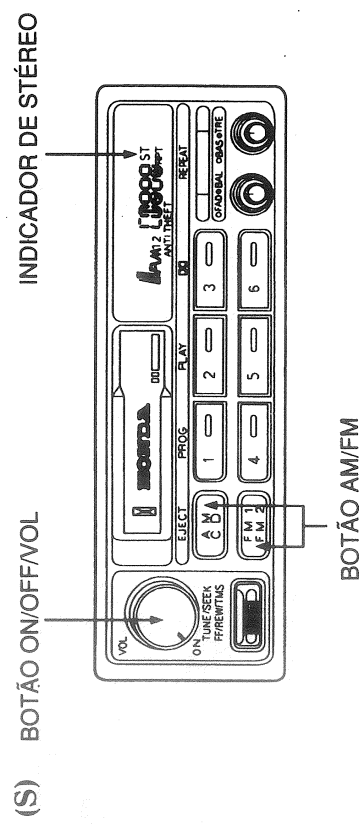

(EXCETO MODELO S)

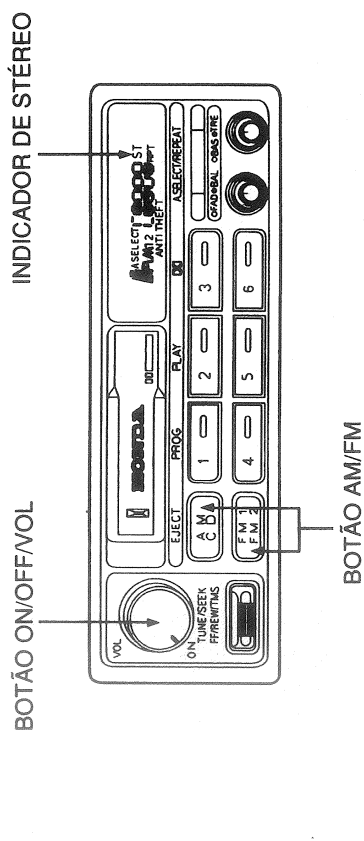

Sistema de Áudio

Você pode usar qualquer um dos três métodos para achar as estações de rádio na faixa selecionada: botões TUNE, SEEK ou de memória.

A função TUNE permite localizar uma frequência desejada. J respone o interruptor TUNE/SEEK para cima para sintonizar uma frequência mais alta e pressione-o para baixo para sintonizar uma frequência mais baixa.

Para alterar a frequência de uma estação para cima ou para baixo, pressione e solte o interruptor TUNE/SEEK.

A função SEEK procura as estações com um sinal forte. Dependendo do sentido em que pressiona o interruptor TUNE/SEEK, o sistema procura uma estação com frequência mais alta ou baixa a partir da estação sintonizada. Pressione o interruptor até ouvir sinal sonoro, em seguida solte-o. O sistema procura até encontrar uma estação com um sinal forte. Se você desejar mudar a estação, pressione o interruptor TUNE/SEEK novamente.

(S)

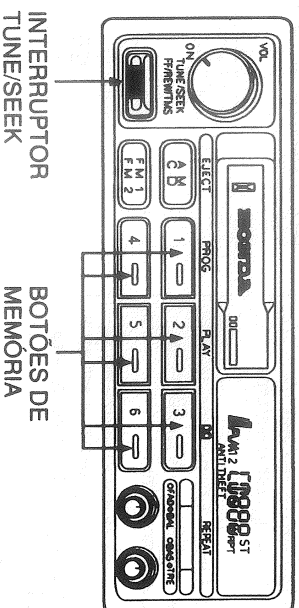

(EXCETO MODELO S)

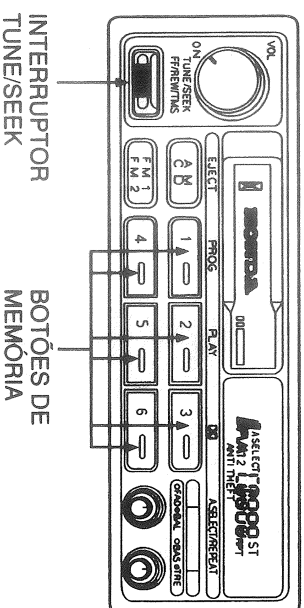

68

Sistema de Áudio

Você pode usar qualquer um dos três métodos para achar as estações de rádio na faixa selecionada: botões TUNE, SEEK ou de memória.

A função TUNE permite localizar uma frequência desejada. J respone o interruptor TUNE/SEEK para cima para sintonizar uma frequência mais alta e pressione-o para baixo para sintonizar uma frequência mais baixa.

Para alterar a frequência de uma estação para cima ou para baixo, pressione e solte o interruptor TUNE/SEEK.

A função SEEK procura as estações com um sinal forte. Dependendo do sentido em que pressiona o interruptor TUNE/SEEK, o sistema procura uma estação com frequência mais alta ou baixa a partir da estação sintonizada. Pressione o interruptor até ouvir sinal sonoro, em seguida solte-o. O sistema procura até encontrar uma estação com um sinal forte. Se você desejar mudar a estação, pressione o interruptor TUNE/SEEK novamente.

(S)

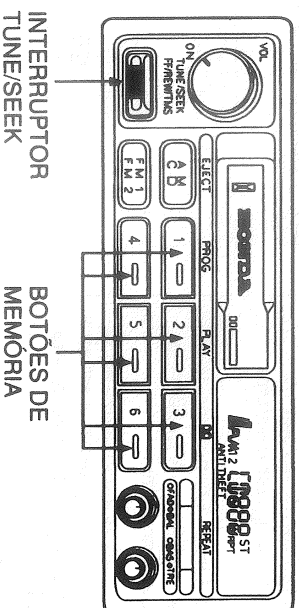

(EXCETO MODELO S)

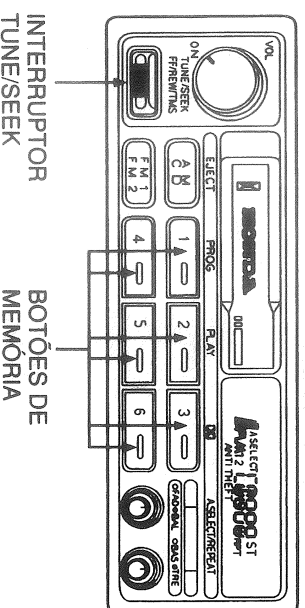

68

Seleção de Estação Pré-Determinada

Os botões de memória permitem memorizar as estações de rádio. Cada botão memoriza uma estação na faixa AM e duas na faixa FM.

Para memorizar a frequência.

1. Selecione a faixa desejada; AM, FM1 ou FM2.
2. Use a função TUNE ou SEEK para sintonizar o rádio na estação desejada.
3. Escolha o botão de memória desejado. Pressione o botão e mantenha-o pressionado até ouvir um sinal sonoro.
4. Repita as etapas de 1 a 3 para memorizar um total de seis estações para cada faixa AM e doze na faixa FM.

(S)

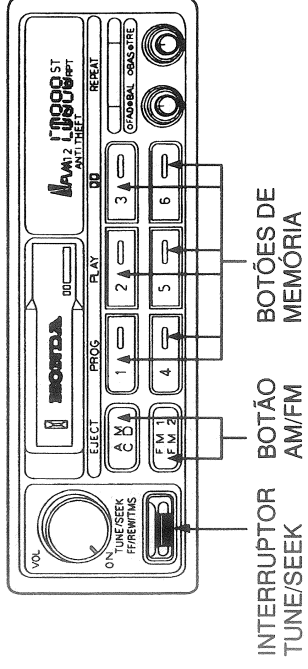

(EXCETO MODELO S)

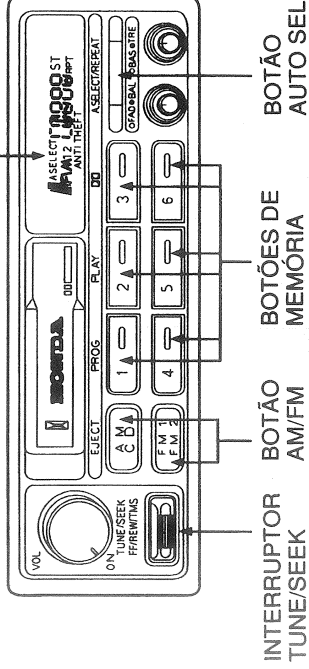

Seleção de Estação Pré-Determinada

Os botões de memória permitem memorizar as estações de rádio. Cada botão memoriza uma estação na faixa AM e duas na faixa FM.

Para memorizar a frequência.

1. Selecione a faixa desejada; AM, FM1 ou FM2.
2. Use a função TUNE ou SEEK para sintonizar o rádio na estação desejada.
3. Escolha o botão de memória desejado. Pressione o botão e mantenha-o pressionado até ouvir um sinal sonoro.
4. Repita as etapas de 1 a 3 para memorizar um total de seis estações para cada faixa AM e doze na faixa FM.

(S)

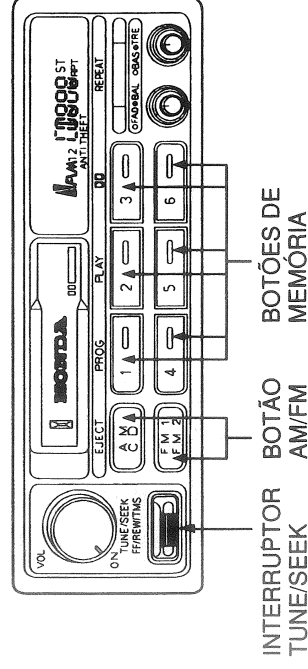

(EXCETO MODELO S)

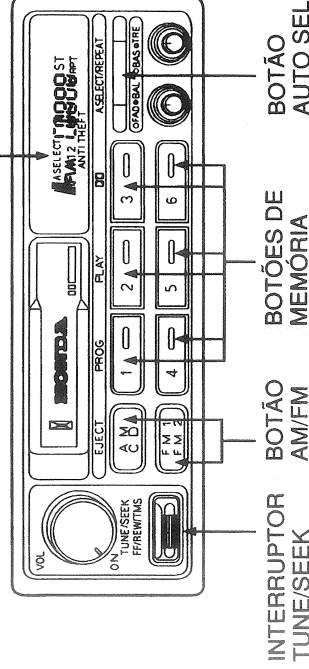

Sistema de Áudio

Uma vez que as estações de rádio estão memorizadas, simplesmente pressione e solte o botão de memória correspondente para sintonizar na estação pré-determinada.

Se você deseja mudar a estação memorizada, siga os procedimentos descritos anteriormente. Se a bateria do seu carro for desconectada ou perder totalmente a carga, perderá a memória das estações pré-determinadas.

(Exceto Modelo S)

A função AUTO SELECT permite localizar as estações facilmente quando você estiver visitando área de radiodifusão diferente.

Pressione o botão AUTO SELECT. O sistema irá detectar automaticamente as faixas AM e FM e memorizar seis estações com sinais fortes da faixa AM e doze estações da faixa FM. Você pode usar os botões de memória normalmente para sintonizar estas estações. Neste caso, aparecerá "A SELECT" no painel próxima a frequência.

Se você estiver em uma área onde há poucas estações de rádio, pode não preencher todos os botões disponíveis de memória. Neste caso, aparecerá "O" no painel ao pressionar o botão que não tem uma estação memorizada.

A função AUTO SELECT não apaga as estações memorizadas manualmente. Desligue a função AUTO SELECT ao retornar à área normal de radiodifusão pressionando o botão novamente. A luz indicadora irá apagar-se e poderá sintonizar as estações memorizadas originalmente.

Você não pode memorizar as frequências das estações com botões de memória quando a função AUTO SELECT estiver ligada. Se você não gostar das estações localizadas por AUTO SELECT, você pode usar as funções TUNE ou SEEK para sintonizar outras estações.

70

Sistema de Áudio

Uma vez que as estações de rádio estão memorizadas, simplesmente pressione e solte o botão de memória correspondente para sintonizar na estação pré-determinada.

Se você deseja mudar a estação memorizada, siga os procedimentos descritos anteriormente. Se a bateria do seu carro for desconectada ou perder totalmente a carga, perderá a memória das estações pré-determinadas.

(Exceto Modelo S)

A função AUTO SELECT permite localizar as estações facilmente quando você estiver visitando área de radiodifusão diferente.

Pressione o botão AUTO SELECT. O sistema irá detectar automaticamente as faixas AM e FM e memorizar seis estações com sinais fortes da faixa AM e doze estações da faixa FM. Você pode usar os botões de memória normalmente para sintonizar estas estações. Neste caso, aparecerá "A SELECT" no painel próxima a frequência.

Se você estiver em uma área onde há poucas estações de rádio, pode não preencher todos os botões disponíveis de memória. Neste caso, aparecerá "O" no painel ao pressionar o botão que não tem uma estação memorizada.

A função AUTO SELECT não apaga as estações memorizadas manualmente. Desligue a função AUTO SELECT ao retornar à área normal de radiodifusão pressionando o botão novamente. A luz indicadora irá apagar-se e poderá sintonizar as estações memorizadas originalmente.

Você não pode memorizar as frequências das estações com botões de memória quando a função AUTO SELECT estiver ligada. Se você não gostar das estações localizadas por AUTO SELECT, você pode usar as funções TUNE ou SEEK para sintonizar outras estações.

70

Ajuste de Som

Use os controles de balanço para ajustar a "direção" do som.

Para usar os controles, pressione o botão para que ele salte para fora. Ajuste o som dos alto-falantes dianteiro e traseiro através do anel externo.

Ajuste os sons dos alto-falantes direito e esquerdo através do botão interno. Após o ajuste, pressione o botão de volta para dentro.

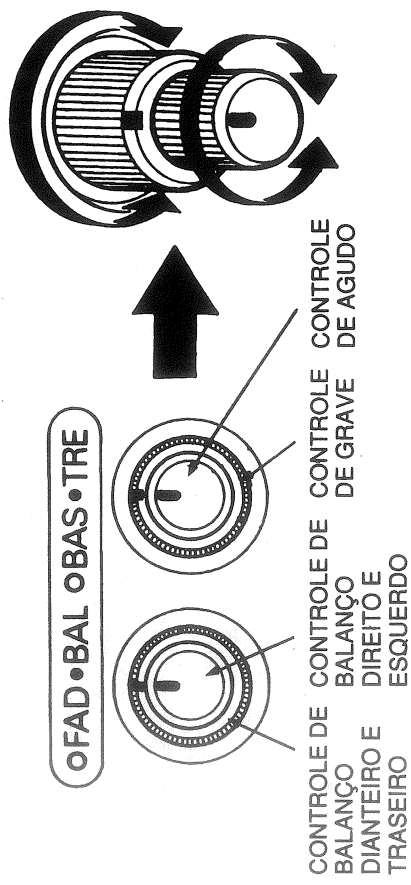

A iluminação do painel do rádio acende-se com as luzes do painel de instrumentos acesas, mesmo que o rádio esteja desligado.

Você pode desligar esta iluminação, mesmo que o rádio esteja ligado, puxando o botão de controle de balanço para fora. Verifique o botão se as luzes do rádio não se acenderem com as luzes do painel de instrumentos acesas.

Use os controles de Grave e Agudo para ajustar a tonalidade de acordo com seu gosto.

Pressione o botão para que ele salte para fora. Ajuste o nível do som grave com o anel externo e o nível do som agudo através do botão interno. Após o ajuste, pressione o botão de volta para dentro para reduzir a possibilidade de alterar acidentalmente o seu ajuste.

Ajuste de Som

Use os controles de balanço para ajustar a "direção" do som.

Para usar os controles, pressione o botão para que ele salte para fora. Ajuste o som dos alto-falantes dianteiro e traseiro através do anel externo.

Ajuste os sons dos alto-falantes direito e esquerdo através do botão interno. Após o ajuste, pressione o botão de volta para dentro.

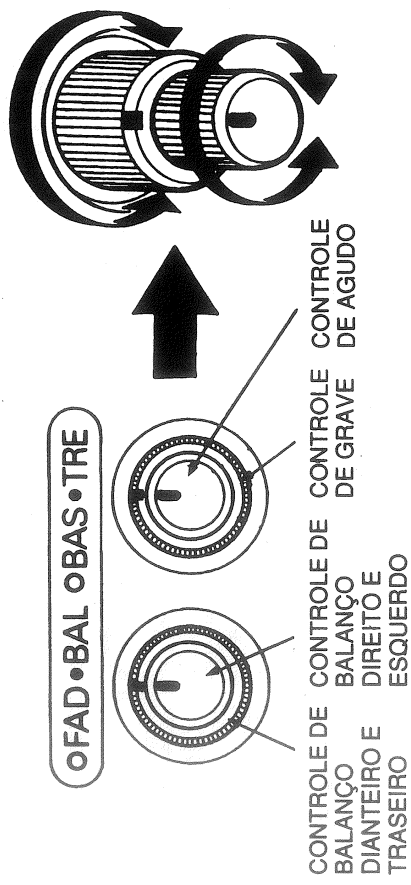

A iluminação do painel do rádio acende-se com as luzes do painel de instrumentos acesas, mesmo que o rádio esteja desligado.

Você pode desligar esta iluminação, mesmo que o rádio esteja ligado, puxando o botão de controle de balanço para fora. Verifique o botão se as luzes do rádio não se acenderem com as luzes do painel de instrumentos acesas.

Use os controles de Grave e Agudo para ajustar a tonalidade de acordo com seu gosto.

Pressione o botão para que ele salte para fora. Ajuste o nível do som grave com o anel externo e o nível do som agudo através do botão interno. Após o ajuste, pressione o botão de volta para dentro para reduzir a possibilidade de alterar acidentalmente o seu ajuste.

Sistema de Áudio

Frequência do Rádio

O rádio do seu automóvel Honda pode sintonizar em todas as frequências nas duas faixas AM e FM.

Essas faixas cobrem as seguintes frequências:

Faixa AM:
de 530 KHz até 1.710 KHz.

Faixa FM:
de 87,7 megahertz até 107,9 megahertz.

As estações de rádio na faixa AM são frequências especificadas separadamente pelo menos de 10 KHz (530, 540, 550)

As estações na faixa FM são frequências especificadas separadamente pelo menos 0,2 megahertz (87,9; 88,1; 88,3)

As estações devem usar exatamente essas frequências. É muito comum as estações de rádio arredondar a sua frequência na sua propagação. Portanto seu rádio indicará uma frequência de 100,9 mesmo que o locutor de rádio chame a sua estação de "FM 101".

72

Sistema de Áudio

Frequência do Rádio

O rádio do seu automóvel Honda pode sintonizar em todas as frequências nas duas faixas AM e FM.

Essas faixas cobrem as seguintes frequências:

Faixa AM:
de 530 KHz até 1.710 KHz.

Faixa FM:
de 87,7 megahertz até 107,9 megahertz.

As estações de rádio na faixa AM são frequências especificadas separadamente pelo menos de 10 KHz (530, 540, 550)

As estações na faixa FM são frequências especificadas separadamente pelo menos 0,2 megahertz (87,9; 88,1; 88,3)

As estações devem usar exatamente essas frequências. É muito comum as estações de rádio arredondar a sua frequência na sua propagação. Portanto seu rádio indicará uma frequência de 100,9 mesmo que o locutor de rádio chame a sua estação de "FM 101".

(S)

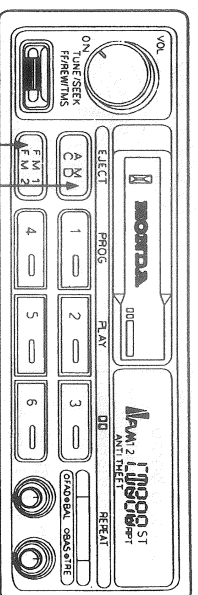

BOTÃO AM/FM

(EXCETO MODELO S)

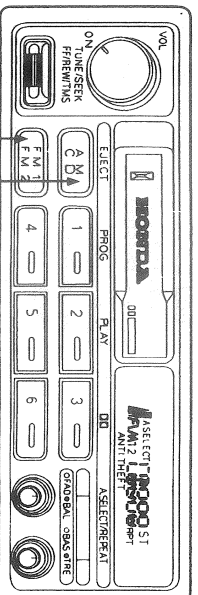

BOTÃO AM/FM

72

(S)

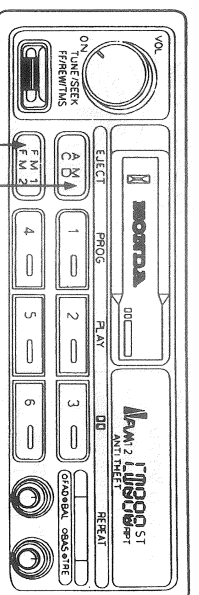

BOTÃO AM/FM

(EXCETO MODELO S)

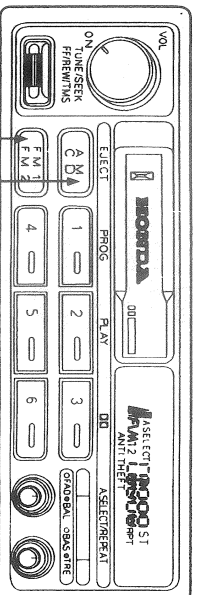

BOTÃO AM/FM

72

Funcionamento do Toca-Fitas
Ligue o sistema. Introduza a fita cassette no aparelho com a abertura da fita voltada para direita.

A luz ▲ ou ▼ acenderá para indicar o sentido da rotação da fita. A luz ▲ indicará que está tocando o lado voltado para cima. Para tocar outro lado, pressione o botão PROG/PLAY.

O toca-fitas possui sistema auto-reverse. O sentido da rotação da fita inverte automaticamente quando atingir o final da fita.

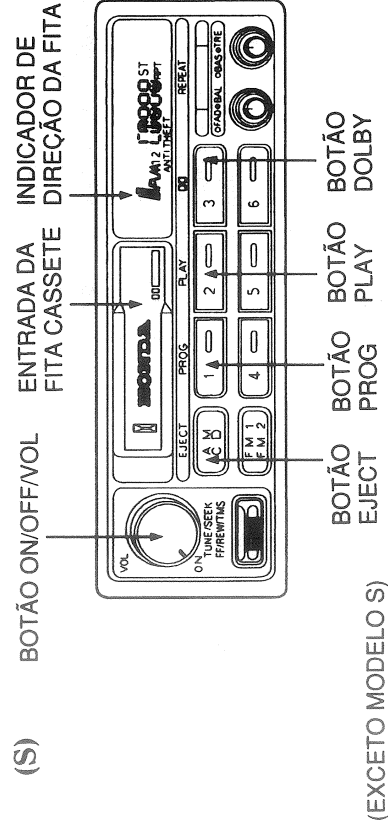

Funcionamento do Toca-Fitas
Ligue o sistema. Introduza a fita cassette no aparelho com a abertura da fita voltada para direita.

A luz ▲ ou ▼ acenderá para indicar o sentido da rotação da fita. A luz ▲ indicará que está tocando o lado voltado para cima. Para tocar outro lado, pressione o botão PROG/PLAY.

O toca-fitas possui sistema auto-reverse. O sentido da rotação da fita inverte automaticamente quando atingir o final da fita.

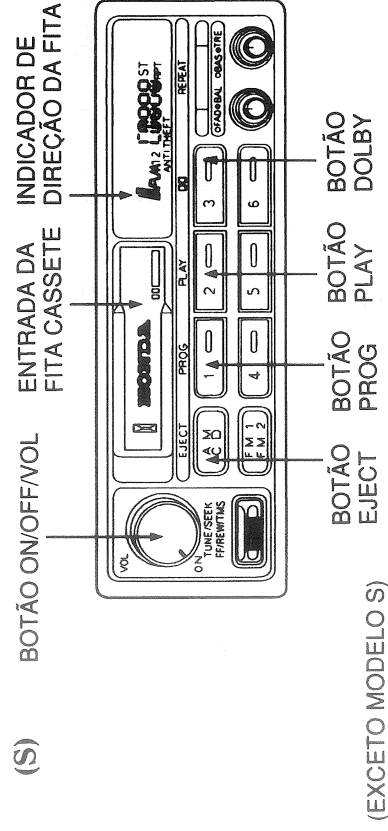

Sistema de Áudio

Se a fita for de metal ou dióxido de cromo (Cr O₂) aparecerá "MTT" no painel. O sistema se ajustará automaticamente para a frequência especial, característica da fita de metal.

O sistema de redução de ruídos Dolby será ativado quando introduz a fita. Se a fita não estiver gravada com a redução de ruídos Dolby "B", desligue o sistema pressionando o botão.

Para retirar a fita, pressione o botão EJECT. O sistema automaticamente ejetá a fita sempre que o sistema ou o interruptor de ignição é desligado.

(S)

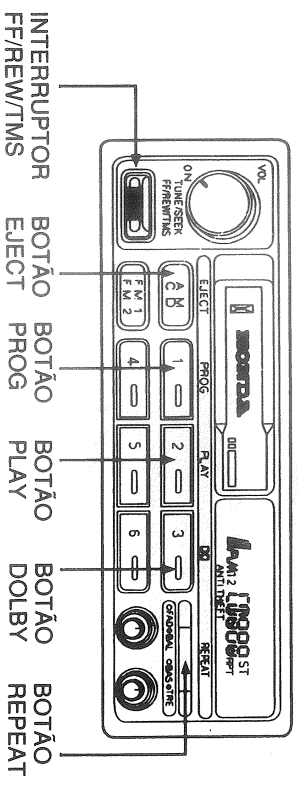

(EXCETO MODELO S)

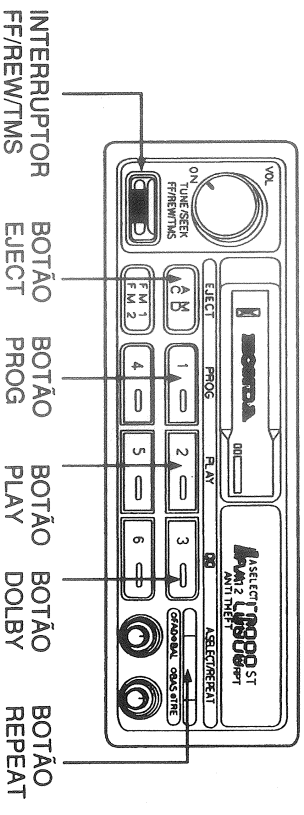

74

Sistema de Áudio

Se a fita for de metal ou dióxido de cromo (Cr O₂) aparecerá "MTT" no painel. O sistema se ajustará automaticamente para a frequência especial, característica da fita de metal.

O sistema de redução de ruídos Dolby será ativado quando introduz a fita. Se a fita não estiver gravada com a redução de ruídos Dolby "B", desligue o sistema pressionando o botão.

Para retirar a fita, pressione o botão EJECT. O sistema automaticamente ejetá a fita sempre que o sistema ou o interruptor de ignição é desligado.

(S)

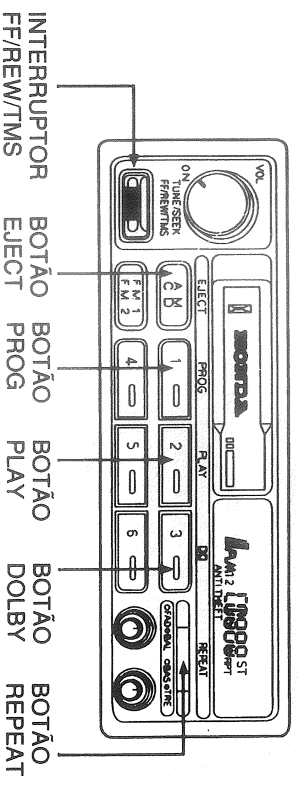

(EXCETO MODELO S)

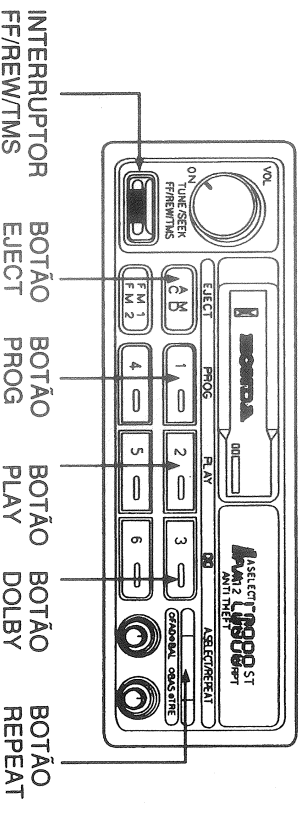

74

Uma vez que as estações de rádio estão memorizadas, simplesmente pressione e solte o botão de memória correspondente para sintonizar na estação pré-determinada. Se você desejar mudar a estação memorizada, siga os procedimentos descritos anteriormente. Se a bateria do seu carro for desconectada ou perder totalmente a carga, perderá a memória das estações.

(Exceto Modelo S)

A função AUTO SELECT permite sintonizar as estações facilmente quando você estiver visitando uma área de radiodifusão que não seja familiar. Pressione o botão AUTO SELECT. O sistema irá detectar automaticamente as faixas AM e FM e memoriza seis estações com sinais mais fortes para faixa AM e doze para faixa FM. Você pode usar o botão de memória normalmente para selecionar estas estações. A SELECT permanecerá indicado no painel. As estações memorizadas manualmente continuarão na memória. Desligue a função AUTO SELECT ao retornar a área de recepção normal pressionando novamente o botão. A luz do botão se apagará e os botões de memória selecionarão as estações determinadas originalmente. Se você estiver em uma área muito distante, a função AUTO SELECT pode não encontrar estações suficientes para preencher a memória disponível. Neste caso, ao pressionar o botão de memória que não possui a estação memorizada aparecerá "O" no painel.

Você não pode memorizar manualmente as frequências de estações de rádio com a função AUTO SELECT ligada.

Se você não gostar das estações selecionadas por AUTO SELECT, você pode usar as funções TUNE ou SEEK para sintonizar outras estações.

Uma vez que as estações de rádio estão memorizadas, simplesmente pressione e solte o botão de memória correspondente para sintonizar na estação pré-determinada. Se você desejar mudar a estação memorizada, siga os procedimentos descritos anteriormente. Se a bateria do seu carro for desconectada ou perder totalmente a carga, perderá a memória das estações.

(Exceto Modelo S)

A função AUTO SELECT permite sintonizar as estações facilmente quando você estiver visitando uma área de radiodifusão que não seja familiar. Pressione o botão AUTO SELECT. O sistema irá detectar automaticamente as faixas AM e FM e memoriza seis estações com sinais mais fortes para faixa AM e doze para faixa FM. Você pode usar o botão de memória normalmente para selecionar estas estações. A SELECT permanecerá indicado no painel. As estações memorizadas manualmente continuarão na memória. Desligue a função AUTO SELECT ao retornar a área de recepção normal pressionando novamente o botão. A luz do botão se apagará e os botões de memória selecionarão as estações determinadas originalmente. Se você estiver em uma área muito distante, a função AUTO SELECT pode não encontrar estações suficientes para preencher a memória disponível. Neste caso, ao pressionar o botão de memória que não possui a estação memorizada aparecerá "O" no painel.

Você não pode memorizar manualmente as frequências de estações de rádio com a função AUTO SELECT ligada.

Se você não gostar das estações selecionadas por AUTO SELECT, você pode usar as funções TUNE ou SEEK para sintonizar outras estações.

Sistema de Áudio

Operação do CD Player (Opcional)

Um CD changer está disponível para seu carro. Ele carrega seis discos, e proporciona várias horas de programas contínuos. Você pode operar o CD changer com os mesmos controles utilizados para rádio e toca-fitas. Carregue os CDs desejados no magazine e coloque o magazine no CD changer de acordo com as instruções que acompanha a unidade.

O CD player original Honda instalável no painel são operados através dos controles do rádio.

Para operar o CD changer, a chave de ignição deve estar na posição **ACCESSÓRIO (I)** ou **ON (II)**. Se você estiver tocando a fita cassette, ejeite a fita antes de operar um CD.

Pressione o botão **CD** até aparecer "CD" no painel, uma vez que o sistema estiver na função **CD**, o sistema começará a tocar a primeira música do primeiro disco do magazine.

Quando terminar de tocar a última música do disco, começa a tocar o próximo disco carregado no magazine.

Após terminar 6 discos, o sistema retornará para disco 1. Para efetuar sua própria seleção de disco, pressione um dos seis botões de memória.

Sua seleção aparecerá no painel e inicia a operação.

Operação do CD Player (Opcional)

Um CD changer está disponível para seu carro. Ele carrega seis discos, e proporciona várias horas de programas contínuos. Você pode operar o CD changer com os mesmos controles utilizados para rádio e toca-fitas. Carregue os CDs desejados no magazine e coloque o magazine no CD changer de acordo com as instruções que acompanha a unidade.

O CD player original Honda instalável no painel são operados através dos controles do rádio.

Para operar o CD changer, a chave de ignição deve estar na posição **ACCESSÓRIO (I)** ou **ON (II)**. Se você estiver tocando a fita cassette, ejeite a fita antes de operar um CD.

Pressione o botão **CD** até aparecer "CD" no painel, uma vez que o sistema estiver na função **CD**, o sistema começará a tocar a primeira música do primeiro disco do magazine.

Quando terminar de tocar a última música do disco, começa a tocar o próximo disco carregado no magazine.

Após terminar 6 discos, o sistema retornará para disco 1. Para efetuar sua própria seleção de disco, pressione um dos seis botões de memória.

Sua seleção aparecerá no painel e inicia a operação.

Você pode usar o interruptor **TUNE/SEEK** para selecionar as passagens e alterar a música.

Para avançar rapidamente dentro de uma trilha, pressione e mantenha o interruptor **TUNE/SEEK** para cima.

Pressione e mantenha o pressionado o interruptor para baixo para retornar rapidamente. Você ouvirá um sinal sonoro meio segundo após pressionar o interruptor. Mantenha o interruptor pressionado até atingir a posição desejada. Se você pressionar o interruptor para cima ou para baixo e soltá-lo antes de ouvir sinal sonoro, o sistema avançará ou retornará para o início da trilha do disco.

Você pode usar o interruptor **TUNE/SEEK** para selecionar as passagens e alterar a música.

Para avançar rapidamente dentro de uma trilha, pressione e mantenha o interruptor **TUNE/SEEK** para cima.

Pressione e mantenha o pressionado o interruptor para baixo para retornar rapidamente. Você ouvirá um sinal sonoro meio segundo após pressionar o interruptor. Mantenha o interruptor pressionado até atingir a posição desejada. Se você pressionar o interruptor para cima ou para baixo e soltá-lo antes de ouvir sinal sonoro, o sistema avançará ou retornará para o início da trilha do disco.

Sistema de Áudio

(S)

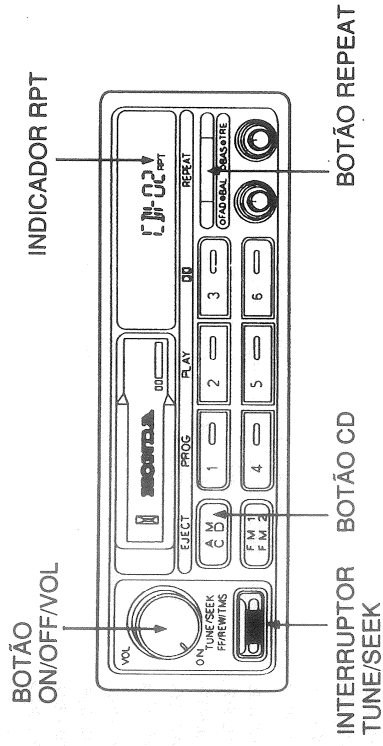

(EXCETO MODELO S)

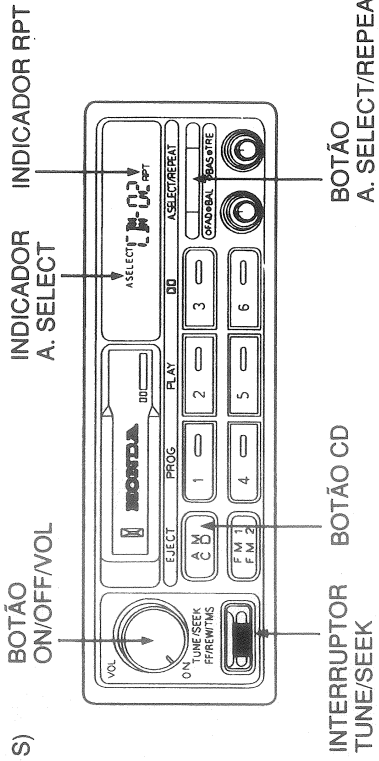

(S)

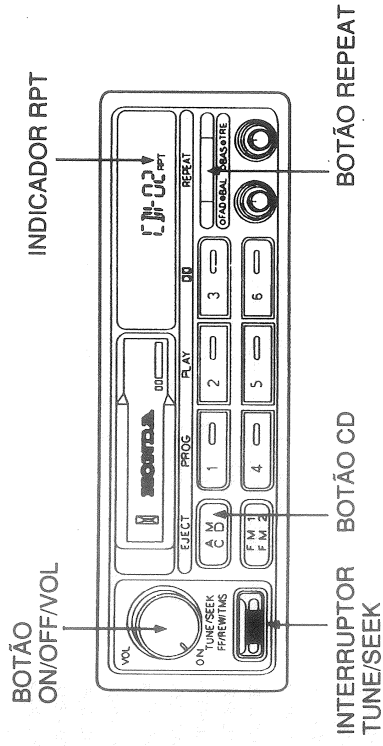

(EXCETO MODELO S)

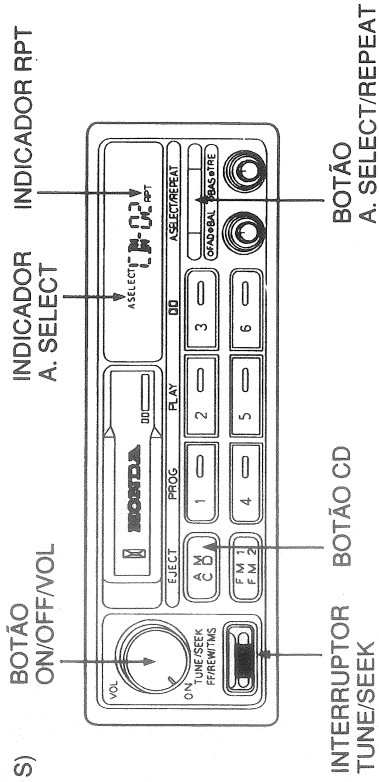

Sistema de Áudio

Se Você pressionar o botão REPEAT no modelo S ou o botão A, SELECT/ REPEAT (exceto modelo S), o sistema continuamente tocará a música que esteja ouvindo no momento. Aparecerá "RPT" no painel. Pressione o botão novamente para desligar a função REPEAT.

(Exceto modelo S)
Você pode colocar o CD Player na função de seleção aleatória de trilhas pressionando o botão A. SELECT/REPEAT até aparecer A. SELECT no painel.

Nesta função o sistema seleciona e toca as trilhas aleatoriamente, sem obedecer a sequência, em cada disco. Quando o sistema tocar todas as trilhas do disco, ele carrega o próximo disco e começa tocar aleatoriamente.

O sistema continua selecionando e tocando aleatoriamente até pressionar novamente o botão A. SELECT/REPEAT.

Para ligar a função de seleção aleatória de trilhas quando o sistema estiver na função REPEAT, desligue a função REPEAT primeiro pressionando o botão A. SELECT/REPEAT. Em seguida, pressione o botão novamente.

- Se Você mudar a função para rádio ou fita enquanto estiver tocando CD e depois retornar para a função CD, os mesmos disco e trilhas serão tocadas.

- Se você desligar o sistema quando estiver tocando CD, através do botão ON/VOL ou interruptor de ignição, o sistema iniciará nos mesmos disco e trilha ao ligar novamente o CD.

- Se tentar selecionar uma ranhura vazia do magazine, o sistema selecionará e tocará a primeira trilha do próximo disco do magazine.

Para retornar para a função rádio, pressione o botão AM/FM.

78

Sistema de Áudio

Se Você pressionar o botão REPEAT no modelo S ou o botão A, SELECT/ REPEAT (exceto modelo S), o sistema continuamente tocará a música que esteja ouvindo no momento. Aparecerá "RPT" no painel. Pressione o botão novamente para desligar a função REPEAT.

(Exceto modelo S)
Você pode colocar o CD Player na função de seleção aleatória de trilhas pressionando o botão A. SELECT/REPEAT até aparecer A. SELECT no painel.

Nesta função o sistema seleciona e toca as trilhas aleatoriamente, sem obedecer a sequência, em cada disco. Quando o sistema tocar todas as trilhas do disco, ele carrega o próximo disco e começa tocar aleatoriamente.

O sistema continua selecionando e tocando aleatoriamente até pressionar novamente o botão A. SELECT/REPEAT.

Para ligar a função de seleção aleatória de trilhas quando o sistema estiver na função REPEAT, desligue a função REPEAT primeiro pressionando o botão A. SELECT/REPEAT. Em seguida, pressione o botão novamente.

- Se Você mudar a função para rádio ou fita enquanto estiver tocando CD e depois retornar para a função CD, os mesmos disco e trilhas serão tocadas.

- Se você desligar o sistema quando estiver tocando CD, através do botão ON/VOL ou interruptor de ignição, o sistema iniciará nos mesmos disco e trilha ao ligar novamente o CD.

- Se tentar selecionar uma ranhura vazia do magazine, o sistema selecionará e tocará a primeira trilha do próximo disco do magazine.

Para retornar para a função rádio, pressione o botão AM/FM.

78

Indicação de Erro do CD

Se aparecer uma indicação de erro no painel, procure a causa na tabela ao lado. Se você não puder eliminar a indicação de erro, leve o seu automóvel para concessionária Honda.

Indicação	Causa	Solução
E - 01	Defeito no Disc-changer	Consulte a concessionária Honda.
E - 02	Disco está no mecanismo de changer	Pressione o botão de ejeção do magazine e introduza um magazine vazio
E - 03 E - 04 E - 05	Defeito no Disc changer	Se o código desaparecer dentro de alguns segundos, a unidade estará OK. Se a indicação permanecer, consulte a concessionária Honda.
E - 6	Defeito no Disc changer	Pressione o botão de ejeção de magazine e retire o magazine. Verifique a indicação de erro. Introduza o magazine novamente. Se o magazine não poder ser retirado, consulte a concessionária Honda.
E - 7	Impossível a ejeção de magazine de CD	Pressione o botão de ejeção de magazine. Se o magazine não sair, consulte a concessionária Honda.
---H	Temperatura alta	Desaparecerá ao retornar a temperatura normal
E - EE	Conexão defeituosa ou solta no CD - Changer	Consulte a concessionária autorizada Honda
-----	Não há magazine no CD - Changer	Introduza o magazine de CD

Indicação de Erro do CD

Se aparecer uma indicação de erro no painel, procure a causa na tabela ao lado. Se você não puder eliminar a indicação de erro, leve o seu automóvel para concessionária Honda.

Indicação	Causa	Solução
E - 01	Defeito no Disc-changer	Consulte a concessionária Honda.
E - 02	Disco está no mecanismo de changer	Pressione o botão de ejeção do magazine e introduza um magazine vazio
E - 03 E - 04 E - 05	Defeito no Disc changer	Se o código desaparecer dentro de alguns segundos, a unidade estará OK. Se a indicação permanecer, consulte a concessionária Honda.
E - 6	Defeito no Disc changer	Pressione o botão de ejeção de magazine e retire o magazine. Verifique a indicação de erro. Introduza o magazine novamente. Se o magazine não poder ser retirado, consulte a concessionária Honda.
E - 7	Impossível a ejeção de magazine de CD	Pressione o botão de ejeção de magazine. Se o magazine não sair, consulte a concessionária Honda.
---H	Temperatura alta	Desaparecerá ao retornar a temperatura normal
E - EE	Conexão defeituosa ou solta no CD - Changer	Consulte a concessionária autorizada Honda
-----	Não há magazine no CD - Changer	Introduza o magazine de CD

Sistema de Áudio

Cuidados com o Toca-Fitas

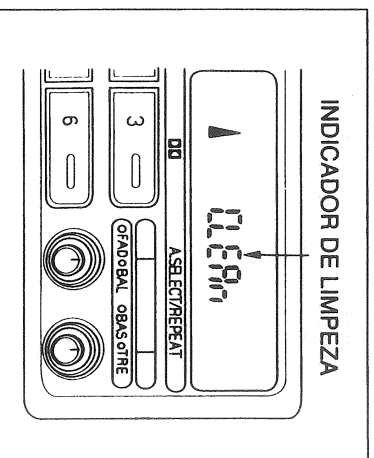

Manutenção

O cabeçote do toca-fitas pode captar a sujeira ou depósitos de fitas cada vez que uma fita é tocada. O resultado de acúmulo de sujeira será um som baixo “confuso” pelos canais, como se o controle de tone estivesse na posição mais baixa. Para evitar isso, você deve limpar o cabeçote periodicamente com uma fita para limpeza disponível no mercado.

Como uma manutenção preventiva, limpe o cabeçote aproximadamente a cada 30 horas de uso. Se você esperar até o cabeçote tornar muito sujo (notável pela qualidade

do som), pode não ser possível remover todos os depósitos com uma simples limpeza com a fita.

O uso de fitas de 120 minutos não é recomendável.

Para alertá-lo, aparecerá a indicação CLEAN durante 5 segundos ao introduzir a fita. Se você estiver limpando o cabeçote pelo menos a cada 30 horas de uso, simplesmente pressione o botão de memória 6 até ouvir sinal sonoro.

Ejeção de Fitas Defeituosas

O toca-fitas possui um mecanismo de proteção para ejetar automaticamente as fitas defeituosas (carcaça empenada, etiqueta solta, movimento defeituoso da fita) imediatamente após a introdução. Se uma fita funcionar mal enquanto estiver tocando, o sentido da rotação da fita irá mudar e avançar e em seguida ejetará a fita. As fitas ejetadas automaticamente antes de iniciar a operação devem ser consideradas defeituosas e não deve reutilizá-las. As fitas ejetadas durante o funcionamento, elas podem estar bobinadas desigualmente e pode ser reutilizada, se rebobinar corretamente fora do toca-fitas com a mão.

NOTA

O toca-fitas pode repetir o ciclo algumas vezes através do movimento de carga e descarga, um esforço para ejetar a fita defeituosa. Durante esse processo, a fita será ejetada totalmente ou levantará para o nível de carga e deve ser removida manualmente. Nestes casos, descarte a fita. A reutilização da mesma pode danificar o toca-fitas.

ATENÇÃO

Armazenar as fitas fora de suas caixas ou tocar na fita magnética com os dedos aumentará a quantidade de sujeira que deposita no cabeçote. O uso de fitas de baixa qualidade aumentará a quantidade de depósitos no cabeçote. Essas duas práticas podem eventualmente conduzir ao dano no cabeçote e no mecanismo do toca-fitas.

Não deixe a fita exposta a alta temperatura ou umidade, como deixá-la sobre o painel de instrumentos.

80

Sistema de Áudio

Cuidados com o Toca-Fitas

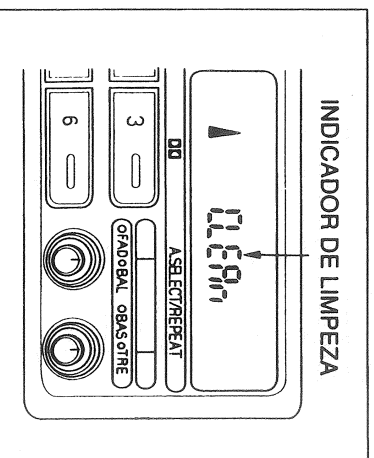

Manutenção

O cabeçote do toca-fitas pode captar a sujeira ou depósitos de fitas cada vez que uma fita é tocada. O resultado de acúmulo de sujeira será um som baixo “confuso” pelos canais, como se o controle de tone estivesse na posição mais baixa. Para evitar isso, você deve limpar o cabeçote periodicamente com uma fita para limpeza disponível no mercado.

Como uma manutenção preventiva, limpe o cabeçote aproximadamente a cada 30 horas de uso. Se você esperar até o cabeçote tornar muito sujo (notável pela qualidade

do som), pode não ser possível remover todos os depósitos com uma simples limpeza com a fita.

O uso de fitas de 120 minutos não é recomendável.

Para alertá-lo, aparecerá a indicação CLEAN durante 5 segundos ao introduzir a fita. Se você estiver limpando o cabeçote pelo menos a cada 30 horas de uso, simplesmente pressione o botão de memória 6 até ouvir sinal sonoro.

Ejeção de Fitas Defeituosas

O toca-fitas possui um mecanismo de proteção para ejetar automaticamente as fitas defeituosas (carcaça empenada, etiqueta solta, movimento defeituoso da fita) imediatamente após a introdução. Se uma fita funcionar mal enquanto estiver tocando, o sentido da rotação da fita irá mudar e avançar e em seguida ejetará a fita. As fitas ejetadas automaticamente antes de iniciar a operação devem ser consideradas defeituosas e não deve reutilizá-las. As fitas ejetadas durante o funcionamento, elas podem estar bobinadas desigualmente e pode ser reutilizada, se rebobinar corretamente fora do toca-fitas com a mão.

NOTA

O toca-fitas pode repetir o ciclo algumas vezes através do movimento de carga e descarga, um esforço para ejetar a fita defeituosa. Durante esse processo, a fita será ejetada totalmente ou levantará para o nível de carga e deve ser removida manualmente. Nestes casos, descarte a fita. A reutilização da mesma pode danificar o toca-fitas.

ATENÇÃO

Armazenar as fitas fora de suas caixas ou tocar na fita magnética com os dedos aumentará a quantidade de sujeira que deposita no cabeçote. O uso de fitas de baixa qualidade aumentará a quantidade de depósitos no cabeçote. Essas duas práticas podem eventualmente conduzir ao dano no cabeçote e no mecanismo do toca-fitas.

Não deixe a fita exposta a alta temperatura ou umidade, como deixá-la sobre o painel de instrumentos.

80

Exceto modelo S

O sistema de áudio do seu automóvel será desativado se ele for desconectado da bateria por alguma razão. Para ativá-lo novamente, o usuário deve entrar com código de cinco dígitos através dos botões de memória. Devido a existência de centenas de combinações possíveis através de cinco dígitos, torna-se praticamente impossível ativar o sistema sem conhecer o código exato.

Você deve receber dois cartões que contêm o código e o número de série do seu sistema de áudio. Um deles deve ser guardado em local seguro na sua casa e manter o outro na sua carteira ou na bolsa. Além disso, você deve anotar o número de série do sistema de áudio neste manual do proprietário. Caso você perder ambos cartões, ainda pode solicitar a sua concessionária Honda o código do sistema áudio através do número de série. A concessionária solicitará o código à Honda através deste número de série.

Se a bateria do seu automóvel for desconectada ou descarregar completamente, o sistema de áudio será desativado. Se isto ocorrer, você verá "CODE" no painel de frequência ao ligar o sistema. Coloque o código de cinco dígitos através dos botões de memória. Se o código estiver correto, o rádio começará funcionar. Se você cometer um erro ao colocar o código, não reinicie ou tente corrigir o erro. Complete a sequência de cinco dígitos, em seguida entre com código correto. Você tem três tentativas para entrar com código correto. Se você não obtiver sucesso nas três tentativas, você deve esperar no mínimo uma hora antes de tentar novamente.

Você necessitará memorizar suas estações favoritas nos botões de memória após ativar sistema. A memória original se perderá quando a energia for desconectada.

Exceto modelo S

O sistema de áudio do seu automóvel será desativado se ele for desconectado da bateria por alguma razão. Para ativá-lo novamente, o usuário deve entrar com código de cinco dígitos através dos botões de memória. Devido a existência de centenas de combinações possíveis através de cinco dígitos, torna-se praticamente impossível ativar o sistema sem conhecer o código exato.

Você deve receber dois cartões que contêm o código e o número de série do seu sistema de áudio. Um deles deve ser guardado em local seguro na sua casa e manter o outro na sua carteira ou na bolsa. Além disso, você deve anotar o número de série do sistema de áudio neste manual do proprietário. Caso você perder ambos cartões, ainda pode solicitar a sua concessionária Honda o código do sistema áudio através do número de série. A concessionária solicitará o código à Honda através deste número de série.

Se a bateria do seu automóvel for desconectada ou descarregar completamente, o sistema de áudio será desativado. Se isto ocorrer, você verá "CODE" no painel de frequência ao ligar o sistema. Coloque o código de cinco dígitos através dos botões de memória. Se o código estiver correto, o rádio começará funcionar. Se você cometer um erro ao colocar o código, não reinicie ou tente corrigir o erro. Complete a sequência de cinco dígitos, em seguida entre com código correto. Você tem três tentativas para entrar com código correto. Se você não obtiver sucesso nas três tentativas, você deve esperar no mínimo uma hora antes de tentar novamente.

Você necessitará memorizar suas estações favoritas nos botões de memória após ativar sistema. A memória original se perderá quando a energia for desconectada.

Amaciamento do Motor/Gasolina

Período de Amaciamento

Durante as primeiras 600 milhas (1000 km) de rodagem, evite aceleração máxima na arrancada e viajar por longos períodos a uma velocidade constante.

NOTA

- Este procedimento de amaciamento aplica-se também para os motores substituídos ou retificados.
- Durante e após o período de amaciamento, dirija o veículo em velocidade moderada até o motor atingir a temperatura normal de funcionamento.

Durante as primeiras 200 milhas (300 km), tente evitar as freadas bruscas. O uso incorreto dos freios durante este período comprometerá a eficiência de frenagem no futuro.

Gasolina

Para um funcionamento correto dos controles de emissões do seu veículo, o motor foi projetado para utilizar somente gasolina sem chumbo.

ATENÇÃO

O uso de gasolina com chumbo, mesmo que seja de baixa proporção, pode danificar alguma parte dos controles de emissões e, também, pode perder a garantia coberta aos controles de emissões.

ATENÇÃO

Se você observar "batida de pino" enquanto manter uma velocidade estável em uma estrada nivelada, tente mudar a marca da gasolina. Se a "batida de pino" persistir, consulte sua Concessionária Honda. A omissão será considerada mau uso e mau uso não será coberto pela Garantia de Veículo Novo.

Mantenha a tampa do bocal de abastecimento sempre bem fechada. A substituição da tampa por uma outra poderá comprometer a eficácia do controle de emissões.

O combustível a ser utilizado deve ser gasolina do tipo C, sem chumbo, com 22 ± 1% de álcool etílico anidro, ou álcool etílico hidratado, conforme resolução nº 18/86 do CONAMA.

ATENÇÃO

Use somente a gasolina comum disponível nos postos. Nunca use gasolina de aviação, mesmo que seja diluída ou em pequena quantidade. Isto pode resultar em danos irreparáveis ao catalisador.

Amaciamento do Motor/Gasolina

Período de Amaciamento

Durante as primeiras 600 milhas (1000 km) de rodagem, evite aceleração máxima na arrancada e viajar por longos períodos a uma velocidade constante.

NOTA

- Este procedimento de amaciamento aplica-se também para os motores substituídos ou retificados.
- Durante e após o período de amaciamento, dirija o veículo em velocidade moderada até o motor atingir a temperatura normal de funcionamento.

Durante as primeiras 200 milhas (300 km), tente evitar as freadas bruscas. O uso incorreto dos freios durante este período comprometerá a eficiência de frenagem no futuro.

Gasolina

Para um funcionamento correto dos controles de emissões do seu veículo, o motor foi projetado para utilizar somente gasolina sem chumbo.

ATENÇÃO

O uso de gasolina com chumbo, mesmo que seja de baixa proporção, pode danificar alguma parte dos controles de emissões e, também, pode perder a garantia coberta aos controles de emissões.

ATENÇÃO

Se você observar "batida de pino" enquanto manter uma velocidade estável em uma estrada nivelada, tente mudar a marca da gasolina. Se a "batida de pino" persistir, consulte sua Concessionária Honda. A omissão será considerada mau uso e mau uso não será coberto pela Garantia de Veículo Novo.

Mantenha a tampa do bocal de abastecimento sempre bem fechada. A substituição da tampa por uma outra poderá comprometer a eficácia do controle de emissões.

O combustível a ser utilizado deve ser gasolina do tipo C, sem chumbo, com 22 ± 1% de álcool etílico anidro, ou álcool etílico hidratado, conforme resolução nº 18/86 do CONAMA.

ATENÇÃO

Use somente a gasolina comum disponível nos postos. Nunca use gasolina de aviação, mesmo que seja diluída ou em pequena quantidade. Isto pode resultar em danos irreparáveis ao catalisador.

Procedimentos para Abastecer o Tanque de Combustível

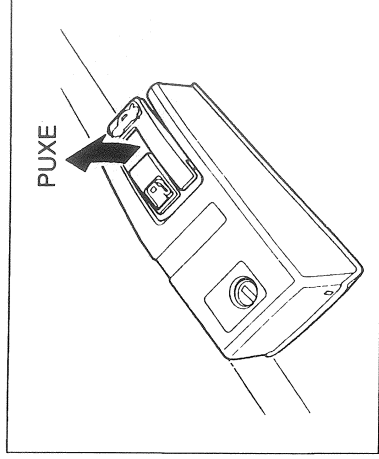

1. O bocal de abastecimento do tanque de combustível está localizado no lado esquerdo (lado do motorista) do automóvel. Estacione com este lado voltado para a bomba de combustível do posto.
2. Abra a porta do bocal de abastecimento puxando a alavanca situada no lado esquerdo do assento do motorista.

⚠ CUIDADO

O vapor de combustível é extremamente perigoso sob certas condições. Desligue sempre o motor antes de abastecer e nunca admita a presença de chamas ou faíscas no local de abastecimento.

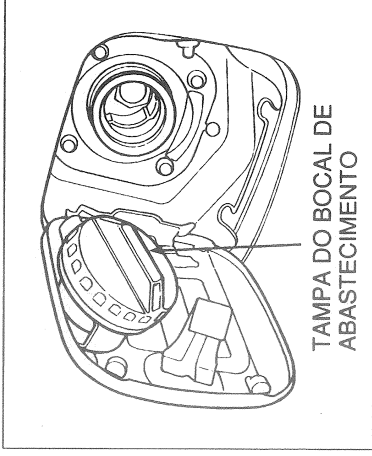

3. Remova a tampa do bocal de abastecimento lentamente. Você pode ouvir um assobio. Este som é a pressão residual escapando do tanque de combustível. Coloque a tampa no lado interno da porta do bocal de abastecimento.
4. Abasteça o tanque de combustível até a bomba desligar automaticamente. Não encha o tanque excessivamente. Não deve haver combustível no gargalo do tanque. Deve deixar algum espaço para permitir a expansão do combustível com a mudança de temperatura.
5. Encaixe a tampa e aperte-a até ouvir um estalo da trava.
6. Feche a porta do bocal de abastecimento empurrando-a até travar.

Procedimentos para Abastecer o Tanque de Combustível

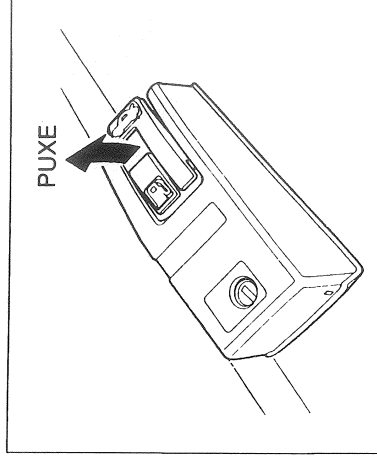

1. O bocal de abastecimento do tanque de combustível está localizado no lado esquerdo (lado do motorista) do automóvel. Estacione com este lado voltado para a bomba de combustível do posto.
2. Abra a porta do bocal de abastecimento puxando a alavanca situada no lado esquerdo do assento do motorista.

⚠ CUIDADO

O vapor de combustível é extremamente perigoso sob certas condições. Desligue sempre o motor antes de abastecer e nunca admita a presença de chamas ou faíscas no local de abastecimento.

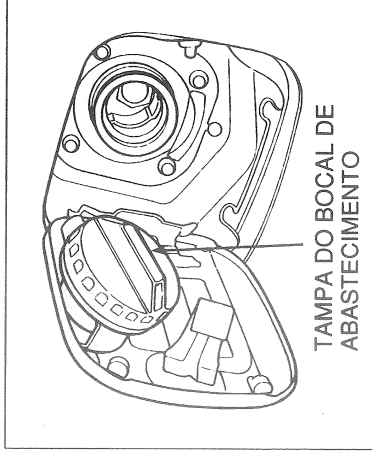

3. Remova a tampa do bocal de abastecimento lentamente. Você pode ouvir um assobio. Este som é a pressão residual escapando do tanque de combustível. Coloque a tampa no lado interno da porta do bocal de abastecimento.
4. Abasteça o tanque de combustível até a bomba desligar automaticamente. Não encha o tanque excessivamente. Não deve haver combustível no gargalo do tanque. Deve deixar algum espaço para permitir a expansão do combustível com a mudança de temperatura.
5. Encaixe a tampa e aperte-a até ouvir um estalo da trava.
6. Feche a porta do bocal de abastecimento empurrando-a até travar.

Procedimentos de Serviços nos Postos

Capuz do motor

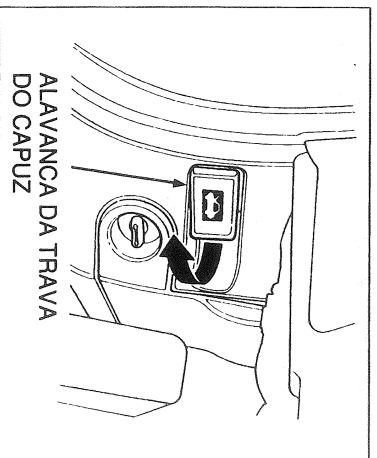

1. Posicione a alavanca do câmbio em P ou ponto morto e acione o freio de estacionamento. Puxe a alavanca da trava do capuz, localizada sob o painel no lado do motorista. O capuz levantará levemente.

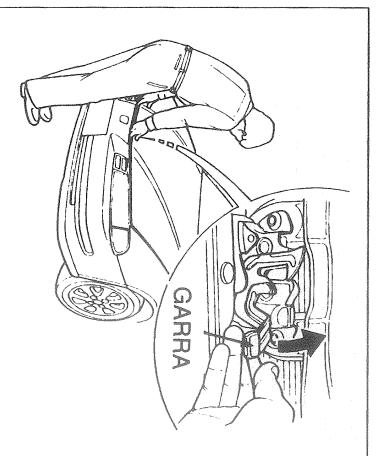

2. Solte a garra de segurança localizada na extremidade dianteira inferior central do capuz, pressionando-a para o lado esquerdo.

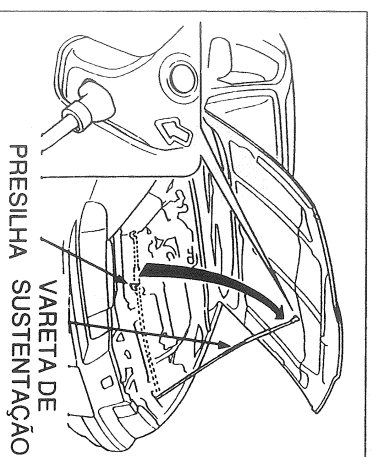

3. Levante o capuz e mantenha-o aberto apoiando-o com a vareta de sustentação. A vareta de sustentação está localizada no lado esquerdo do compartimento do motor e deve ser encaixado no orifício do capuz.

Para fechar o capuz, levante-o levemente, remova a vareta do orifício, prenda-o na sua presilha. Abaix e o capuz e, antes de atingir a posição totalmente fechada, solte-o para que se trave com o próprio peso. Certifique-se que o capuz está firmemente travado antes de conduzir o veículo.

84

Procedimentos de Serviços nos Postos

Capuz do motor

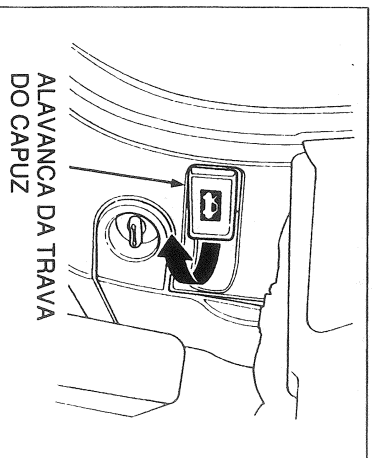

1. Posicione a alavanca do câmbio em P ou ponto morto e acione o freio de estacionamento. Puxe a alavanca da trava do capuz, localizada sob o painel no lado do motorista. O capuz levantará levemente.

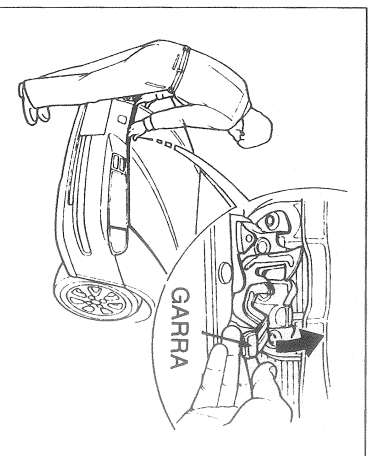

2. Solte a garra de segurança localizada na extremidade dianteira inferior central do capuz, pressionando-a para o lado esquerdo.

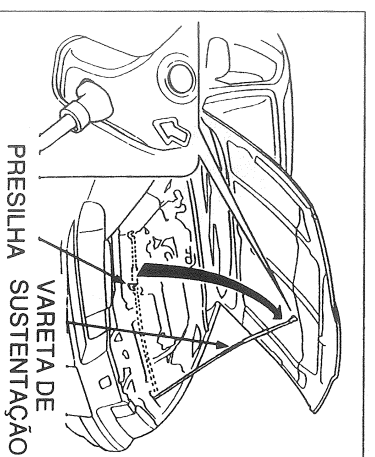

3. Levante o capuz e mantenha-o aberto apoiando-o com a vareta de sustentação. A vareta de sustentação está localizada no lado esquerdo do compartimento do motor e deve ser encaixado no orifício do capuz.

Para fechar o capuz, levante-o levemente, remova a vareta do orifício, prenda-o na sua presilha. Abaix e o capuz e, antes de atingir a posição totalmente fechada, solte-o para que se trave com o próprio peso. Certifique-se que o capuz está firmemente travado antes de conduzir o veículo.

84

Inspeção do Nível de Óleo do Motor

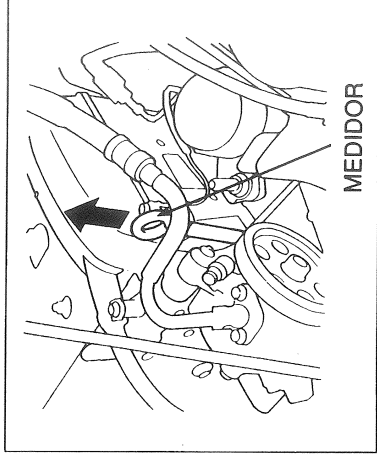

Verifique o nível do óleo do motor toda vez que for abastecer o tanque de combustível com o automóvel estacionado em um local plano. Espere alguns minutos após desligar o motor antes de efetuar a verificação do nível de óleo.

1. Remova o medidor do nível de óleo (alça laranja).

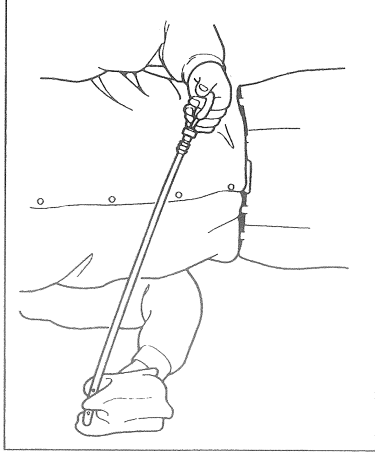

2. Limpe a ponta do medidor com um pano ou papel toalha.

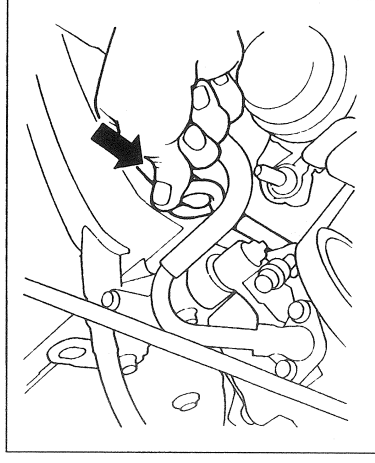

3. Reinstale o medidor de nível de óleo no seu tubo totalmente.

Inspeção do Nível de Óleo do Motor

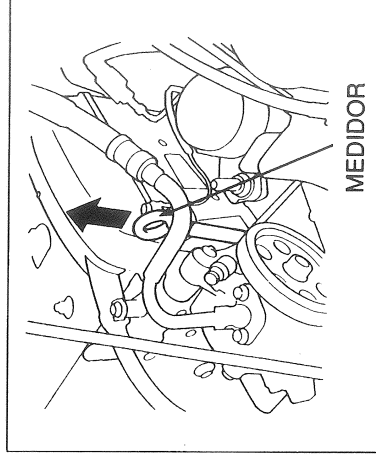

Verifique o nível do óleo do motor toda vez que for abastecer o tanque de combustível com o automóvel estacionado em um local plano. Espere alguns minutos após desligar o motor antes de efetuar a verificação do nível de óleo.

1. Remova o medidor do nível de óleo (alça laranja).

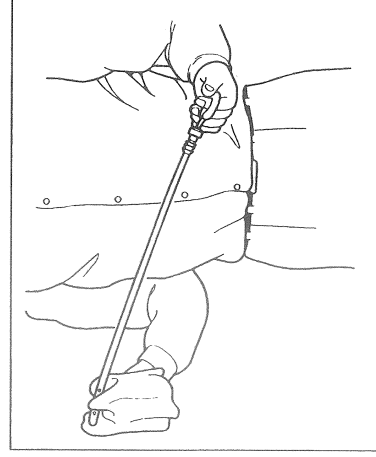

2. Limpe a ponta do medidor com um pano ou papel toalha.

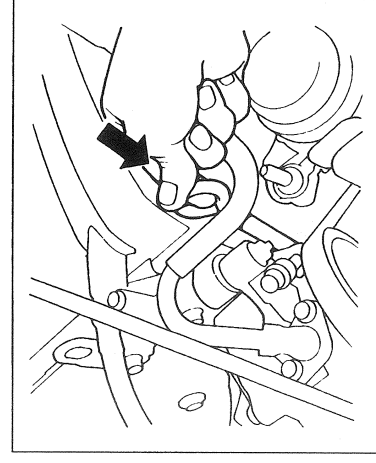

3. Reinstale o medidor de nível de óleo no seu tubo totalmente.

Procedimentos de Serviços nos Postos

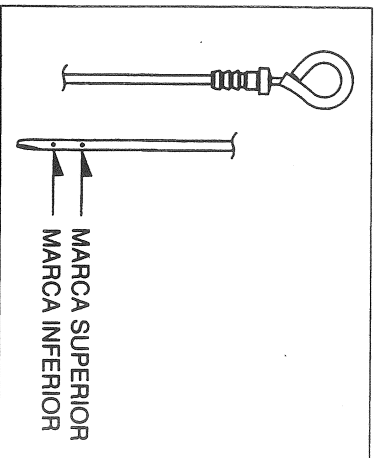

4. Remova novamente o medidor e verifique o nível de óleo. Ele deve estar entre as marcas superior e inferior.

Se o nível de óleo estiver próximo ou abaixo da marca inferior, adicione o óleo recomendado. Consulte a página 113.

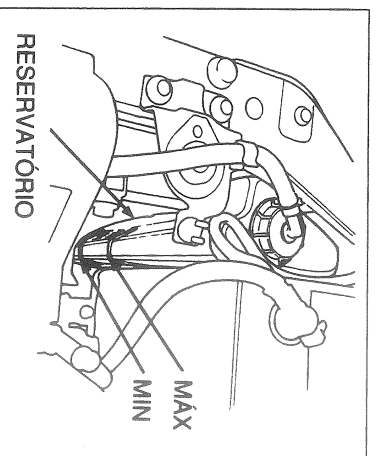

Líquido de Arrefecimento

Verifique o nível do líquido de arrefecimento no reservatório. O nível do líquido de arrefecimento deve estar entre as marcas superior e inferior.

Se o nível do líquido de arrefecimento estiver abaixo da marca inferior, adicione o líquido de arrefecimento. Consulte a página 117.

86

Procedimentos de Serviços nos Postos

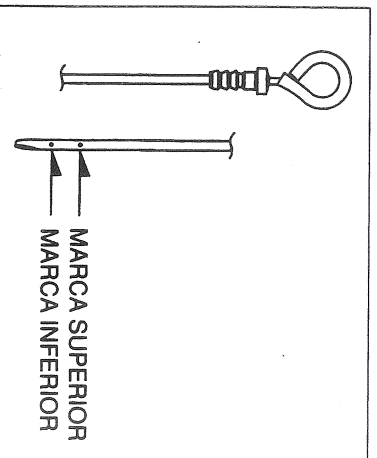

4. Remova novamente o medidor e verifique o nível de óleo. Ele deve estar entre as marcas superior e inferior.

Se o nível de óleo estiver próximo ou abaixo da marca inferior, adicione o óleo recomendado. Consulte a página 113.

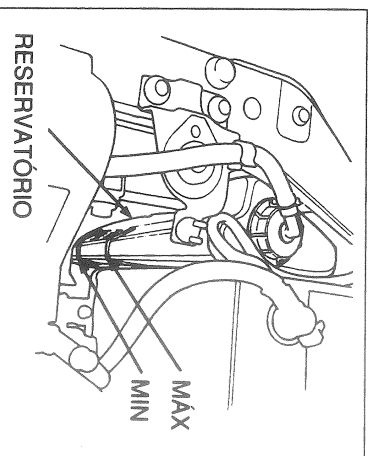

Líquido de Arrefecimento

Verifique o nível do líquido de arrefecimento no reservatório. O nível do líquido de arrefecimento deve estar entre as marcas superior e inferior.

Se o nível do líquido de arrefecimento estiver abaixo da marca inferior, adicione o líquido de arrefecimento. Consulte a página 117.

86

As condições do seu automóvel e sua maneira de dirigir são as duas coisas mais importantes que afetam a economia de combustível.

Condições do seu Veículo

Você somente poderá obter o máximo de economia de combustível se o seu veículo estiver em perfeitas condições de uso. Efetue todos os serviços de manutenção necessários nos intervalos apropriados. Verifique frequentemente a pressão e os desgastes dos pneus. Se o desgaste do pneu for anormal, dirija-se a uma concessionária Honda para verificar o alinhamento. Alinhamento correto economiza o combustível e prolonga a vida útil dos pneus.

As limpezas frequentes ajudam a reduzir a possibilidade de corrosão.

Maneira de Dirigir

Você pode aumentar a economia de combustível dirigindo o automóvel de maneira moderada. Aceleração rápida, manobra brusca ou frenagens fortes consomem mais combustível.

Sempre dirija nas marchas adequadas para a velocidade e acelere suavemente.

Tente manter o automóvel em velocidade estável, sempre que o tráfego permitir. Aceleração e desaceleração desnecessárias consomem combustível extra.

Use o piloto automático, quando for possível, para economizar o combustível.

- Planeje as trajetórias para evitar o congestionamento, se possível.
- Certifique-se que o freio de estacionamento está completamente solto.
- Mantenha o peso do veículo o mínimo possível, removendo os objetos desnecessários do compartimento de bagagens.

Um motor frio consome mais combustível do que um motor aquecido. Mas não há necessidade de aquecer um motor frio deixando-o em marcha lenta por um longo período. Você pode iniciar o movimento aproximadamente um minuto após ligar o motor, não importando a temperatura externa. O motor aquecerá mais rapidamente e você obterá uma economia de combustível melhor.

- Sempre que possível, use o ar fresco através dos difusores para refrigerar o interior do veículo durante a condução. Vidros abertos ou uso de ar condicionado afetam a economia de combustível.

As condições do seu automóvel e sua maneira de dirigir são as duas coisas mais importantes que afetam a economia de combustível.

Condições do seu Veículo

Você somente poderá obter o máximo de economia de combustível se o seu veículo estiver em perfeitas condições de uso. Efetue todos os serviços de manutenção necessários nos intervalos apropriados. Verifique frequentemente a pressão e os desgastes dos pneus. Se o desgaste do pneu for anormal, dirija-se a uma concessionária Honda para verificar o alinhamento. Alinhamento correto economiza o combustível e prolonga a vida útil dos pneus.

As limpezas frequentes ajudam a reduzir a possibilidade de corrosão.

Maneira de Dirigir

Você pode aumentar a economia de combustível dirigindo o automóvel de maneira moderada. Aceleração rápida, manobra brusca ou frenagens fortes consomem mais combustível.

Sempre dirija nas marchas adequadas para a velocidade e acelere suavemente.

Tente manter o automóvel em velocidade estável, sempre que o tráfego permitir. Aceleração e desaceleração desnecessárias consomem combustível extra.

Use o piloto automático, quando for possível, para economizar o combustível.

- Planeje as trajetórias para evitar o congestionamento, se possível.
- Certifique-se que o freio de estacionamento está completamente solto.
- Mantenha o peso do veículo o mínimo possível, removendo os objetos desnecessários do compartimento de bagagens.

Um motor frio consome mais combustível do que um motor aquecido. Mas não há necessidade de aquecer um motor frio deixando-o em marcha lenta por um longo período. Você pode iniciar o movimento aproximadamente um minuto após ligar o motor, não importando a temperatura externa. O motor aquecerá mais rapidamente e você obterá uma economia de combustível melhor.

- Sempre que possível, use o ar fresco através dos difusores para refrigerar o interior do veículo durante a condução. Vidros abertos ou uso de ar condicionado afetam a economia de combustível.

▲ CUIDADO

Não instale acessórios, equipamentos ou dispositivos contra roubos não originais HONDA. A instalação desses equipamentos pode prejudicar o funcionamento de outros dispositivos de segurança equipados no automóvel.

Sua concessionária Honda dispõe de vários acessórios para personalizar seu carro. Todos os acessórios originais Honda foram aprovados por nossos engenheiros para serem utilizados no seu carro e são cobertos pela garantia.

Alguns acessórios não originais Honda vendidos no “mercado paralelo” são destinados para o uso universal. Embora eles possam servir no seu automóvel Honda, eles podem não estar dentro das especificações da fábrica. Por exemplo, as rodas do “mercado paralelo” podem não atender as especificações da Honda quanto a largura e balanceamento. Elas podem causar problemas na suspensão e não serão cobertos pela garantia. Acessórios impróprios podem afetar a estabilidade e dirigibilidade do seu carro.

Seu carro está equipado com vários sistemas controlados pelo computador, como sistema SRS, injeção eletrônica de combustível e sistema de freio anti-bloqueio. Uma interferência eletrônica muito forte pode afetar seus funcionamentos.

Se você deseja instalar um telefone celular, outros equipamentos de comunicação móvel ou adicionar os amplificadores, por favor, consulte primeiro a sua concessionária Honda.

Esses acessórios devem ser instalados por técnicos qualificados e que estejam familiarizados com os automóveis Honda.

Sempre que possível, dirija-se à concessionária Honda para inspecionar a instalação de acessórios.

▲ CUIDADO

Não instale acessórios, equipamentos ou dispositivos contra roubos não originais HONDA. A instalação desses equipamentos pode prejudicar o funcionamento de outros dispositivos de segurança equipados no automóvel.

Sua concessionária Honda dispõe de vários acessórios para personalizar seu carro. Todos os acessórios originais Honda foram aprovados por nossos engenheiros para serem utilizados no seu carro e são cobertos pela garantia.

Alguns acessórios não originais Honda vendidos no “mercado paralelo” são destinados para o uso universal. Embora eles possam servir no seu automóvel Honda, eles podem não estar dentro das especificações da fábrica. Por exemplo, as rodas do “mercado paralelo” podem não atender as especificações da Honda quanto a largura e balanceamento. Elas podem causar problemas na suspensão e não serão cobertos pela garantia. Acessórios impróprios podem afetar a estabilidade e dirigibilidade do seu carro.

Seu carro está equipado com vários sistemas controlados pelo computador, como sistema SRS, injeção eletrônica de combustível e sistema de freio anti-bloqueio. Uma interferência eletrônica muito forte pode afetar seus funcionamentos.

Se você deseja instalar um telefone celular, outros equipamentos de comunicação móvel ou adicionar os amplificadores, por favor, consulte primeiro a sua concessionária Honda.

Esses acessórios devem ser instalados por técnicos qualificados e que estejam familiarizados com os automóveis Honda.

Sempre que possível, dirija-se à concessionária Honda para inspecionar a instalação de acessórios.

A capacidade máxima de carga do veículo é 325 kg, incluindo o total de peso dos passageiros, seus pertences, carga e acessórios.

Esta capacidade de carga do veículo está indicada na etiqueta colada na coluna da porta do motorista.

O local onde coloca a carga é tão importante quanto seu peso. Certifique-se sempre que a carga permanece imóvel durante a condução. Evite carregar objetos grandes que não permite fechar completamente a tampa do compartimento de bagagens para evitar a entrada de gases do escapamento no interior do veículo. Nunca coloque objetos sobre o estante traseiro.

A capacidade máxima de carga do veículo é 325 kg, incluindo o total de peso dos passageiros, seus pertences, carga e acessórios.

Esta capacidade de carga do veículo está indicada na etiqueta colada na coluna da porta do motorista.

O local onde coloca a carga é tão importante quanto seu peso. Certifique-se sempre que a carga permanece imóvel durante a condução. Evite carregar objetos grandes que não permite fechar completamente a tampa do compartimento de bagagens para evitar a entrada de gases do escapamento no interior do veículo. Nunca coloque objetos sobre o estante traseiro.

Inspeção Antes do Uso

- Você deve efetuar as seguintes verificações e ajustes antes de conduzir seu automóvel.
1. Certifique-se que todos os vidros e as luzes externas estão limpos e desobstruídos.
 2. Certifique-se que o capuz do motor e o compartimento de bagagens estão completamente fechados.
 3. Certifique-se que todos os objetos, que esteja carregando no interior do veículo, estão seguramente fixados.

4. Verifique o ajuste do assento. (veja página 43).
5. Verifique o ajuste dos espelhos retrovisores interno e externo.
6. Verifique o ajuste da posição do volante de direção (veja a página 35).
7. Certifique-se que todas as portas estão fechadas e travadas.
8. Aperte seu cinto de segurança. Verifique se seus passageiros estão utilizando seus cintos de segurança (veja a página 5).

9. Gire o interruptor de ignição para a posição II. Verifique o funcionamento das luzes indicadoras do painel de instrumentos.
10. Ligue o motor.
11. Verifique o funcionamento dos marcadores e luzes indicadoras do painel de instrumentos.

90

Inspeção Antes do Uso

- Você deve efetuar as seguintes verificações e ajustes antes de conduzir seu automóvel.
1. Certifique-se que todos os vidros e as luzes externas estão limpos e desobstruídos.
 2. Certifique-se que o capuz do motor e o compartimento de bagagens estão completamente fechados.
 3. Certifique-se que todos os objetos, que esteja carregando no interior do veículo, estão seguramente fixados.

4. Verifique o ajuste do assento. (veja página 43).
5. Verifique o ajuste dos espelhos retrovisores interno e externo.
6. Verifique o ajuste da posição do volante de direção (veja a página 35).
7. Certifique-se que todas as portas estão fechadas e travadas.
8. Aperte seu cinto de segurança. Verifique se seus passageiros estão utilizando seus cintos de segurança (veja a página 5).

9. Gire o interruptor de ignição para a posição II. Verifique o funcionamento das luzes indicadoras do painel de instrumentos.
10. Ligue o motor.
11. Verifique o funcionamento dos marcadores e luzes indicadoras do painel de instrumentos.

90

Transmissão Manual

1. Acione o freio de estacionamento.
2. Se a temperatura externa estiver muito baixa, desligue todos os acessórios elétricos.
3. Pressione o pedal da embreagem totalmente. O motor girará somente quando o pedal da embreagem estiver totalmente pressionado. Coloque a transmissão em ponto morto.
4. Sem acionar o pedal do acelerador, dê a partida no motor girando a chave de ignição para a posição III. Se o motor não entrar em funcionamento, não mantenha a chave de ignição na posição III mais do que 15 segundos por vez. Espere pelo menos 10 segundos antes de acionar novamente.

5. Se o motor não entrar em funcionamento dentro de 15 segundos, pressione o pedal do acelerador meio curso e mantenha-o nesta posição enquanto aciona o motor de partida. Se o motor entrar em funcionamento, solte o pedal do acelerador gradualmente.
6. Se o motor ainda não entrar em funcionamento, pressione o pedal do acelerador totalmente e mantenha-o nesta posição enquanto aciona o motor de partida. Se o motor entrar em funcionamento, solte o pedal do acelerador gradativamente. Se o motor não pegar, repita o estágio 5.

Transmissão Automática

1. Acione o freio de estacionamento.
2. Se a temperatura externa estiver muito baixa, desligue todos os acessórios elétricos.
3. Certifique-se que a alavanca de mudança está na posição P. Pressione o pedal do freio.
4. Sem acionar o pedal do acelerador, dê a partida no motor girando a chave de ignição para a posição III. Se o motor não entrar em funcionamento rapidamente, não mantenha a chave de ignição na posição III mais do que 15 segundos por vez. Espere pelo menos 10 segundos antes de acionar o motor de partida novamente.

Transmissão Manual

1. Acione o freio de estacionamento.
2. Se a temperatura externa estiver muito baixa, desligue todos os acessórios elétricos.
3. Pressione o pedal da embreagem totalmente. O motor girará somente quando o pedal da embreagem estiver totalmente pressionado. Coloque a transmissão em ponto morto.
4. Sem acionar o pedal do acelerador, dê a partida no motor girando a chave de ignição para a posição III. Se o motor não entrar em funcionamento, não mantenha a chave de ignição na posição III mais do que 15 segundos por vez. Espere pelo menos 10 segundos antes de acionar novamente.

5. Se o motor não entrar em funcionamento dentro de 15 segundos, pressione o pedal do acelerador meio curso e mantenha-o nesta posição enquanto aciona o motor de partida. Se o motor entrar em funcionamento, solte o pedal do acelerador gradualmente.
6. Se o motor ainda não entrar em funcionamento, pressione o pedal do acelerador totalmente e mantenha-o nesta posição enquanto aciona o motor de partida. Se o motor entrar em funcionamento, solte o pedal do acelerador gradativamente. Se o motor não pegar, repita o estágio 5.

Transmissão Automática

1. Acione o freio de estacionamento.
2. Se a temperatura externa estiver muito baixa, desligue todos os acessórios elétricos.
3. Certifique-se que a alavanca de mudança está na posição P. Pressione o pedal do freio.
4. Sem acionar o pedal do acelerador, dê a partida no motor girando a chave de ignição para a posição III. Se o motor não entrar em funcionamento rapidamente, não mantenha a chave de ignição na posição III mais do que 15 segundos por vez. Espere pelo menos 10 segundos antes de acionar o motor de partida novamente.

Partida do Motor

5. Se o motor não entrar em funcionamento, repita o estágio 4 pressionando o pedal do acelerador meio curso. Após a partida do motor, solte o pedal do acelerador gradativamente.
6. Se o motor ainda não entrar em funcionamento, pressione o pedal do acelerador totalmente e acione o motor de partida. Solte o pedal gradativamente após o motor entrar em funcionamento.

Procedimento de Partida em Local Alto (acima de 2.400 m) no frio.

A partida do motor é mais difícil no frio. O ar rarefeito em local com altitude acima de 2.400 metros aumenta ainda mais o problema.

Use o seguinte procedimento.

1. Desligue todos os acessórios elétricos.
2. Pressione o pedal do acelerador aproximadamente meio curso e acione o motor de partida. Não acione o motor de partida mais do que 15 segundos. Após a partida do motor, solte o pedal do acelerador gradativamente.

3. Se o motor falhar para dar partida no estágio 2, pressione o acelerador totalmente e acione o motor de partida. Se o motor não entrar em funcionamento, repita o estágio 2.

92

Partida do Motor

5. Se o motor não entrar em funcionamento, repita o estágio 4 pressionando o pedal do acelerador meio curso. Após a partida do motor, solte o pedal do acelerador gradativamente.
6. Se o motor ainda não entrar em funcionamento, pressione o pedal do acelerador totalmente e acione o motor de partida. Solte o pedal gradativamente após o motor entrar em funcionamento.

Procedimento de Partida em Local Alto (acima de 2.400 m) no frio.

A partida do motor é mais difícil no frio. O ar rarefeito em local com altitude acima de 2.400 metros aumenta ainda mais o problema.

Use o seguinte procedimento.

1. Desligue todos os acessórios elétricos.
2. Pressione o pedal do acelerador aproximadamente meio curso e acione o motor de partida. Não acione o motor de partida mais do que 15 segundos. Após a partida do motor, solte o pedal do acelerador gradativamente.

3. Se o motor falhar para dar partida no estágio 2, pressione o acelerador totalmente e acione o motor de partida. Se o motor não entrar em funcionamento, repita o estágio 2.

92

Transmissão Manual

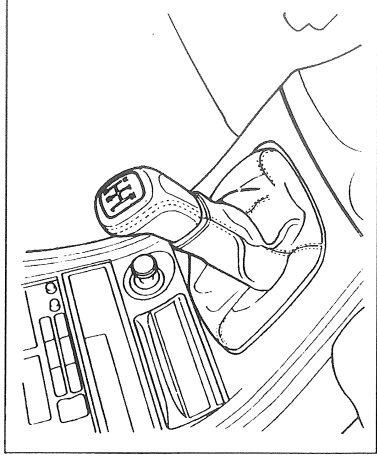

A transmissão manual totalmente sincronizada é muito fácil de efetuar a mudança de marchas. Ao reduzir a velocidade em meio ao tráfego, em acive acentuado ou em curvas, reduza uma marcha antes que o motor comece a falhar. Quando estiver conduzindo em um declive acentuado, reduza uma marcha para ajudar a manter uma velocidade segura e evitar o superaquecimento dos freios.

Para mudar as marchas, pressione o pedal da embreagem totalmente, mude a marcha e em seguida solte a embreagem

gradativamente. Não solte a embreagem bruscamente; deixe um tempo para sincronizar as engrenagens.

Evite arranhar as engrenagens ao engatar a marcha-à-ré. Pressionando totalmente o pedal da embreagem, espere alguns segundos antes de engatar a marcha-à-ré ou engate uma marcha à frente antes de engatar a marcha-à-ré.

Uma trava de segurança evita um engate acidental direto de 5ª marcha para marcha-à-ré.

⚠ CUIDADO

Evite uma aceleração rápida ou desaceleração brusca quando as rodas estão sobre uma superfície lisa. Uma aderência reduzida pode causar a perda de controle de direção.

⚠ ATENÇÃO

- Não dirija com seu pé sobre o pedal da embreagem. Isto causará desgaste prematuro nos componentes da embreagem.
- Não engate a marcha-à-ré enquanto o veículo estiver em movimento. Pare o automóvel completamente antes de engatar em marcha-à-ré.

- Antes de reduzir, certifique-se que a rotação do motor não entrará na faixa vermelha ao reduzir a marcha.

Velocidades Recomendadas para Mudanças de Marchas

Para uma máxima economia de combustível e um controle de emissões eficiente, mude as marchas de acordo com as velocidades indicadas.

MUDANÇA DE MARCHAS	ACELERAÇÃO NORMAL
1ª para 2ª	24 km/h (15 mph)
2ª para 3ª	45 km/h (28 mph)
3ª para 4ª	66 km/h (41 mph)
4ª para 5ª	83 km/h (52 mph)

Transmissão Manual

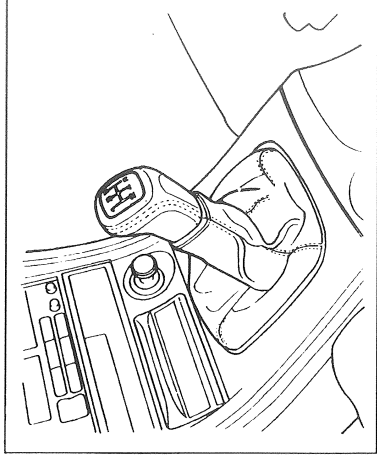

A transmissão manual totalmente sincronizada é muito fácil de efetuar a mudança de marchas. Ao reduzir a velocidade em meio ao tráfego, em acive acentuado ou em curvas, reduza uma marcha antes que o motor comece a falhar. Quando estiver conduzindo em um declive acentuado, reduza uma marcha para ajudar a manter uma velocidade segura e evitar o superaquecimento dos freios.

Para mudar as marchas, pressione o pedal da embreagem totalmente, mude a marcha e em seguida solte a embreagem

gradativamente. Não solte a embreagem bruscamente; deixe um tempo para sincronizar as engrenagens.

Evite arranhar as engrenagens ao engatar a marcha-à-ré. Pressionando totalmente o pedal da embreagem, espere alguns segundos antes de engatar a marcha-à-ré ou engate uma marcha à frente antes de engatar a marcha-à-ré.

Uma trava de segurança evita um engate acidental direto de 5ª marcha para marcha-à-ré.

⚠ CUIDADO

Evite uma aceleração rápida ou desaceleração brusca quando as rodas estão sobre uma superfície lisa. Uma aderência reduzida pode causar a perda de controle de direção.

⚠ ATENÇÃO

- Não dirija com seu pé sobre o pedal da embreagem. Isto causará desgaste prematuro nos componentes da embreagem.
- Não engate a marcha-à-ré enquanto o veículo estiver em movimento. Pare o automóvel completamente antes de engatar em marcha-à-ré.

- Antes de reduzir, certifique-se que a rotação do motor não entrará na faixa vermelha ao reduzir a marcha.

Velocidades Recomendadas para Mudanças de Marchas

Para uma máxima economia de combustível e um controle de emissões eficiente, mude as marchas de acordo com as velocidades indicadas.

MUDANÇA DE MARCHAS	ACELERAÇÃO NORMAL
1ª para 2ª	24 km/h (15 mph)
2ª para 3ª	45 km/h (28 mph)
3ª para 4ª	66 km/h (41 mph)
4ª para 5ª	83 km/h (52 mph)

Transmissão

Velocidades Máximas Permissíveis

As velocidades indicadas abaixo são as velocidades máximas que o veículo pode ser conduzido em cada marcha sem exceder a rotação do motor.

Se você exceder essas velocidades, a rotação do motor entrará na faixa vermelha no tacômetro. Se isto ocorrer, você pode sentir cortes no funcionamento do motor, causados por um limitador no motor controlado por computador. O motor funcionará normalmente quando reduzir a rotação do motor para abaixo da faixa vermelha.

Modelo S	
Marcha	Velocidade máxima
1ª	53 km/h (33 mph)
2ª	97 km/h (60 mph)
3ª	143 km/h (89 mph)
4ª	194 km/h (121 mph).
5ª	Velocidade máxima

Modelo Si, Si4WS	
Marcha	Velocidade máxima
1ª	50 km/h (31 mph)
2ª	90 km/h (56 mph)
3ª	124 km/h (77 mph)
4ª	162 km/h (101 mph).
5ª	Velocidade máxima

Modelo VTEC	
Marcha	Velocidade máxima
1ª	57 km/h (35 mph)
2ª	98 km/h (61 mph)
3ª	140 km/h (87 mph)
4ª	178 km/h (111 mph).
5ª	Velocidade máxima

94

Transmissão

Velocidades Máximas Permissíveis

As velocidades indicadas abaixo são as velocidades máximas que o veículo pode ser conduzido em cada marcha sem exceder a rotação do motor.

Se você exceder essas velocidades, a rotação do motor entrará na faixa vermelha no tacômetro. Se isto ocorrer, você pode sentir cortes no funcionamento do motor, causados por um limitador no motor controlado por computador. O motor funcionará normalmente quando reduzir a rotação do motor para abaixo da faixa vermelha.

Modelo S	
Marcha	Velocidade máxima
1ª	53 km/h (33 mph)
2ª	97 km/h (60 mph)
3ª	143 km/h (89 mph)
4ª	194 km/h (121 mph).
5ª	Velocidade máxima

Modelo Si, Si4WS	
Marcha	Velocidade máxima
1ª	50 km/h (31 mph)
2ª	90 km/h (56 mph)
3ª	124 km/h (77 mph)
4ª	162 km/h (101 mph).
5ª	Velocidade máxima

Modelo VTEC	
Marcha	Velocidade máxima
1ª	57 km/h (35 mph)
2ª	98 km/h (61 mph)
3ª	140 km/h (87 mph)
4ª	178 km/h (111 mph).
5ª	Velocidade máxima

94

Transmissão Automática

A transmissão automática do seu automóvel Honda possui quatro velocidades para frente e é controlada eletronicamente para uma mudança suave. Há também um conversor de torque para melhorar o consumo de combustível. Você terá uma sensação de que foi engatada em uma marcha extra quando o conversor é acionado.

Posições da Alavanca do Câmbio

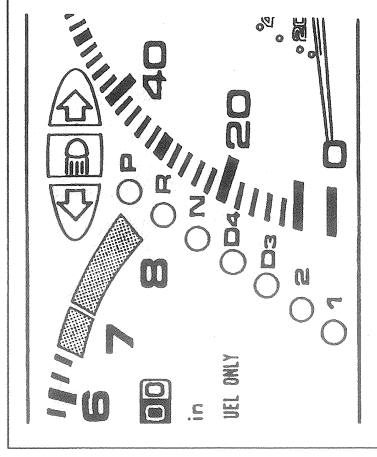

As luzes indicadoras no painel de instrumentos mostram a posição da alavanca do câmbio. O painel indica também um possível problema na transmissão se a luz indicadora "D4" piscar.

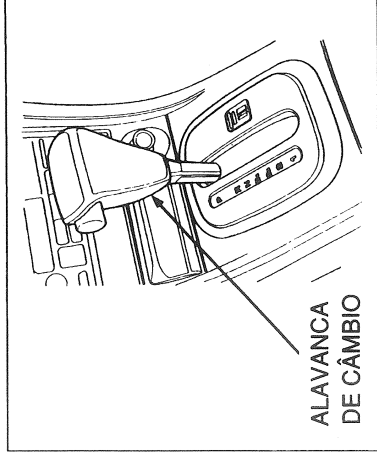

ALAVANCA DE CÂMBIO

A alavanca de câmbio possui sete posições. Ela deve estar na posição P ou N para dar partida no motor. Quando estiver parado com a alavanca de câmbio nas posições D4, D3, 2, 1 ou R, pressione o pedal do freio firmemente e mantenha seu pé fora do pedal do acelerador.

Transmissão Automática

A transmissão automática do seu automóvel Honda possui quatro velocidades para frente e é controlada eletronicamente para uma mudança suave. Há também um conversor de torque para melhorar o consumo de combustível. Você terá uma sensação de que foi engatada em uma marcha extra quando o conversor é acionado.

Posições da Alavanca do Câmbio

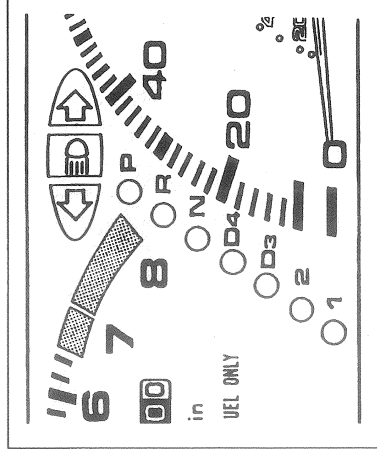

As luzes indicadoras no painel de instrumentos mostram a posição da alavanca do câmbio. O painel indica também um possível problema na transmissão se a luz indicadora "D4" piscar.

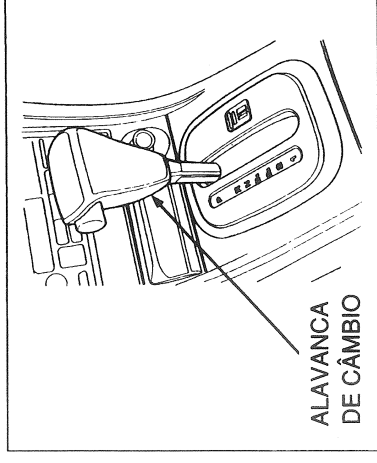

ALAVANCA DE CÂMBIO

A alavanca de câmbio possui sete posições. Ela deve estar na posição P ou N para dar partida no motor. Quando estiver parado com a alavanca de câmbio nas posições D4, D3, 2, 1 ou R, pressione o pedal do freio firmemente e mantenha seu pé fora do pedal do acelerador.

Transmissão

Mudar de	Faça o seguinte:
P para R	Acione o pedal do freio e pressione o botão de desarme da alavanca
R para P N para R D ₃ para 2 2 para 1	Pressione o botão de desarme da alavanca
1 para 2 2 para D ₃ D ₃ para D ₄ D ₄ para N D ₄ para D ₃ N para D ₄ R para N	Mude a posição da alavanca

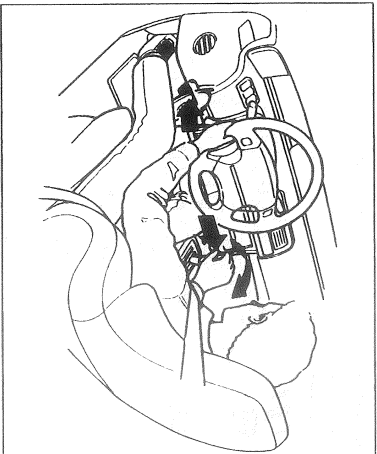

Você deve pressionar o botão de desarme para colocar a transmissão na posição P.

Para evitar danos na transmissão, coloque a marcha na posição P somente após a parada completa do veículo. A alavanca de câmbio deve estar na posição P antes de remover a chave do interruptor de ignição.

Se você encontrar alguma dificuldade para mudar a alavanca de câmbio da posição P, consulte a página 98.

96

Transmissão

Mudar de	Faça o seguinte:
P para R	Acione o pedal do freio e pressione o botão de desarme da alavanca
R para P N para R D ₃ para 2 2 para 1	Pressione o botão de desarme da alavanca
1 para 2 2 para D ₃ D ₃ para D ₄ D ₄ para N D ₄ para D ₃ N para D ₄ R para N	Mude a posição da alavanca

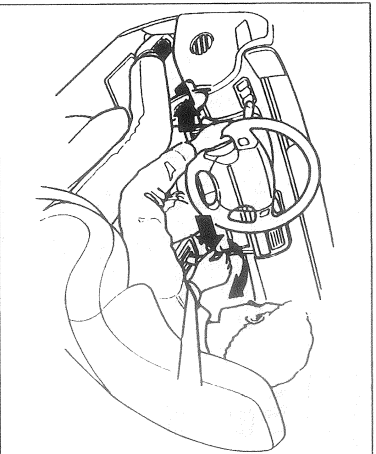

Você deve pressionar o botão de desarme para colocar a transmissão na posição P.

Para evitar danos na transmissão, coloque a marcha na posição P somente após a parada completa do veículo. A alavanca de câmbio deve estar na posição P antes de remover a chave do interruptor de ignição.

Se você encontrar alguma dificuldade para mudar a alavanca de câmbio da posição P, consulte a página 98.

Marcha-à-ré (R) – Para mudar de P para R, acione o pedal do freio e pressione o botão de desarme da trava sem acionar o acelerador. Efetue a mudança de marcha da posição N para R somente após a parada completa do veículo. Pressione o botão de desarme da alavanca para mudar de N para R.

Neutro (N) – Use esta posição quando necessita dar a partida quando "morre" o motor com o veículo em movimento. Pressione o pedal do freio para mudar a marcha da posição N para qualquer outra marcha.

D₄ – use esta posição para condução normal na cidade ou em vias expressas.

A transmissão selecionará automaticamente a marcha apropriada de acordo com a velocidade e a aceleração. Você pode notar que a transmissão mudará para as marchas mais altas quando o motor está frio. Isto ajuda aquecer o motor mais rapidamente.

Marcha-à-ré (R) – Para mudar de P para R, acione o pedal do freio e pressione o botão de desarme da trava sem acionar o acelerador. Efetue a mudança de marcha da posição N para R somente após a parada completa do veículo. Pressione o botão de desarme da alavanca para mudar de N para R.

Neutro (N) – Use esta posição quando necessita dar a partida quando "morre" o motor com o veículo em movimento. Pressione o pedal do freio para mudar a marcha da posição N para qualquer outra marcha.

D₄ – use esta posição para condução normal na cidade ou em vias expressas.

A transmissão selecionará automaticamente a marcha apropriada de acordo com a velocidade e a aceleração. Você pode notar que a transmissão mudará para as marchas mais altas quando o motor está frio. Isto ajuda aquecer o motor mais rapidamente.

Estacionamento (P) – Nesta posição, a transmissão estará mecanicamente travada. Coloque sempre a transmissão em P para ligar ou desligar o motor. Para mudar a alavanca de posição P, pressione o pedal do freio, sem colocar o pé no pedal do acelerador, pressione o botão de desarme.

96

D3 – Esta posição é semelhante a D4, mas selecionará somente até 3ª marcha. Use a posição D3 quando estiver conduzindo o veículo em declive onde necessita de freio motor ou para evitar o ciclo entre 3ª e 4ª marchas em tráfego congestionado.

Quando for necessário uma aceleração rápida, pressione o acelerador totalmente. A transmissão irá automaticamente reduzir as marchas de acordo com a carga e a rotação do motor. Isto aplica-se para as posições D3 e D4.

Posição 2 – Para mudar para esta posição, pressione o botão de desarme da alavanca. Esta posição trava a transmissão em 2ª marcha e não reduzirá para 1ª marcha ao reduzir a velocidade.

Use a posição 2 para obter um freio motor forte em declive acentuado ou quando necessitar de uma força maior em subida. Use também nas estradas escorregadias e para libertar o veículo da lama ou areia onde a 1ª marcha proporciona muita força e patina as rodas.

Sempre que mudar a alavanca para uma marcha mais baixa, a transmissão reduzirá a marcha somente se a rotação do motor não exceder a faixa vermelha em marcha reduzida.

Posição 1 – Para mudar de segunda para primeira, pressione o botão de desarme da alavanca. Esta posição trava a transmissão em 1ª marcha. Uma mudança através de 1, 2, D3 e D4, efetue a mudança como a transmissão manual sem acionar o pedal de embreagem.

Velocidades Máximas Permissíveis
As velocidades indicadas abaixo são as velocidades máximas que o veículo pode ser conduzido em cada marcha sem exceder o limite de rotação do motor.

Se você exceder essas velocidades, a rotação do motor entrará na faixa vermelha no tacômetro. Se isto ocorrer, você pode sentir cortes no funcionamento do motor, causados por um limitador controlado por computador. O motor funcionará normalmente quando reduzir a rotação do motor para abaixo da faixa vermelha.

Modelo S	
Posição	Velocidade máxima
1	60 km/h (37 mph)
2	110 km/h (67 mph)
D3	160 km/h (99 mph)
D4	Velocidade máxima

Modelo Si, Si4WS	
Posição	Velocidade máxima
1	60 km/h (37 mph)
2	106 km/h (66 mph)
D3	154 km/h (96 mph)
D4	Velocidade máxima

D3 – Esta posição é semelhante a D4, mas selecionará somente até 3ª marcha. Use a posição D3 quando estiver conduzindo o veículo em declive onde necessita de freio motor ou para evitar o ciclo entre 3ª e 4ª marchas em tráfego congestionado.

Quando for necessário uma aceleração rápida, pressione o acelerador totalmente. A transmissão irá automaticamente reduzir as marchas de acordo com a carga e a rotação do motor. Isto aplica-se para as posições D3 e D4.

Posição 2 – Para mudar para esta posição, pressione o botão de desarme da alavanca. Esta posição trava a transmissão em 2ª marcha e não reduzirá para 1ª marcha ao reduzir a velocidade.

D3 – Esta posição é semelhante a D4, mas selecionará somente até 3ª marcha. Use a posição D3 quando estiver conduzindo o veículo em declive onde necessita de freio motor ou para evitar o ciclo entre 3ª e 4ª marchas em tráfego congestionado.

Quando for necessário uma aceleração rápida, pressione o acelerador totalmente. A transmissão irá automaticamente reduzir as marchas de acordo com a carga e a rotação do motor. Isto aplica-se para as posições D3 e D4.

Posição 2 – Para mudar para esta posição, pressione o botão de desarme da alavanca. Esta posição trava a transmissão em 2ª marcha e não reduzirá para 1ª marcha ao reduzir a velocidade.

Use a posição 2 para obter um freio motor forte em declive acentuado ou quando necessitar de uma força maior em subida. Use também nas estradas escorregadias e para libertar o veículo da lama ou areia onde a 1ª marcha proporciona muita força e patina as rodas.

Sempre que mudar a alavanca para uma marcha mais baixa, a transmissão reduzirá a marcha somente se a rotação do motor não exceder a faixa vermelha em marcha reduzida.

Posição 1 – Para mudar de segunda para primeira, pressione o botão de desarme da alavanca. Esta posição trava a transmissão em 1ª marcha. Uma mudança através de 1, 2, D3 e D4, efetue a mudança como a transmissão manual sem acionar o pedal de embreagem.

Velocidades Máximas Permissíveis
As velocidades indicadas abaixo são as velocidades máximas que o veículo pode ser conduzido em cada marcha sem exceder o limite de rotação do motor.

Se você exceder essas velocidades, a rotação do motor entrará na faixa vermelha no tacômetro. Se isto ocorrer, você pode sentir cortes no funcionamento do motor, causados por um limitador controlado por computador. O motor funcionará normalmente quando reduzir a rotação do motor para abaixo da faixa vermelha.

Modelo S	
Posição	Velocidade máxima
1	60 km/h (37 mph)
2	110 km/h (67 mph)
D3	160 km/h (99 mph)
D4	Velocidade máxima

Modelo Si, Si4WS	
Posição	Velocidade máxima
1	60 km/h (37 mph)
2	106 km/h (66 mph)
D3	154 km/h (96 mph)
D4	Velocidade máxima

Transmissão

Função S
(para alguns modelos)

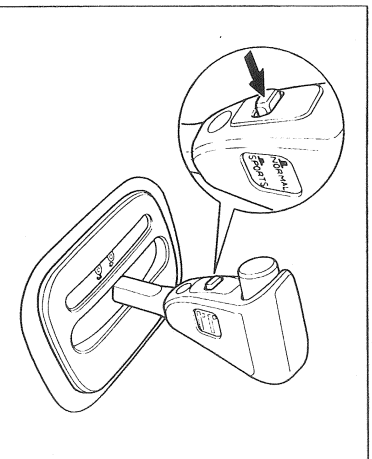

Pressionando o interruptor Sports durante a condução com a alavanca de transmissão na posição D4 ou D3 irá alterar os pontos de mudança de marchas, permitindo a transmissão permanecer em marcha mais baixa por um período maior antes de mudar para marcha mais alta automaticamente.

Com o interruptor Sports acionado, a luz indicadora no painel de instrumentos irá acender-se. Para desativar a função S, pressione o interruptor Sports novamente.

Embora a luz indicadora S no painel de instrumentos acende-se em qualquer posição da alavanca de transmissão quando pressiona o interruptor Sports, esta função é selecionável somente quando a alavanca de transmissão estiver na posição D4 ou D3.

Desarme da Trava da Alavanca de câmbio.

O desarme da trava da alavanca de câmbio permite mover a alavanca da posição P para outras marchas se com o método normal se não funcionar.

1. Acione o freio de estacionamento.
2. Remova a chave do interruptor de ignição.
3. Introduza a chave no desarme da trava da alavanca de câmbio próximo a alavanca.
4. Pressione e mantenha pressionada a chave para baixo, pressione o botão de desarme e mova a alavanca para Neutro (N).

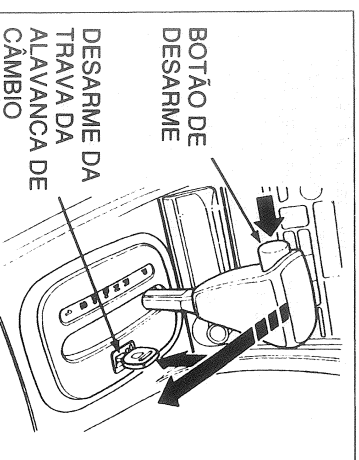

5. Recoloque a chave no interruptor de ignição, pressione o pedal do freio e ligue o motor.

NOTA

Se você encontrar problema para mover a alavanca do câmbio da posição P para outras posições, dirija-se a uma concessionária Honda o mais rápido possível para verificar o sistema.

Transmissão

98

Função S
(para alguns modelos)

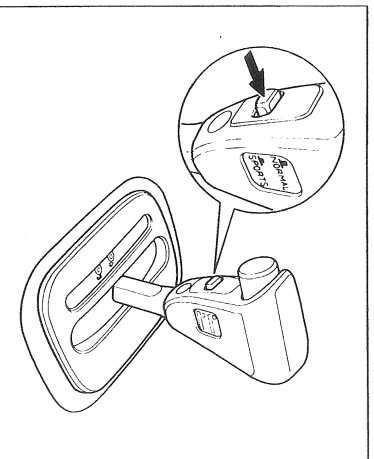

Pressionando o interruptor Sports durante a condução com a alavanca de transmissão na posição D4 ou D3 irá alterar os pontos de mudança de marchas, permitindo a transmissão permanecer em marcha mais baixa por um período maior antes de mudar para marcha mais alta automaticamente.

Com o interruptor Sports acionado, a luz indicadora no painel de instrumentos irá acender-se. Para desativar a função S, pressione o interruptor Sports novamente.

Embora a luz indicadora S no painel de instrumentos acende-se em qualquer posição da alavanca de transmissão quando pressiona o interruptor Sports, esta função é selecionável somente quando a alavanca de transmissão estiver na posição D4 ou D3.

Desarme da Trava da Alavanca de câmbio.

O desarme da trava da alavanca de câmbio permite mover a alavanca da posição P para outras marchas se com o método normal se não funcionar.

1. Acione o freio de estacionamento.
2. Remova a chave do interruptor de ignição.
3. Introduza a chave no desarme da trava da alavanca de câmbio próximo a alavanca.
4. Pressione e mantenha pressionada a chave para baixo, pressione o botão de desarme e mova a alavanca para Neutro (N).

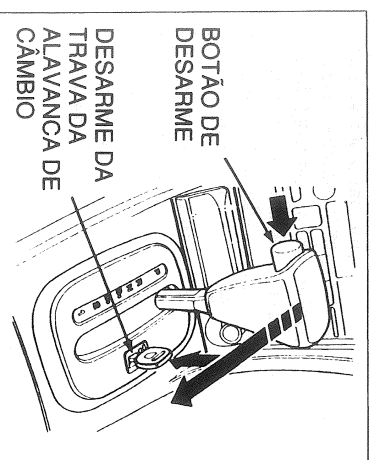

5. Recoloque a chave no interruptor de ignição, pressione o pedal do freio e ligue o motor.

NOTA

Se você encontrar problema para mover a alavanca do câmbio da posição P para outras posições, dirija-se a uma concessionária Honda o mais rápido possível para verificar o sistema.

Seu automóvel Honda está equipado com freios a discos nas quatro rodas. O sistema de freio é hidráulico para reduzir o esforço sobre o pedal do freio.

⚠️ CUIDADO

- É muito perigoso dirigir seu veículo com problema no sistema elétrico ou hidráulico do freio. Dirija-se a uma concessionária Honda para verificar o sistema de freio se você suspeitar de algum problema.
- Coloque o pé no pedal do freio durante a condução somente quando você pretende frear. Isto pode causar desgaste excessivo nos componentes do freio e pode perder a eficiência de frenagem devido ao superaquecimento ou as luzes do freio podem confundir outros motoristas atrás de você. Trafegar nas poças de água fundas pode afetar os freios. Verifique a eficiência de frenagem pressionando o pedal levemente. Se o veículo não diminuir a velocidade, continue pressionando o pedal levemente, enquanto mantém uma velocidade segura até secar o sistema de freio e retomar o rendimento

normal. Acionamento contínuo dos freios durante a condução nas descidas reduz a eficiência de frenagem devido ao superaquecimento. Use o freio motor reduzindo a marcha.

Desgaste do Freio

Os freios dianteiro e traseiro devem ser inspecionados quanto a desgaste de acordo com os intervalos indicados na Tabela de Manutenção. Quando necessitar de um serviço de manutenção, use somente as peças de reposição originais Honda.

Indicadores de Desgastes do Freio

Seu automóvel está equipado com indicadores de desgaste do freio audíveis. Quando o desgaste das pastilhas atingir o limite de uso, os indicadores de desgaste emitirão um sinal sonoro "metálico."

NOTA

Devido a alguns hábitos de condução ou temperaturas, os freios podem emitir ruídos no primeiro acionamento ou no acionamento parcial. Isto é normal e não indica um desgaste anormal. O indicador de desgaste emitirá um sinal sonoro durante a frenagem.

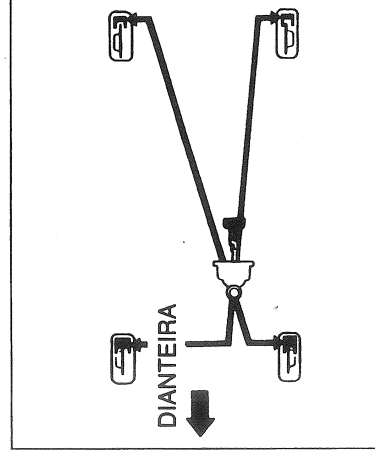

Desenho do Sistema de Freio

O sistema hidráulico que aciona os freios possui dois circuitos separados. Cada circuito trabalha diagonalmente cruzando o veículo (o freio dianteiro esquerdo está conectado com o freio traseiro direito). Se um circuito apresentar problemas, você ainda terá freio nas duas rodas.

Seu automóvel Honda está equipado com freios a discos nas quatro rodas. O sistema de freio é hidráulico para reduzir o esforço sobre o pedal do freio.

⚠️ CUIDADO

- É muito perigoso dirigir seu veículo com problema no sistema elétrico ou hidráulico do freio. Dirija-se a uma concessionária Honda para verificar o sistema de freio se você suspeitar de algum problema.
- Coloque o pé no pedal do freio durante a condução somente quando você pretende frear. Isto pode causar desgaste excessivo nos componentes do freio e pode perder a eficiência de frenagem devido ao superaquecimento ou as luzes do freio podem confundir outros motoristas atrás de você. Trafegar nas poças de água fundas pode afetar os freios. Verifique a eficiência de frenagem pressionando o pedal levemente. Se o veículo não diminuir a velocidade, continue pressionando o pedal levemente, enquanto mantém uma velocidade segura até secar o sistema de freio e retomar o rendimento

normal. Acionamento contínuo dos freios durante a condução nas descidas reduz a eficiência de frenagem devido ao superaquecimento. Use o freio motor reduzindo a marcha.

Desgaste do Freio

Os freios dianteiro e traseiro devem ser inspecionados quanto a desgaste de acordo com os intervalos indicados na Tabela de Manutenção. Quando necessitar de um serviço de manutenção, use somente as peças de reposição originais Honda.

Indicadores de Desgastes do Freio

Seu automóvel está equipado com indicadores de desgaste do freio audíveis. Quando o desgaste das pastilhas atingir o limite de uso, os indicadores de desgaste emitirão um sinal sonoro "metálico."

NOTA

Devido a alguns hábitos de condução ou temperaturas, os freios podem emitir ruídos no primeiro acionamento ou no acionamento parcial. Isto é normal e não indica um desgaste anormal. O indicador de desgaste emitirá um sinal sonoro durante a frenagem.

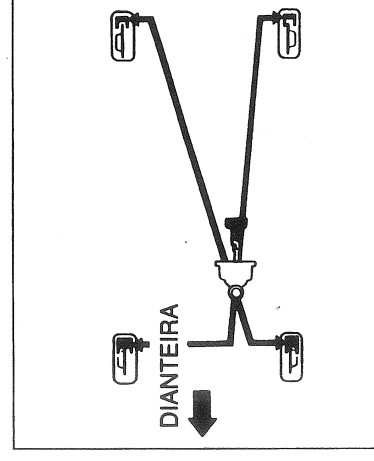

Desenho do Sistema de Freio

O sistema hidráulico que aciona os freios possui dois circuitos separados. Cada circuito trabalha diagonalmente cruzando o veículo (o freio dianteiro esquerdo está conectado com o freio traseiro direito). Se um circuito apresentar problemas, você ainda terá freio nas duas rodas.

Sistema de Freio

Se ocorrer a falha em um dos circuitos, você notará imediatamente porque necessitará uma pressão e um curso maior no pedal do freio do que normal para frear. Além disso, a distância necessária para parar o veículo será maior.

Se você notar alguma falha no sistema de freio, reduza imediatamente a velocidade reduzindo as marchas. Conduza o veículo em uma velocidade segura e tenha muito cuidado. Dirija-se a uma concessionária Honda o mais rápido possível.

Sistema de Freio com Anti-Bloqueio
Os modelos Si, Si4WS e VTEC estão equipados com ABS (Sistema de freio com Anti-Bloqueio)
Este sistema ajuda você a manter controle da direção na frenagem. Ele faz isto evitando o travamento das rodas e derrapagens.
O ABS estará sempre ligado "ON". Ele não requer um esforço ou técnica especial de pilotagem. Você sentirá uma pulsação no pedal do freio quando ativa o ABS.
A ativação do ABS varia de acordo com a força de tração nos pneus. Sobre um pavimento seco, você necessitará pressionar o pedal do freio muito forte antes de você sentir a pulsação no pedal, um sinal de que o ABS está ativado.
Entretanto, você pode sentir imediatamente a ativação do ABS se você tentar parar sobre uma pista molhada.

Sob todas as condições, o ABS ajuda a evitar travamento das rodas para que você possa manter o controle da direção. Você deve continuar pressionando o pedal do freio com a mesma força.

Você pode sentir um leve movimento no pedal do freio imediatamente após ligar o motor. Este é o sinal de que o ABS está funcionando.

100

Sistema de Freio

Se ocorrer a falha em um dos circuitos, você notará imediatamente porque necessitará uma pressão e um curso maior no pedal do freio do que normal para frear. Além disso, a distância necessária para parar o veículo será maior.

Se você notar alguma falha no sistema de freio, reduza imediatamente a velocidade reduzindo as marchas. Conduza o veículo em uma velocidade segura e tenha muito cuidado. Dirija-se a uma concessionária Honda o mais rápido possível.

Sistema de Freio com Anti-Bloqueio
Os modelos Si, Si4WS e VTEC estão equipados com ABS (Sistema de freio com Anti-Bloqueio)
Este sistema ajuda você a manter controle da direção na frenagem. Ele faz isto evitando o travamento das rodas e derrapagens.
O ABS estará sempre ligado "ON". Ele não requer um esforço ou técnica especial de pilotagem. Você sentirá uma pulsação no pedal do freio quando ativa o ABS.
A ativação do ABS varia de acordo com a força de tração nos pneus. Sobre um pavimento seco, você necessitará pressionar o pedal do freio muito forte antes de você sentir a pulsação no pedal, um sinal de que o ABS está ativado.
Entretanto, você pode sentir imediatamente a ativação do ABS se você tentar parar sobre uma pista molhada.

Sob todas as condições, o ABS ajuda a evitar travamento das rodas para que você possa manter o controle da direção. Você deve continuar pressionando o pedal do freio com a mesma força.

Você pode sentir um leve movimento no pedal do freio imediatamente após ligar o motor. Este é o sinal de que o ABS está funcionando.

100

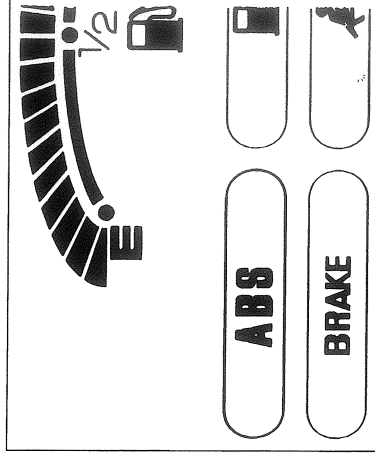

O ABS efetua auto verificação. Se algo estiver errado no sistema, a luz de advertência do ABS no painel de instrumentos irá acender. Isto significa que o funcionamento do Anti-Bloqueio do sistema de freio está paralisado. Os freios permanecem funcionando como um sistema convencional fornecendo a capacidade normal de parada. Você deve dirigir-se a uma Concessionária Honda para inspecionar o seu automóvel o mais rápido possível.

O ABS trabalha comparando as velocidades das rodas. Ao trocar os pneus, use os pneus de mesma medida originariamente fornecidos com o veículo. As medidas dos pneus e a construção pode afetar a velocidade da roda e pode causar um funcionamento inconsistente no sistema. Um automóvel equipado com ABS pode necessitar uma distância maior para parar sobre as superfícies lisas ou irregulares do que um automóvel equivalente sem o ABS. O ABS não pode compensar as condições da pista ou decisões erradas. Ainda é de sua responsabilidade, dirigir a uma velocidade razoável de acordo com as condições do tráfego e da pista mantendo uma margem de segurança.

Para uma informação técnica detalhada sobre o funcionamento do ABS, consulte a página 180.

ATENÇÃO

Tenha cuidado para não danificar as fiações ou sensores de velocidade na parte traseira de cada roda ao limpar ou lavar as rodas.

Direção nas Quatro Rodas

O modelo Si4WS está equipado com um sistema controlado eletronicamente que direciona as rodas traseiras como você direciona as rodas dianteiras.

O sistema usa a velocidade do veículo, ângulo das rodas dianteiras e ângulo do giro do volante para direcionar as rodas traseiras na direção e em ângulos corretos.

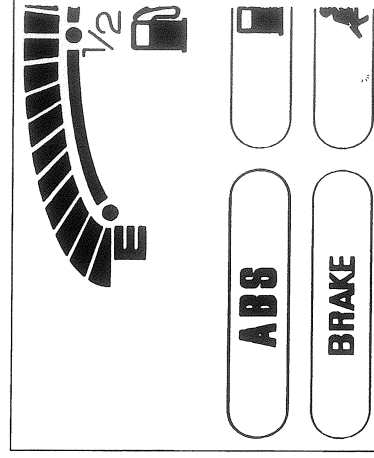

O ABS efetua auto verificação. Se algo estiver errado no sistema, a luz de advertência do ABS no painel de instrumentos irá acender. Isto significa que o funcionamento do Anti-Bloqueio do sistema de freio está paralisado. Os freios permanecem funcionando como um sistema convencional fornecendo a capacidade normal de parada. Você deve dirigir-se a uma Concessionária Honda para inspecionar o seu automóvel o mais rápido possível.

O ABS trabalha comparando as velocidades das rodas. Ao trocar os pneus, use os pneus de mesma medida originariamente fornecidos com o veículo. As medidas dos pneus e a construção pode afetar a velocidade da roda e pode causar um funcionamento inconsistente no sistema. Um automóvel equipado com ABS pode necessitar uma distância maior para parar sobre as superfícies lisas ou irregulares do que um automóvel equivalente sem o ABS. O ABS não pode compensar as condições da pista ou decisões erradas. Ainda é de sua responsabilidade, dirigir a uma velocidade razoável de acordo com as condições do tráfego e da pista mantendo uma margem de segurança.

Para uma informação técnica detalhada sobre o funcionamento do ABS, consulte a página 180.

ATENÇÃO

Tenha cuidado para não danificar as fiações ou sensores de velocidade na parte traseira de cada roda ao limpar ou lavar as rodas.

Direção nas Quatro Rodas

O modelo Si4WS está equipado com um sistema controlado eletronicamente que direciona as rodas traseiras como você direciona as rodas dianteiras.

O sistema usa a velocidade do veículo, ângulo das rodas dianteiras e ângulo do giro do volante para direcionar as rodas traseiras na direção e em ângulos corretos.

A uma velocidade muito baixa, as rodas traseiras são direccionadas no sentido oposto das rodas dianteiras. Isto ajuda nas manobras no estacionamento e na curva muito fechada.

A uma velocidade alta, as rodas traseiras são direccionadas primeiramente na mesma direcção das rodas dianteiras. Isto facilita nas mudanças de pista. Ao girar o volante um pouco mais, as rodas traseiras retornarão à posição reta e depois serão direccionadas para a direcção oposta das rodas dianteiras. Isto permite melhorar a dirigibilidade durante a curva em alta velocidade.

As rodas traseiras retornarão para a posição reta ao desligar o motor ou permanecer parado mais de dois minutos com o motor ligado. O sistema começa a funcionar assim que iniciar o movimento ou mover o volante.

O sistema 4WS efetua auto verificação. Se ele detectar algum problema no sistema, acende a luz de advertência no painel de instrumentos e coloca as rodas traseiras na posição reta, tornando a direcção como um carro convencional sem 4WS.

A uma velocidade muito baixa, as rodas traseiras são direccionadas no sentido oposto das rodas dianteiras. Isto ajuda nas manobras no estacionamento e na curva muito fechada.

A uma velocidade alta, as rodas traseiras são direccionadas primeiramente na mesma direcção das rodas dianteiras. Isto facilita nas mudanças de pista. Ao girar o volante um pouco mais, as rodas traseiras retornarão à posição reta e depois serão direccionadas para a direcção oposta das rodas dianteiras. Isto permite melhorar a dirigibilidade durante a curva em alta velocidade.

As rodas traseiras retornarão para a posição reta ao desligar o motor ou permanecer parado mais de dois minutos com o motor ligado. O sistema começa a funcionar assim que iniciar o movimento ou mover o volante.

O sistema 4WS efetua auto verificação. Se ele detectar algum problema no sistema, acende a luz de advertência no painel de instrumentos e coloca as rodas traseiras na posição reta, tornando a direcção como um carro convencional sem 4WS.

Condução sob Más Condições de Tempo

Técnica de Pilotagem

Conduza sempre com a velocidade mais baixa do que nas pistas secas, porque a reação do carro é mais lenta, mesmo que a pista possa parecer que tenha pouca umidade. Acione os controles suave e uniformemente. Movimentos repentinos ou bruscos do volante de direção ou acionamento brusco dos freios pode causar a perda de controle da direção em pistas molhadas. Tenha cuidados especiais nos primeiros minutos de condução em chuvas até se adaptar às condições da pista, principalmente quando estiver conduzindo sob a chuva após longo período de seca.

As primeiras chuvas trazem o óleo à superfície da pista, deixando-a muito escorregadia.

Ao conduzir o veículo sob más condições de tempo, como chuva ou neblina, requer uma técnica diferente de pilotagem devido a redução de aderência e visibilidade. Mantenha o carro sob controle e tenha muito cuidado ao conduzir sob mau tempo. O piloto automático não deve ser usado nestas condições.

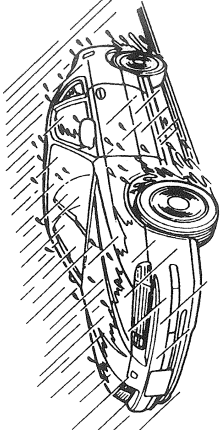

Aderência – Verifique frequentemente as condições dos pneus quanto à desgaste e a pressão correta. Ambos itens são importantes para evitar “aquaplanagem” (perda de aderência sobre uma superfície molhada).

Preste muita atenção nas condições das estradas, porque pode mudar de um momento para outro.

Tenha cuidado ao reduzir a marcha. Se tiver pouca aderência, pode travar as rodas motoras momentaneamente e causar uma derrapagem.

103

Condução sob Más Condições de Tempo

Técnica de Pilotagem

Conduza sempre com a velocidade mais baixa do que nas pistas secas, porque a reação do carro é mais lenta, mesmo que a pista possa parecer que tenha pouca umidade. Acione os controles suave e uniformemente. Movimentos repentinos ou bruscos do volante de direção ou acionamento brusco dos freios pode causar a perda de controle da direção em pistas molhadas. Tenha cuidados especiais nos primeiros minutos de condução em chuvas até se adaptar às condições da pista, principalmente quando estiver conduzindo sob a chuva após longo período de seca.

As primeiras chuvas trazem o óleo à superfície da pista, deixando-a muito escorregadia.

Ao conduzir o veículo sob más condições de tempo, como chuva ou neblina, requer uma técnica diferente de pilotagem devido a redução de aderência e visibilidade. Mantenha o carro sob controle e tenha muito cuidado ao conduzir sob mau tempo. O piloto automático não deve ser usado nestas condições.

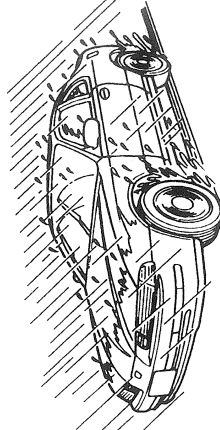

Aderência – Verifique frequentemente as condições dos pneus quanto à desgaste e a pressão correta. Ambos itens são importantes para evitar “aquaplanagem” (perda de aderência sobre uma superfície molhada).

Preste muita atenção nas condições das estradas, porque pode mudar de um momento para outro.

Tenha cuidado ao reduzir a marcha. Se tiver pouca aderência, pode travar as rodas motoras momentaneamente e causar uma derrapagem.

103

Condução sob Más Condições de Tempo

Visibilidade

Ter uma visão clara de todas as direções e ser visto por outros motoristas são importantes em qualquer condição de tempo.

Sob a chuva ou neblina isto se torna mais difícil. Acenda os faróis nessas condições.

Inspeccione com frequência os limpadores e lavadores de pára-brisa. Mantenha cheio o reservatório do fluido de lavadores de pára-brisa. Substitua as palhetas dos limpadores de pára-brisa se elas começarem a marcar o vidro ou deixar uma parte sem limpar. Use o ar condicionado para desembacar os vidros.

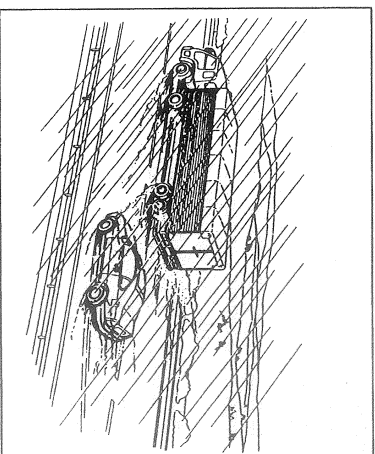

Tenha muito cuidado ao ultrapassar ou ser ultrapassado por outros veículos. A água jogada por veículos grandes reduz sua visibilidade e o deslocamento de ar pode causar a perda de controle.

104

Condução sob Más Condições de Tempo

Visibilidade

Ter uma visão clara de todas as direções e ser visto por outros motoristas são importantes em qualquer condição de tempo.

Sob a chuva ou neblina isto se torna mais difícil. Acenda os faróis nessas condições.

Inspeccione com frequência os limpadores e lavadores de pára-brisa. Mantenha cheio o reservatório do fluido de lavadores de pára-brisa. Substitua as palhetas dos limpadores de pára-brisa se elas começarem a marcar o vidro ou deixar uma parte sem limpar. Use o ar condicionado para desembacar os vidros.

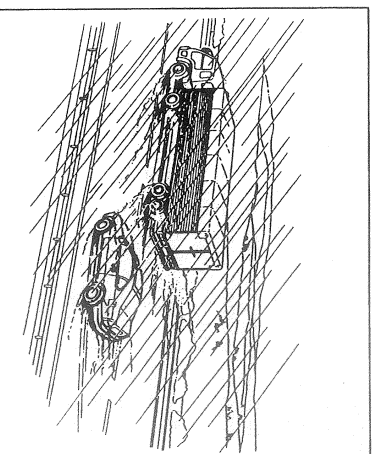

Tenha muito cuidado ao ultrapassar ou ser ultrapassado por outros veículos. A água jogada por veículos grandes reduz sua visibilidade e o deslocamento de ar pode causar a perda de controle.

104

Tração de uma Carreta

Seu automóvel Honda foi projetado primariamente para carregar passageiros e suas cargas.

Você pode tracionar uma carreta desde que seja cuidadosamente observadas algumas regras gerais.

- Total de peso da carreta e da carga não deve exceder 450 kg.
- O peso exercido sobre o engate não deve exceder 50 kg.
- Distribua igualmente a carga na carreta.
- Escolha a carreta que atenda a especificação indicada na etiqueta colada na coluna da porta do motorista.

▲ CUIDADO

Tractionar uma carreta imprópria pode afetar seriamente a dirigibilidade e o desempenho dos freios.

Verifique a carga do seu veículo e da carreta cuidadosamente antes de iniciar a condução.

Engate para a Carreta

Sua concessionária Honda pode orientar sobre o engate apropriado para a carreta para o seu automóvel. Nunca use um engate que é fixado somente no pára-choque traseiro. O pára-choque traseiro não foi projetado para suportar esse tipo de carga.

Freios

A maioria das carretas que tem o peso bruto 450 kg não possui o sistema de freio próprio. Se a carreta possuir o freio, certifique-se que é operado eletricamente. O sistema de freio hidráulico do seu automóvel não está previsto para conectar outros freios. Qualquer tentativa de conectar os freios da carreta no sistema hidráulico do seu automóvel, independentemente do processo utilizado, reduzirá a eficiência de frenagem e criará um perigo em potencial.

Antes de conduzir

Verifique os seguintes itens antes de conduzir:

- Verifique a carga do braço da carreta.
- Verifique se o engate e a corrente de segurança estão seguramente fixadas.
- Verifique a pressão e as condições dos pneus da carreta e do seu automóvel.
- Com a carreta conectada e com todas as cargas, verifique a traseira do carro se não está caída. Se estiver, redistribua a carga.
- Verifique se todas as luzes do automóvel estão funcionando corretamente.

Tração de uma Carreta

Seu automóvel Honda foi projetado primariamente para carregar passageiros e suas cargas.

Você pode tracionar uma carreta desde que seja cuidadosamente observadas algumas regras gerais.

- Total de peso da carreta e da carga não deve exceder 450 kg.
- O peso exercido sobre o engate não deve exceder 50 kg.
- Distribua igualmente a carga na carreta.
- Escolha a carreta que atenda a especificação indicada na etiqueta colada na coluna da porta do motorista.

▲ CUIDADO

Tractionar uma carreta imprópria pode afetar seriamente a dirigibilidade e o desempenho dos freios.

Verifique a carga do seu veículo e da carreta cuidadosamente antes de iniciar a condução.

Engate para a Carreta

Sua concessionária Honda pode orientar sobre o engate apropriado para a carreta para o seu automóvel. Nunca use um engate que é fixado somente no pára-choque traseiro. O pára-choque traseiro não foi projetado para suportar esse tipo de carga.

Freios

A maioria das carretas que tem o peso bruto 450 kg não possui o sistema de freio próprio. Se a carreta possuir o freio, certifique-se que é operado eletricamente. O sistema de freio hidráulico do seu automóvel não está previsto para conectar outros freios. Qualquer tentativa de conectar os freios da carreta no sistema hidráulico do seu automóvel, independentemente do processo utilizado, reduzirá a eficiência de frenagem e criará um perigo em potencial.

Antes de conduzir

Verifique os seguintes itens antes de conduzir:

- Verifique a carga do braço da carreta.
- Verifique se o engate e a corrente de segurança estão seguramente fixadas.
- Verifique a pressão e as condições dos pneus da carreta e do seu automóvel.
- Com a carreta conectada e com todas as cargas, verifique a traseira do carro se não está caída. Se estiver, redistribua a carga.
- Verifique se todas as luzes do automóvel estão funcionando corretamente.

Programa de Manutenção

Seu automóvel Honda necessita de serviços de manutenção em períodos corretos para manter-se em perfeitas condições de funcionamento e os níveis de emissões estejam dentro dos padrões exigidos pelas autoridades locais.

Os intervalos de quilometragem e de tempo e os procedimentos de manutenção especificados na tabela de manutenção são baseados na suposição de que o veículo será utilizado exclusivamente para o propósito em que este veículo foi projetado.

1. Para transportar passageiros e carga dentro dos limites de carga indicados na etiqueta colada na coluna da porta do motorista;
2. Para serem conduzidos nas estradas de superfícies razoáveis dentro do limite de velocidade legal;
3. Para ser normalmente conduzido diariamente uma distância mínima de alguns quilômetros;
4. Para utilizar gasolina sem chumbo.

NOTA

Os defeitos ocorridos devido a falta de manutenção não serão cobertos em Garantia.

A Tabela de Manutenção especifica todos os serviços de manutenção necessários para manter o seu veículo em perfeitas condições de funcionamento. Os serviços de manutenção devem ser efetuados por uma concessionária autorizada Honda.

Revisões Gratuitas

As duas primeiras revisões do seu automóvel HONDA são gratuitas, desde que efetuadas em concessionária autorizada Honda, sendo os lubrificantes, os materiais de limpeza e as peças de manutenção normal tais como filtros, velas, pastilhas e lonas de freio por conta do proprietário. Dirija-se a uma concessionária autorizada HONDA no período estipulado para a execução das revisões. As revisões restantes e os serviços de manutenção necessários são considerados custo normal de operação e deve-se efetuar o pagamento na sua concessionária.

Após efetuar a manutenção, certifique-se que a concessionária executante de serviço preencheu as anotações de manutenção na página 109 deste manual.

106

Programa de Manutenção

Seu automóvel Honda necessita de serviços de manutenção em períodos corretos para manter-se em perfeitas condições de funcionamento e os níveis de emissões estejam dentro dos padrões exigidos pelas autoridades locais.

Os intervalos de quilometragem e de tempo e os procedimentos de manutenção especificados na tabela de manutenção são baseados na suposição de que o veículo será utilizado exclusivamente para o propósito em que este veículo foi projetado.

1. Para transportar passageiros e carga dentro dos limites de carga indicados na etiqueta colada na coluna da porta do motorista;
2. Para serem conduzidos nas estradas de superfícies razoáveis dentro do limite de velocidade legal;
3. Para ser normalmente conduzido diariamente uma distância mínima de alguns quilômetros;
4. Para utilizar gasolina sem chumbo.

NOTA

Os defeitos ocorridos devido a falta de manutenção não serão cobertos em Garantia.

A Tabela de Manutenção especifica todos os serviços de manutenção necessários para manter o seu veículo em perfeitas condições de funcionamento. Os serviços de manutenção devem ser efetuados por uma concessionária autorizada Honda.

Revisões Gratuitas

As duas primeiras revisões do seu automóvel HONDA são gratuitas, desde que efetuadas em concessionária autorizada Honda, sendo os lubrificantes, os materiais de limpeza e as peças de manutenção normal tais como filtros, velas, pastilhas e lonas de freio por conta do proprietário. Dirija-se a uma concessionária autorizada HONDA no período estipulado para a execução das revisões. As revisões restantes e os serviços de manutenção necessários são considerados custo normal de operação e deve-se efetuar o pagamento na sua concessionária.

Após efetuar a manutenção, certifique-se que a concessionária executante de serviço preencheu as anotações de manutenção na página 109 deste manual.

106

Tabela de Manutenção

R - Substituir	I - Inspeccionar. Após a inspeção, Limpar, Reparar ou Substituir se for necessário	3	6	12	18	25	31	37	43	50	56	62	
* 1 Somente ajuste de tensão. * 2 Modelo S1, S14WS e VTEC * 2 Depois, troque a cada 2 anos ou 30.000 milhas (48.000 km)													
Efetue os serviços de manutenção de acordo com o intervalo estabelecido nesta tabela observando a indicação do odômetro (x 1000 milhas) ou números de meses, o que vencer primeiro		x 1000 milhas		x 1000 km		x 1000 milhas		x 1000 km		x 1000 milhas		x 1000 km	
<input type="checkbox"/>	Elemento do filtro de ar	I	I	I	I	I	I	I	I	I	I	I	
<input type="checkbox"/>	Marcha lenta												
<input type="checkbox"/>	Sistema de controle de emissão evaporativa												
<input type="checkbox"/>	Ponto de Ignição	I	I	I	I	I	I	I	I	I	I	I	
<input type="checkbox"/>	Válvula de ventilação da carcaça do motor	I	I	I	I	I	I	I	I	I	I	I	
<input type="checkbox"/>	Folga das válvulas	I	I	I	I	I	I	I	I	I	I	I	
<input type="checkbox"/>	Filtro de combustível				R								
<input type="checkbox"/>	Conexões e condutos de combustível												
<input type="checkbox"/>	Velas de ignição (Exceto Modelo VTEC)	I	I	I	I	I	I	I	I	I	I	I	
<input type="checkbox"/>	Vela de ignição (VTEC)												
Substituir a cada 6 anos ou 60.000 milhas (96.000 km)													
<input type="checkbox"/>	Tampa e rotor do distribuidor												
<input type="checkbox"/>	Fiação da ignição												
<input type="checkbox"/>	Filtro de óleo do motor	R	R	R	R	R	R	R	R	R	R	R	
<input type="checkbox"/>	Correia motriz do alternador *1					I ^H							
<input type="checkbox"/>	Correia da bomba da direção hidráulica *1												
<input type="checkbox"/>	Conexões e mangueiras do sistema de arrefecimento			I									
<input type="checkbox"/>	Líquido de arrefecimento do radiador												
Troque a cada 20.000 km (12.000 milhas) ou 12 meses, o que vencer primeiro													
<input type="checkbox"/>	Correia dentada de sincronismo			I		I		I		R		I	
Troque a cada 40.000 km (25.000 milhas) ou 24 meses, o que vencer primeiro													
<input type="checkbox"/>	Bomba de água												
<input type="checkbox"/>	Anteparo de calor do conversor catalítico												
<input type="checkbox"/>	Tubo de escapamento e silencioso (depois do catalisador)												
<input type="checkbox"/>	Tubo de escapamento (antes do catalisador)	I	I	I	I	I	I	I	I	I	I	I	
<input type="checkbox"/>	Pastilhas do freio dianteiro	I	I	I	I	I	I	I	I	I	I	I	
<input type="checkbox"/>	Calipers e discos do freio dianteiro	I	I	I	I	I	I	I	I	I	I	I	
<input type="checkbox"/>	Calipers, discos e pastilha do freio traseiro *3	I	I	I	I	I	I	I	I	I	I	I	
Trocar a cada 5.000 km (3.000 milhas) ou 6 meses, o que vencer primeiro													

107

Tabela de Manutenção

R - Substituir	I - Inspeccionar. Após a inspeção, Limpar, Reparar ou Substituir se for necessário	3	6	12	18	25	31	37	43	50	56	62	
* 1 Somente ajuste de tensão. * 2 Modelo S1, S14WS e VTEC * 2 Depois, troque a cada 2 anos ou 30.000 milhas (48.000 km)													
Efetue os serviços de manutenção de acordo com o intervalo estabelecido nesta tabela observando a indicação do odômetro (x 1000 milhas) ou números de meses, o que vencer primeiro		x 1000 milhas		x 1000 km		x 1000 milhas		x 1000 km		x 1000 milhas		x 1000 km	
<input type="checkbox"/>	Elemento do filtro de ar	I	I	I	I	I	I	I	I	I	I	I	
<input type="checkbox"/>	Marcha lenta												
<input type="checkbox"/>	Sistema de controle de emissão evaporativa												
<input type="checkbox"/>	Ponto de Ignição	I	I	I	I	I	I	I	I	I	I	I	
<input type="checkbox"/>	Válvula de ventilação da carcaça do motor	I	I	I	I	I	I	I	I	I	I	I	
<input type="checkbox"/>	Folga das válvulas	I	I	I	I	I	I	I	I	I	I	I	
<input type="checkbox"/>	Filtro de combustível				R								
<input type="checkbox"/>	Conexões e condutos de combustível												
<input type="checkbox"/>	Velas de ignição (Exceto Modelo VTEC)	I	I	I	I	I	I	I	I	I	I	I	
<input type="checkbox"/>	Vela de ignição (VTEC)												
Substituir a cada 6 anos ou 60.000 milhas (96.000 km)													
<input type="checkbox"/>	Tampa e rotor do distribuidor												
<input type="checkbox"/>	Fiação da ignição												
<input type="checkbox"/>	Filtro de óleo do motor	R	R	R	R	R	R	R	R	R	R	R	
<input type="checkbox"/>	Correia motriz do alternador *1					I ^H							
<input type="checkbox"/>	Correia da bomba da direção hidráulica *1												
<input type="checkbox"/>	Conexões e mangueiras do sistema de arrefecimento			I									
<input type="checkbox"/>	Líquido de arrefecimento do radiador												
Troque a cada 20.000 km (12.000 milhas) ou 12 meses, o que vencer primeiro													
<input type="checkbox"/>	Correia dentada de sincronismo			I		I		I		R		I	
Troque a cada 40.000 km (25.000 milhas) ou 24 meses, o que vencer primeiro													
<input type="checkbox"/>	Bomba de água												
<input type="checkbox"/>	Anteparo de calor do conversor catalítico												
<input type="checkbox"/>	Tubo de escapamento e silencioso (depois do catalisador)												
<input type="checkbox"/>	Tubo de escapamento (antes do catalisador)	I	I	I	I	I	I	I	I	I	I	I	
<input type="checkbox"/>	Pastilhas do freio dianteiro	I	I	I	I	I	I	I	I	I	I	I	
<input type="checkbox"/>	Calipers e discos do freio dianteiro	I	I	I	I	I	I	I	I	I	I	I	
<input type="checkbox"/>	Calipers, discos e pastilha do freio traseiro *3	I	I	I	I	I	I	I	I	I	I	I	
Trocar a cada 5.000 km (3.000 milhas) ou 6 meses, o que vencer primeiro													

107

Tabela de Manutenção

R - Substituir	I - Inspeccionar. Após a inspeção, limpar, Reparar ou Substituir se for necessário											<input type="checkbox"/> Sob condições severas ou incomuns de uso deverão efetuar os serviços com maior frequência	
* 1 Somente ajuste de tensão.	* 3 Modelo SI, 5i4WS e VTFC												
* 2 Depois, troque a cada 2 anos ou 30.000 milhas (48.000 km)		x 1000 milhas	3	6	12	18	25	31	37	43	50	56	62
Éfete os serviços de manutenção de acordo com o intervalo estabelecido nesta tabela observando a indicação do odômetro (x 1000 milhas) ou números de meses, o que vencer primeiro		x 1000 km	5	10	20	30	40	50	60	70	80	90	100
Lonas, cilindros das rodas e tambor do freio traseiro			6	12									
Mangueiras e condutos do freio (incluindo ABS/*3)													
Freio de estacionamento			I	I	I	I	I	I	I	I	I	I	I
Fluido de freio (incluindo ABS/* 3		Troque a cada 40.000 km (25.000 milhas) ou 24 meses, o que vencer primeiro											
ABS (funcionamento)* 3													
ABS (mangueira de alta pressão)* 3													
<input type="checkbox"/> Alinhamento da roda dianteira (Exceto modelo 4WS)			I	I	I	I	I	I	I	I	I	I	I
Alinhamento das rodas dianteira e traseira (4WS)			I	I	I	I	I	I	I	I	I	I	I
Funcionamento da direção, extremidade da coluna, caixa de direção/ guarda po		(Exceto modelo 4WS)											
		(Modelo 4WS)											
<input type="checkbox"/> Sistema da direção hidráulica			I	I	I	I	I	I	I	I	I	I	I
Correia da bomba da direção hidráulica			I	I	I	I	I	I	I	I	I	I	I
Sistema de proteção suplementar (SRS)			I	I	I	I	I	I	I	I	I	I	I
Parafusos de fixação da suspensão			I	I	I	I	I	I	I	I	I	I	I

Condições Severas de Uso

ATENÇÃO!

Os seguintes itens devem ser observados e os serviços deverão ser feitos com maior frequência quando o automóvel for utilizado sob condições severas. Consulte a tabela abaixo para determinar os intervalos de manutenção apropriados.

- A: Condição: repetidas vezes de curta distância
 B: Condição em áreas com muita poeira
 C: Condição sob temperaturas muito baixas
 D: Condição em áreas onde usam sal ou outros materiais corrosivos nas estradas.
 E: Condição sobre as estradas acidentadas ou em lamas.
 F: Tractionar uma carga.

Condição	Item de manutenção	Serviço	Intervalo
• B • E •	Elemento do filtro de ar	R	a cada 3000 milhas (5.000 km)
A • B • F •	Óleo do motor	R	a cada 1800 milhas ou (3.000 km)
A • B • F •	Filtro de óleo	R	a cada 3750 milhas (6.000 km)
AB • DEF	Pastilhas, calipers e discos dos freios dianteiro e traseiro	I	a cada 3000 milhas (5.000 km)
F	Óleo de transmissão	R	a cada 15000 milhas (24.000 km)
• B • C • E •	Sistema de direção hidráulica	I	a cada 3750 milhas (6.000 km)

R: Substitua
 I: Inspeccione. Após a inspeção, limpe, ajuste, repare ou substitua, se necessário.

108

Tabela de Manutenção

R - Substituir	I - Inspeccionar. Após a inspeção, limpar, Reparar ou Substituir se for necessário											<input type="checkbox"/> Sob condições severas ou incomuns de uso deverão efetuar os serviços com maior frequência	
* 1 Somente ajuste de tensão.	* 3 Modelo SI, 5i4WS e VTFC												
* 2 Depois, troque a cada 2 anos ou 30.000 milhas (48.000 km)		x 1000 milhas	3	6	12	18	25	31	37	43	50	56	62
Éfete os serviços de manutenção de acordo com o intervalo estabelecido nesta tabela observando a indicação do odômetro (x 1000 milhas) ou números de meses, o que vencer primeiro		x 1000 km	5	10	20	30	40	50	60	70	80	90	100
Lonas, cilindros das rodas e tambor do freio traseiro			6	12									
Mangueiras e condutos do freio (incluindo ABS/*3)													
Freio de estacionamento			I	I	I	I	I	I	I	I	I	I	I
Fluido de freio (incluindo ABS/* 3		Troque a cada 40.000 km (25.000 milhas) ou 24 meses, o que vencer primeiro											
ABS (funcionamento)* 3													
ABS (mangueira de alta pressão)* 3													
<input type="checkbox"/> Alinhamento da roda dianteira (Exceto modelo 4WS)			I	I	I	I	I	I	I	I	I	I	I
Alinhamento das rodas dianteira e traseira (4WS)			I	I	I	I	I	I	I	I	I	I	I
Funcionamento da direção, extremidade da coluna, caixa de direção/ guarda po		(Exceto modelo 4WS)											
		(Modelo 4WS)											
<input type="checkbox"/> Sistema da direção hidráulica			I	I	I	I	I	I	I	I	I	I	I
Correia da bomba da direção hidráulica			I	I	I	I	I	I	I	I	I	I	I
Sistema de proteção suplementar (SRS)			I	I	I	I	I	I	I	I	I	I	I
Parafusos de fixação da suspensão			I	I	I	I	I	I	I	I	I	I	I

Condições Severas de Uso

ATENÇÃO!

Os seguintes itens devem ser observados e os serviços deverão ser feitos com maior frequência quando o automóvel for utilizado sob condições severas. Consulte a tabela abaixo para determinar os intervalos de manutenção apropriados.

- A: Condição: repetidas vezes de curta distância
 B: Condição em áreas com muita poeira
 C: Condição sob temperaturas muito baixas
 D: Condição em áreas onde usam sal ou outros materiais corrosivos nas estradas.
 E: Condição sobre as estradas acidentadas ou em lamas.
 F: Tractionar uma carga.

Condição	Item de manutenção	Serviço	Intervalo
• B • E •	Elemento do filtro de ar	R	a cada 3000 milhas (5.000 km)
A • B • F •	Óleo do motor	R	a cada 1800 milhas ou (3.000 km)
A • B • F •	Filtro de óleo	R	a cada 3750 milhas (6.000 km)
AB • DEF	Pastilhas, calipers e discos dos freios dianteiro e traseiro	I	a cada 3000 milhas (5.000 km)
F	Óleo de transmissão	R	a cada 15000 milhas (24.000 km)
• B • C • E •	Sistema de direção hidráulica	I	a cada 3750 milhas (6.000 km)

R: Substitua
 I: Inspeccione. Após a inspeção, limpe, ajuste, repare ou substitua, se necessário.

108

Programa de Manutenção e Anotações

ANOTAÇÕES DAS MANUTENÇÕES NECESSÁRIAS

- Faça a concessionária executante de serviços anotar todos os serviços de manutenções necessárias.
- Guarde os recibos de todos os serviços executados no seu automóvel.

3.000 milhas (5.000 km) (ou 6 meses)	(Assinatura ou carimbo)	Odômetro Data
6.000 milhas (10.000 km) (ou 12 meses)	(Assinatura ou carimbo)	Odômetro Data
12.000 milhas (20.000 km)	(Assinatura ou carimbo)	Odômetro Data
18.000 milhas (30.000 km)	(Assinatura ou carimbo)	Odômetro Data
25.000 milhas (40.000 km)	(Assinatura ou carimbo)	Odômetro Data
31.000 milhas (50.000 km)	(Assinatura ou carimbo)	Odômetro Data

37.000 milhas (60.000 km)	(Assinatura ou carimbo)	Odômetro Data
43.000 milhas (70.000 km)	(Assinatura ou carimbo)	Odômetro Data
50.000 milhas (80.000 km)	(Assinatura ou carimbo)	Odômetro Data
56.000 milhas (90.000 km)	(Assinatura ou carimbo)	Odômetro Data
62.000 milhas (100.000 km)	(Assinatura ou carimbo)	Odômetro Data
66.000 milhas (110.000km)	(Assinatura ou carimbo)	Odômetro Data

109

ANOTAÇÕES DAS MANUTENÇÕES NECESSÁRIAS

- Faça a concessionária executante de serviços anotar todos os serviços de manutenções necessárias.
- Guarde os recibos de todos os serviços executados no seu automóvel.

3.000 milhas (5.000 km) (ou 6 meses)	(Assinatura ou carimbo)	Odômetro Data
6.000 milhas (10.000 km) (ou 12 meses)	(Assinatura ou carimbo)	Odômetro Data
12.000 milhas (20.000 km)	(Assinatura ou carimbo)	Odômetro Data
18.000 milhas (30.000 km)	(Assinatura ou carimbo)	Odômetro Data
25.000 milhas (40.000 km)	(Assinatura ou carimbo)	Odômetro Data
31.000 milhas (50.000 km)	(Assinatura ou carimbo)	Odômetro Data

37.000 milhas (60.000 km)	(Assinatura ou carimbo)	Odômetro Data
43.000 milhas (70.000 km)	(Assinatura ou carimbo)	Odômetro Data
50.000 milhas (80.000 km)	(Assinatura ou carimbo)	Odômetro Data
56.000 milhas (90.000 km)	(Assinatura ou carimbo)	Odômetro Data
62.000 milhas (100.000 km)	(Assinatura ou carimbo)	Odômetro Data
66.000 milhas (110.000km)	(Assinatura ou carimbo)	Odômetro Data

109

Programa de Manutenção e Anotações

Programa de Manutenção e Anotações

ANOTAÇÕES DOS ITENS NÃO PROGRAMADOS NA TABELA DE MANUTENÇÃO

Anote os serviços de manutenção adicionais executados devido a condições rigorosas de uso ou não programados na tabela de manutenção nesta página. (Veja a página 107).

Manutenção Efetuada	(Assinatura ou carimbo)	Odômetro (milhas) Data
Manutenção Efetuada	(Assinatura ou carimbo)	Odômetro (milhas) Data
Manutenção Efetuada	(Assinatura ou carimbo)	Odômetro (milhas) Data
Manutenção Efetuada	(Assinatura ou carimbo)	Odômetro (milhas) Data
Manutenção Efetuada	(Assinatura ou carimbo)	Odômetro (milhas) Data

Manutenção Efetuada	(Assinatura ou carimbo)	Odômetro (milhas) Data
Manutenção Efetuada	(Assinatura ou carimbo)	Odômetro (milhas) Data
Manutenção Efetuada	(Assinatura ou carimbo)	Odômetro (milhas) Data
Manutenção Efetuada	(Assinatura ou carimbo)	Odômetro (milhas) Data
Manutenção Efetuada	(Assinatura ou carimbo)	Odômetro (milhas) Data

110

Programa de Manutenção e Anotações

ANOTAÇÕES DOS ITENS NÃO PROGRAMADOS NA TABELA DE MANUTENÇÃO

Anote os serviços de manutenção adicionais executados devido a condições rigorosas de uso ou não programados na tabela de manutenção nesta página. (Veja a página 107).

Manutenção Efetuada	(Assinatura ou carimbo)	Odômetro (milhas) Data
Manutenção Efetuada	(Assinatura ou carimbo)	Odômetro (milhas) Data
Manutenção Efetuada	(Assinatura ou carimbo)	Odômetro (milhas) Data
Manutenção Efetuada	(Assinatura ou carimbo)	Odômetro (milhas) Data
Manutenção Efetuada	(Assinatura ou carimbo)	Odômetro (milhas) Data

Manutenção Efetuada	(Assinatura ou carimbo)	Odômetro (milhas) Data
Manutenção Efetuada	(Assinatura ou carimbo)	Odômetro (milhas) Data
Manutenção Efetuada	(Assinatura ou carimbo)	Odômetro (milhas) Data
Manutenção Efetuada	(Assinatura ou carimbo)	Odômetro (milhas) Data
Manutenção Efetuada	(Assinatura ou carimbo)	Odômetro (milhas) Data

110

Você deve inspecionar os seguintes itens nos intervalos especificados. Os procedimentos da inspeção estão descritos nas páginas indicadas em cada item.

- **Nível de óleo do motor** – verifique o nível de óleo a cada parada para reabastecer o combustível. (veja a página 85.)
- **Nível do líquido de arrefecimento** – Verifique o nível do líquido de arrefecimento no reservatório a cada parada para reabastecer o combustível. (veja a página 86).
- **Fluido do lavador de pára-brisa** – Verifique o nível no reservatório mensalmente. Se o uso do lavador de pára-brisa for frequente devido às condições de tempo, verifique o reservatório a cada parada para reabastecimento de combustível (veja a página 121).
- **Transmissão automática** – Verifique o nível do fluido mensalmente (veja a página 122).
- **Freios, embreagem e direção hidráulica** – verifique o nível de óleo mensalmente (página 124).

- **Pneus** – Verifique a pressão dos pneus mensalmente. Examine o estado dos sulcos dos pneus quanto a desgaste ou objetos encravados. (Veja a página 136)
 - **Bateria** – Verifique a condição e os terminais quanto a corrosão mensalmente (veja a página 130).
 - **Condicionador de ar** – Verifique o funcionamento semanalmente (veja a página 134).
 - **Luzes** – Verifique o funcionamento dos faróis, luz de estacionamento, lanternas traseiras, luzes do freio, sinaleiras, luz de marcha-à-ré e luz da placa de licença mensalmente (veja a página 139).
- O sistema de proteção suplementar (SRS) deve ser inspecionado por uma concessionária autorizada Honda após dez anos a partir da data de fabricação impressa na etiqueta de certificação colada na coluna da porta. Para servir de referência, anote a data de fabricação e a data de inspeção do SRS.

Data de fabricação:

Data da inspeção de SRS:

Você deve inspecionar os seguintes itens nos intervalos especificados. Os procedimentos da inspeção estão descritos nas páginas indicadas em cada item.

- **Nível de óleo do motor** – verifique o nível de óleo a cada parada para reabastecer o combustível. (veja a página 85.)
- **Nível do líquido de arrefecimento** – Verifique o nível do líquido de arrefecimento no reservatório a cada parada para reabastecer o combustível. (veja a página 86).
- **Fluido do lavador de pára-brisa** – Verifique o nível no reservatório mensalmente. Se o uso do lavador de pára-brisa for frequente devido às condições de tempo, verifique o reservatório a cada parada para reabastecimento de combustível (veja a página 121).
- **Transmissão automática** – Verifique o nível do fluido mensalmente (veja a página 122).
- **Freios, embreagem e direção hidráulica** – verifique o nível de óleo mensalmente (página 124).

- **Pneus** – Verifique a pressão dos pneus mensalmente. Examine o estado dos sulcos dos pneus quanto a desgaste ou objetos encravados. (Veja a página 136)
 - **Bateria** – Verifique a condição e os terminais quanto a corrosão mensalmente (veja a página 130).
 - **Condicionador de ar** – Verifique o funcionamento semanalmente (veja a página 134).
 - **Luzes** – Verifique o funcionamento dos faróis, luz de estacionamento, lanternas traseiras, luzes do freio, sinaleiras, luz de marcha-à-ré e luz da placa de licença mensalmente (veja a página 139).
- O sistema de proteção suplementar (SRS) deve ser inspecionado por uma concessionária autorizada Honda após dez anos a partir da data de fabricação impressa na etiqueta de certificação colada na coluna da porta. Para servir de referência, anote a data de fabricação e a data de inspeção do SRS.

Data de fabricação:

Data da inspeção de SRS:

Localização dos Fluidos

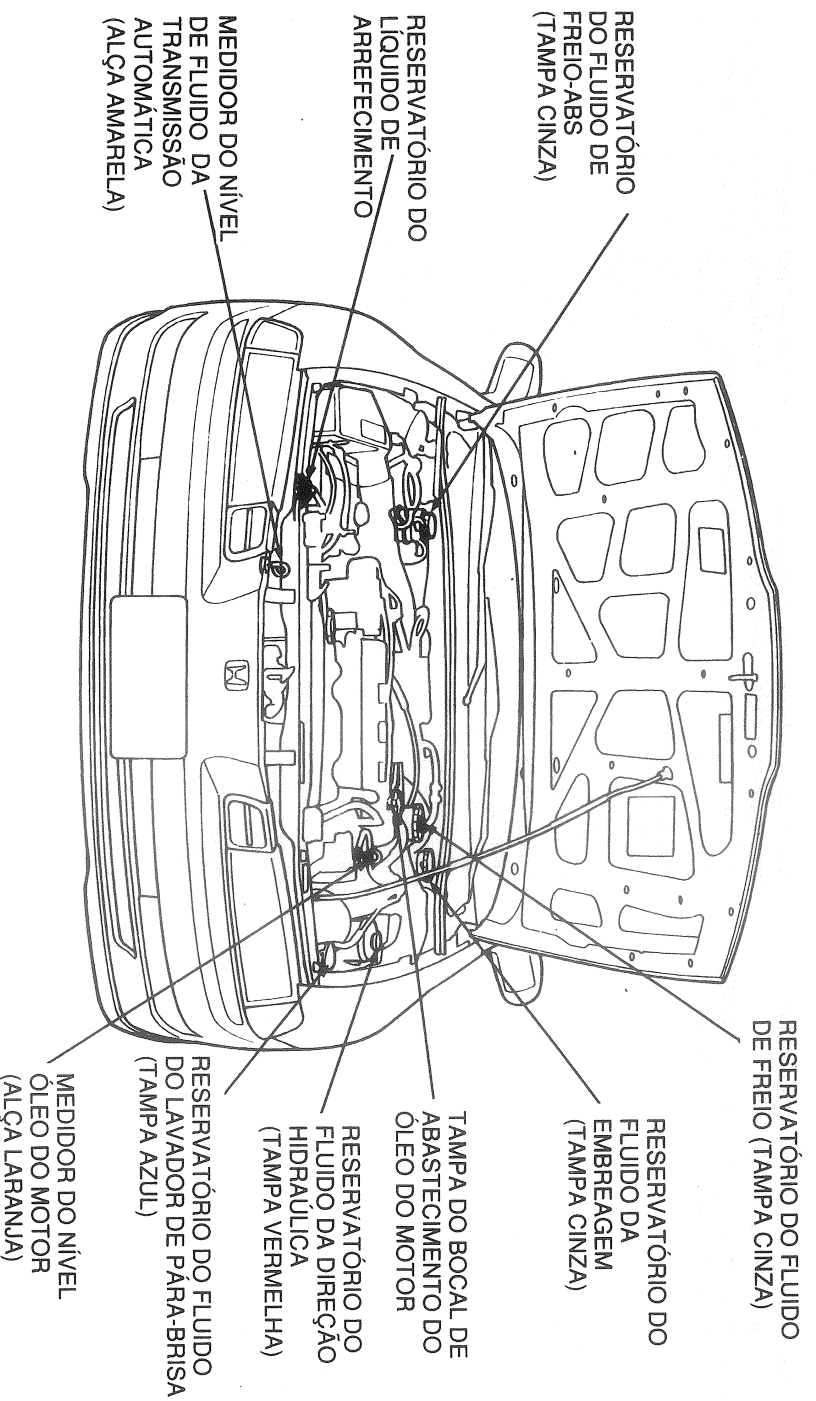

112

Localização dos Fluidos

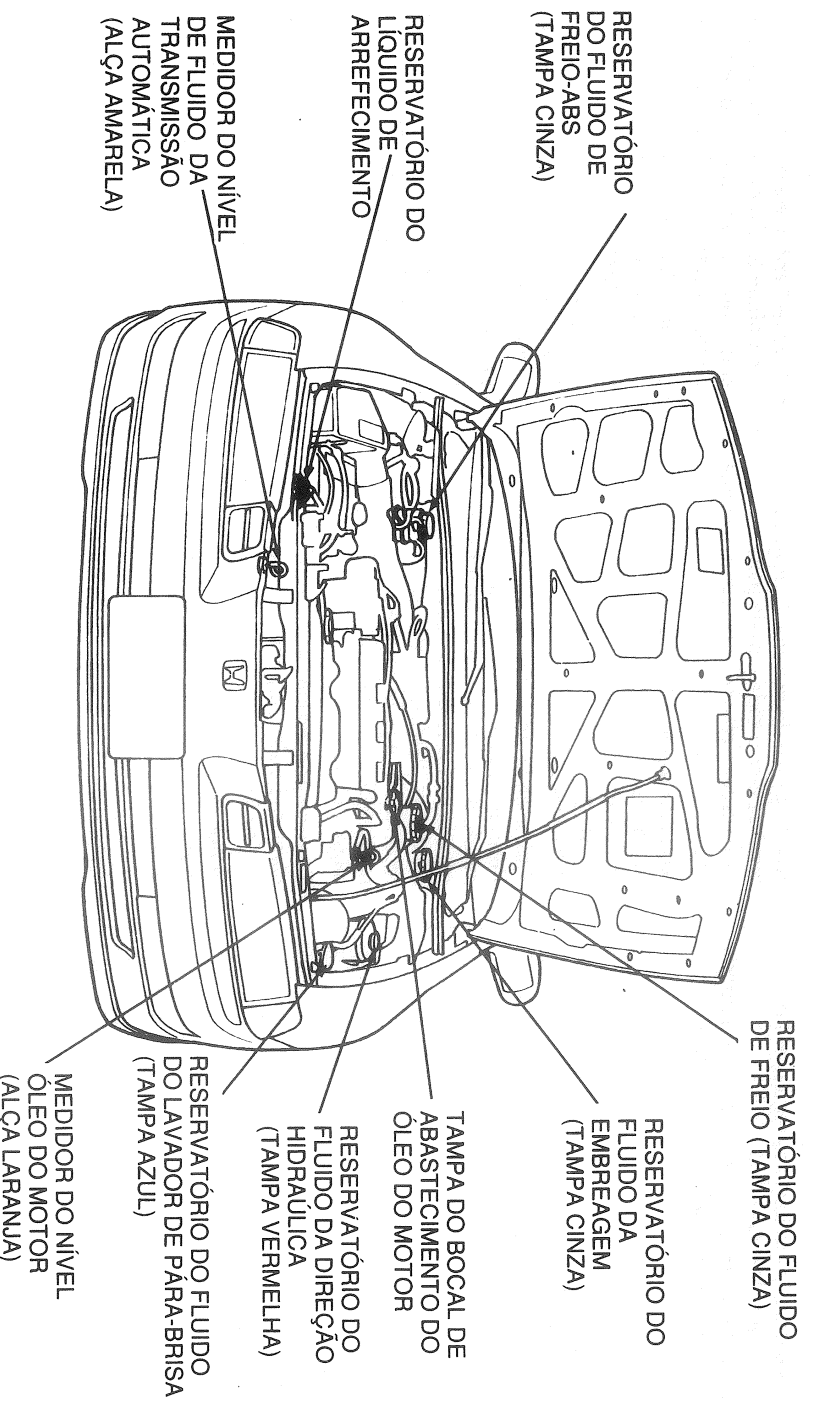

112

Verificação de Óleo do Motor

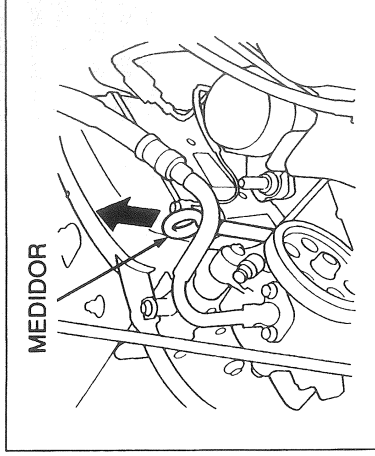

Verifique o nível de óleo do motor alguns minutos após desligar o motor, com o automóvel estacionado em uma superfície plana.

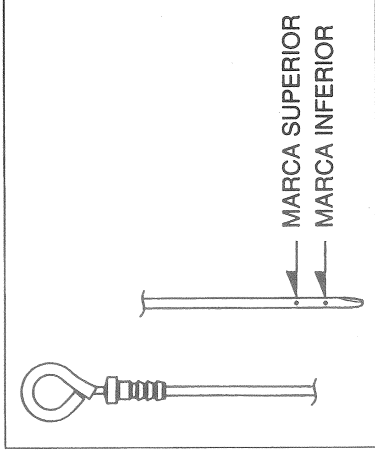

1. Remova o medidor (alça laranja) e limpe-o com um pano limpo.
2. Reintroduza o medidor totalmente no seu tubo, retire-o e verifique o nível. O nível de óleo deve estar entre as marcas superior e inferior.

Adicionar

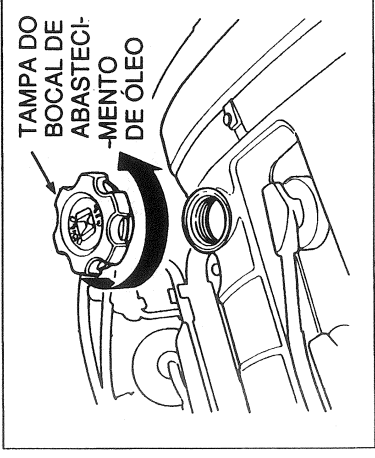

Se o nível de óleo estiver próximo da marca inferior, adicione o óleo até atingir a marca de nível superior.

1. Gire a tampa do bocal de abastecimento no sentido anti-horário para removê-la. Adicione o óleo e verifique o nível novamente. Não encha acima da marca superior.
2. Reinstele a tampa e aperte-a firmemente.

Verificação de Óleo do Motor

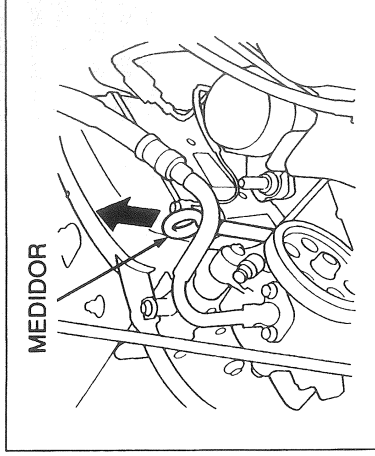

Verifique o nível de óleo do motor alguns minutos após desligar o motor, com o automóvel estacionado em uma superfície plana.

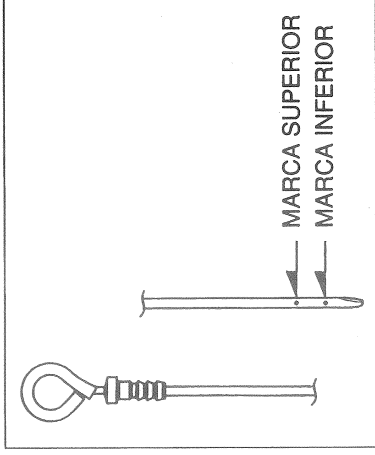

1. Remova o medidor (alça laranja) e limpe-o com um pano limpo.
2. Reintroduza o medidor totalmente no seu tubo, retire-o e verifique o nível. O nível de óleo deve estar entre as marcas superior e inferior.

Adicionar

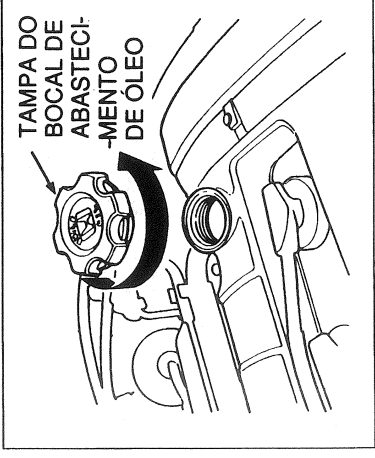

Se o nível de óleo estiver próximo da marca inferior, adicione o óleo até atingir a marca de nível superior.

1. Gire a tampa do bocal de abastecimento no sentido anti-horário para removê-la. Adicione o óleo e verifique o nível novamente. Não encha acima da marca superior.
2. Reinstele a tampa e aperte-a firmemente.

Óleo do Motor

Óleo Recomendado

O óleo do motor é o elemento que mais afeta o desempenho e a vida útil do motor. Sempre use um óleo com alto teor de detergente e de boa qualidade. Você pode determinar a viscosidade SAE do óleo e Classificação de Serviço através da etiqueta do API Service na lata do óleo.

O óleo com uma viscosidade de 20W-40 é aconselhável para uma economia de combustível e proteção duradoura para o motor do seu veículo.

A etiqueta de Serviços API indica também a classificação de serviços do óleo.

Use sempre um óleo com indicação "Serviço de API SH".

Aditivos

O uso de aditivos é desnecessário e apenas aumentará os custos operacionais.

114

Óleo do Motor

Óleo Recomendado

O óleo do motor é o elemento que mais afeta o desempenho e a vida útil do motor. Sempre use um óleo com alto teor de detergente e de boa qualidade. Você pode determinar a viscosidade SAE do óleo e Classificação de Serviço através da etiqueta do API Service na lata do óleo.

O óleo com uma viscosidade de 20W-40 é aconselhável para uma economia de combustível e proteção duradoura para o motor do seu veículo.

A etiqueta de Serviços API indica também a classificação de serviços do óleo.

Use sempre um óleo com indicação "Serviço de API SH".

Aditivos

O uso de aditivos é desnecessário e apenas aumentará os custos operacionais.

114

Troca do óleo e filtro de óleo
O óleo do motor e filtro de óleo devem ser trocados em conjunto de acordo com o tempo e quilometragem (milhas) recomendados na tabela de manutenção.

O óleo e o filtro coletam contaminantes que podem danificar o motor se eles não forem removidos regularmente.

ATENÇÃO

Para trocar o óleo e o filtro necessita de ferramentas especiais e acesso por baixo do automóvel. Por esta razão é recomendado que a troca do filtro de óleo seja efetuada por um mecânico experiente.

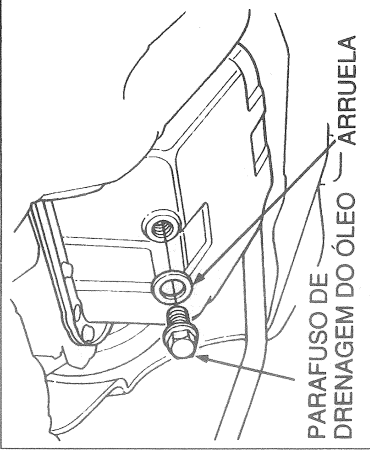

1. Ligue o motor e aqueça-o até a temperatura normal de funcionamento e desligue-o.

⚠ CUIDADO

O óleo, os componentes do motor e o sistema de escape estarão quentes e pode sofrer queimaduras se houver contato com os mesmos.

Tenha muito cuidado e use a roupa de proteção ao trabalhar no compartimento do motor.

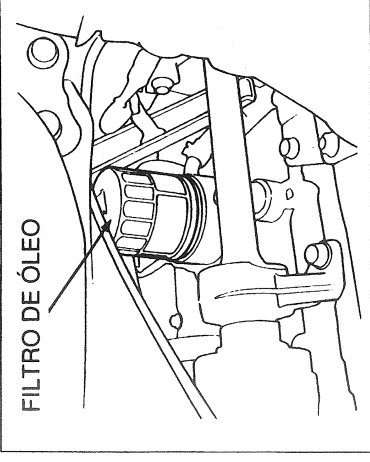

2. Abra o capuz do motor e remova a tampa do bocal de abastecimento e o parafuso de drenagem. Drene o óleo do motor.

3. Remova o filtro de óleo e drene completamente o óleo remanescente no motor. Uma ferramenta especial (disponível na concessionária Honda) será necessária para remover o filtro.

Troca do óleo e filtro de óleo
O óleo do motor e filtro de óleo devem ser trocados em conjunto de acordo com o tempo e quilometragem (milhas) recomendados na tabela de manutenção.

O óleo e o filtro coletam contaminantes que podem danificar o motor se eles não forem removidos regularmente.

ATENÇÃO

Para trocar o óleo e o filtro necessita de ferramentas especiais e acesso por baixo do automóvel. Por esta razão é recomendado que a troca do filtro de óleo seja efetuada por um mecânico experiente.

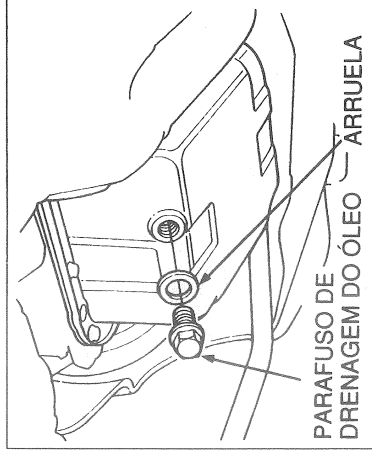

1. Ligue o motor e aqueça-o até a temperatura normal de funcionamento e desligue-o.

⚠ CUIDADO

O óleo, os componentes do motor e o sistema de escape estarão quentes e pode sofrer queimaduras se houver contato com os mesmos.

Tenha muito cuidado e use a roupa de proteção ao trabalhar no compartimento do motor.

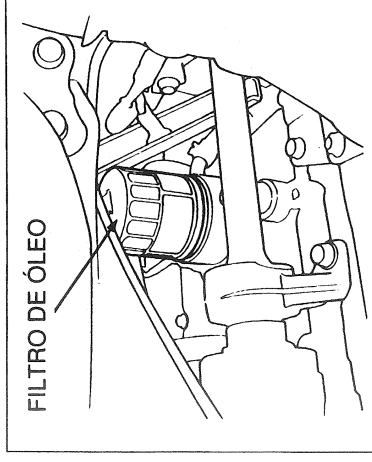

2. Abra o capuz do motor e remova a tampa do bocal de abastecimento e o parafuso de drenagem. Drene o óleo do motor.

3. Remova o filtro de óleo e drene completamente o óleo remanescente no motor. Uma ferramenta especial (disponível na concessionária Honda) será necessária para remover o filtro.

Óleo do Motor

4. Instale um filtro novo de acordo com as instruções que o acompanha.
 5. Reinstale o parafuso de drenagem com uma arruela nova e aperte-o firmemente. Torque de Aperto: 40 N.m (4,0 kg.m)
 6. Abasteça o motor com o óleo recomendado até a marca superior do medidor.
- CAPACIDADE DO ÓLEO DO MOTOR**
NA TROCA (incluindo filtro):
Modelo S: 3,8 litros
Modelos Si, Si4WS: 4,3 litros
Modelo VTEC: 4,8 litros

7. Reinstale a tampa do bocal de reabastecimento firmemente.
8. Ligue o motor e certifique-se que a luz de advertência da pressão de óleo apaga dentro de cinco segundos.
9. Desligue o motor e verifique novamente o nível de óleo. Certifique-se que não há vazamentos pelos parafusos de drenagem e filtro.

NOTA

O óleo e o filtro de óleo devem ser trocados a cada 3.000 milhas (5.000 km) ou 6 meses, o que vencer primeiro. Sob condições severas de uso, eles devem ser trocados a cada 1.500 milhas (2.500 km) ou 3 meses.

▲ CUIDADO

O óleo do motor usado pode causar câncer na pele se deixar em contato com a pele por períodos prolongados. Embora este perigo só exista quando você manuseia o óleo usado diariamente, mas ainda assim é aconselhável você lavar completamente suas mãos com sabão e água o mais rápido possível, após manusear o óleo usado.

NOTA

Se você trocar o óleo na sua casa, desfaça o óleo usado corretamente. Coloque o óleo usado em um recipiente selado e leve-o para um centro de reciclagem. Nunca jogue o óleo usado no ralo do esgoto ou na terra.

116

Óleo do Motor

4. Instale um filtro novo de acordo com as instruções que o acompanha.
 5. Reinstale o parafuso de drenagem com uma arruela nova e aperte-o firmemente. Torque de Aperto: 40 N.m (4,0 kg.m)
 6. Abasteça o motor com o óleo recomendado até a marca superior do medidor.
- CAPACIDADE DO ÓLEO DO MOTOR**
NA TROCA (incluindo filtro):
Modelo S: 3,8 litros
Modelos Si, Si4WS: 4,3 litros
Modelo VTEC: 4,8 litros

7. Reinstale a tampa do bocal de reabastecimento firmemente.
8. Ligue o motor e certifique-se que a luz de advertência da pressão de óleo apaga dentro de cinco segundos.
9. Desligue o motor e verifique novamente o nível de óleo. Certifique-se que não há vazamentos pelos parafusos de drenagem e filtro.

NOTA

O óleo e o filtro de óleo devem ser trocados a cada 3.000 milhas (5.000 km) ou 6 meses, o que vencer primeiro. Sob condições severas de uso, eles devem ser trocados a cada 1.500 milhas (2.500 km) ou 3 meses.

▲ CUIDADO

O óleo do motor usado pode causar câncer na pele se deixar em contato com a pele por períodos prolongados. Embora este perigo só exista quando você manuseia o óleo usado diariamente, mas ainda assim é aconselhável você lavar completamente suas mãos com sabão e água o mais rápido possível, após manusear o óleo usado.

NOTA

Se você trocar o óleo na sua casa, desfaça o óleo usado corretamente. Coloque o óleo usado em um recipiente selado e leve-o para um centro de reciclagem. Nunca jogue o óleo usado no ralo do esgoto ou na terra.

Verificação do Líquido de Arrefecimento

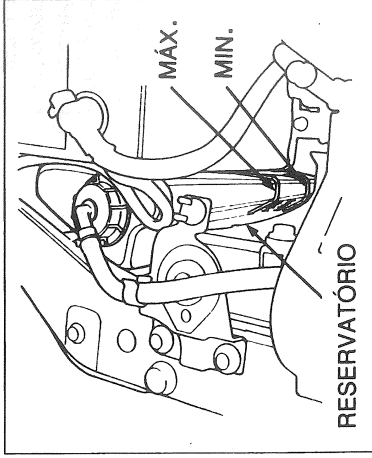

Verifique o nível do líquido de arrefecimento no reservatório, próximo à bateria.

- Se o nível estiver abaixo da marca "MIN", mas ainda visível, adicione uma mistura de 50% de solução e água até atingir a marca MAX.
- Nunca adicione diretamente a solução.
- Se não houver nenhum líquido no reservatório, o sistema de arrefecimento deve ser inspecionado quanto a vazamentos e reparado, se necessário.
- O sistema de arrefecimento possui muitos componentes de alumínio que podem sofrer corrosão se for utilizada uma solução de líquido de arrefecimento incorreta.

⚠ CUIDADO

- Não remova a tampa do radiador quando o motor estiver quente. O líquido de arrefecimento está sob pressão e pode provocar queimaduras.
- Mantenha as mãos longe do ventilador do radiador. O ventilador pode iniciar o movimento automaticamente, mesmo que o motor esteja desligado.

Verificação do Líquido de Arrefecimento

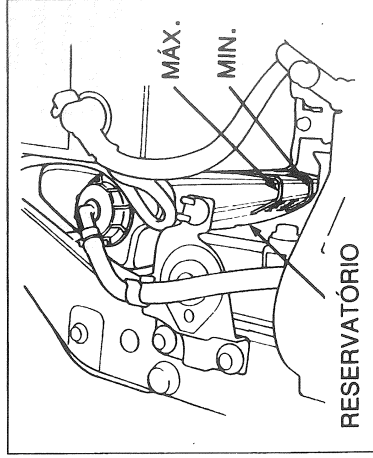

Verifique o nível do líquido de arrefecimento no reservatório, próximo à bateria.

- Se o nível estiver abaixo da marca "MIN", mas ainda visível, adicione uma mistura de 50% de solução e água até atingir a marca MAX.
- Nunca adicione diretamente a solução.
- Se não houver nenhum líquido no reservatório, o sistema de arrefecimento deve ser inspecionado quanto a vazamentos e reparado, se necessário.
- O sistema de arrefecimento possui muitos componentes de alumínio que podem sofrer corrosão se for utilizada uma solução de líquido de arrefecimento incorreta.

⚠ CUIDADO

- Não remova a tampa do radiador quando o motor estiver quente. O líquido de arrefecimento está sob pressão e pode provocar queimaduras.
- Mantenha as mãos longe do ventilador do radiador. O ventilador pode iniciar o movimento automaticamente, mesmo que o motor esteja desligado.

Líquido de Arrefecimento

Adicionar o líquido de Arrefecimento

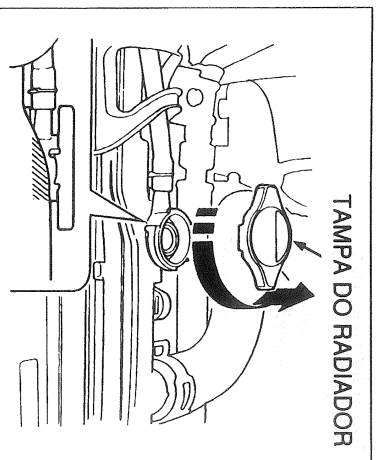

1. Espere até esfriar o motor, em seguida gire a tampa do radiador no sentido anti-horário até parar. **NÃO PRESSIONE A TAMPA PARA BAIXO ENQUANTO ESTIVER GIRANDO.** Após soltar toda a pressão remanescente, remova a tampa pressionando-a para baixo e girando-a novamente no sentido anti-horário.
2. Adicione o líquido de arrefecimento no radiador até a base do gargalo e reinstale a tampa. Certifique-se que a tampa está apertada firmemente.

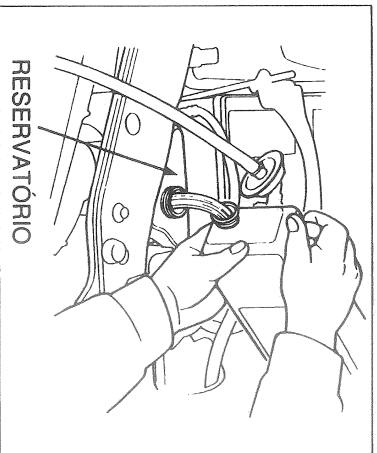

3. Abasteça o reservatório com líquido de arrefecimento até a metade entre os níveis MAX. e MIN. Recoloque a tampa do reservatório.

NOTA

Não utilize nenhum outro aditivo no sistema de arrefecimento do seu automóvel. Ele pode não ser compatível com o líquido de arrefecimento contido no radiador ou com os componentes do motor.

118

Líquido de Arrefecimento

Adicionar o líquido de Arrefecimento

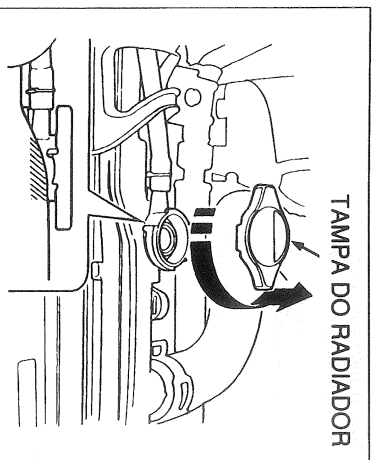

1. Espere até esfriar o motor, em seguida gire a tampa do radiador no sentido anti-horário até parar. **NÃO PRESSIONE A TAMPA PARA BAIXO ENQUANTO ESTIVER GIRANDO.** Após soltar toda a pressão remanescente, remova a tampa pressionando-a para baixo e girando-a novamente no sentido anti-horário.
2. Adicione o líquido de arrefecimento no radiador até a base do gargalo e reinstale a tampa. Certifique-se que a tampa está apertada firmemente.

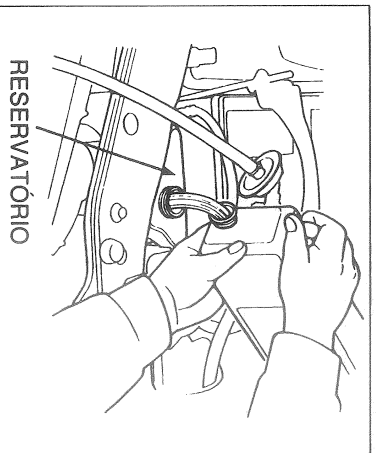

3. Abasteça o reservatório com líquido de arrefecimento até a metade entre os níveis MAX. e MIN. Recoloque a tampa do reservatório.

NOTA

Não utilize nenhum outro aditivo no sistema de arrefecimento do seu automóvel. Ele pode não ser compatível com o líquido de arrefecimento contido no radiador ou com os componentes do motor.

118

Substituição do Líquido de Arrefecimento

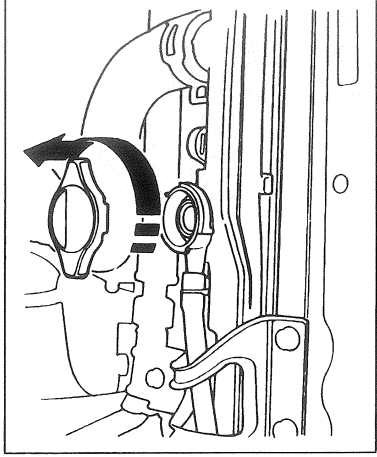

A substituição do líquido de arrefecimento deve ser feita conforme a recomendação na tabela de manutenção.

A drenagem do líquido de arrefecimento requer acesso à parte inferior do automóvel. A menos que você possua as ferramentas e o conhecimento, este serviço deve ser feito por um mecânico qualificado. Dirija-se a uma concessionária Honda.

1. Coloque a alavanca de controle de temperatura do aquecedor na posição máxima. Abra o capuz do motor.

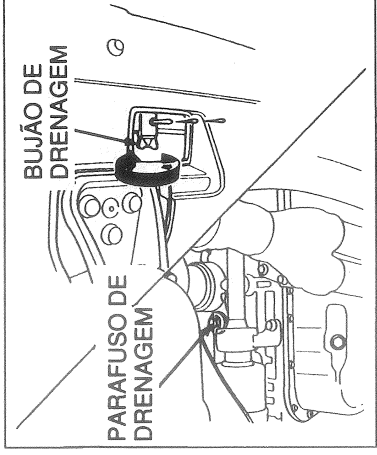

Certifique-se que o motor e o radiador estão frios suficientes para remover a tampa do radiador.

2. Remova a tampa do radiador.
3. Solte o bujão de drenagem da parte inferior do radiador e deixe escoar o líquido totalmente. Retire o parafuso de drenagem do bloco do motor.

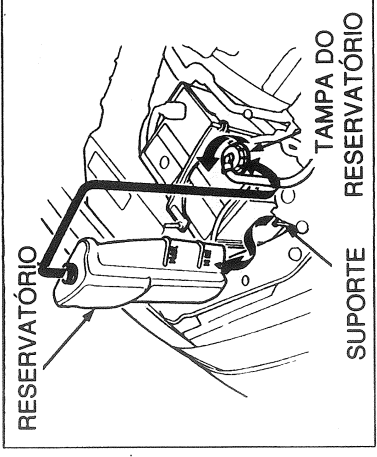

4. Remova o reservatório do líquido de arrefecimento do suporte puxando-o para cima verticalmente. Drene o líquido de arrefecimento e instale-o novamente no suporte.

5. Após drenar totalmente o líquido de arrefecimento, aperte o bujão de drenagem da parte inferior do radiador. Aplique trava química de baixa intensidade nas roscas do parafuso de drenagem e instale-o no bloco do motor e aperte-o firmemente.

Substituição do Líquido de Arrefecimento

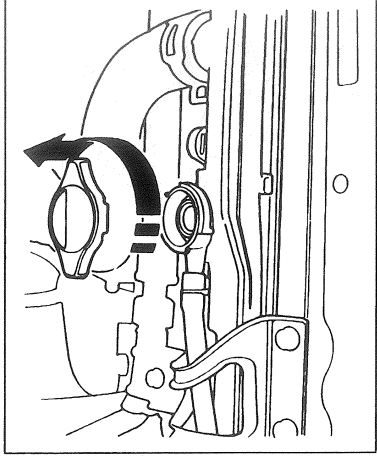

A substituição do líquido de arrefecimento deve ser feita conforme a recomendação na tabela de manutenção.

A drenagem do líquido de arrefecimento requer acesso à parte inferior do automóvel. A menos que você possua as ferramentas e o conhecimento, este serviço deve ser feito por um mecânico qualificado. Dirija-se a uma concessionária Honda.

1. Coloque a alavanca de controle de temperatura do aquecedor na posição máxima. Abra o capuz do motor.

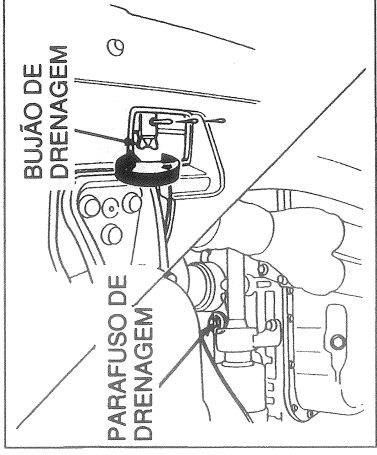

Certifique-se que o motor e o radiador estão frios suficientes para remover a tampa do radiador.

2. Remova a tampa do radiador.
3. Solte o bujão de drenagem da parte inferior do radiador e deixe escoar o líquido totalmente. Retire o parafuso de drenagem do bloco do motor.

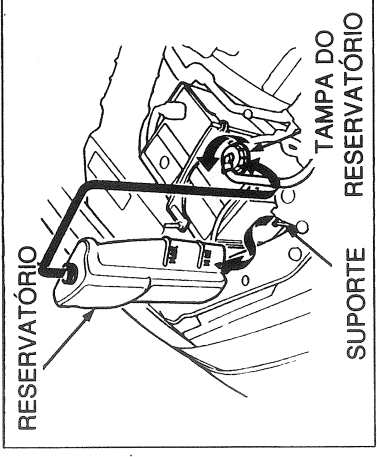

4. Remova o reservatório do líquido de arrefecimento do suporte puxando-o para cima verticalmente. Drene o líquido de arrefecimento e instale-o novamente no suporte.

5. Após drenar totalmente o líquido de arrefecimento, aperte o bujão de drenagem da parte inferior do radiador. Aplique trava química de baixa intensidade nas roscas do parafuso de drenagem e instale-o no bloco do motor e aperte-o firmemente.

Líquido de Arrefecimento

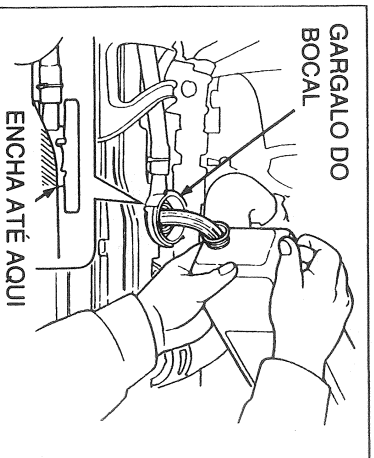

6. Misture a solução recomendada com igual quantidade de água destilada ou água de baixo teor mineral. Verifique a capacidade do sistema de arrefecimento: Com transmissão manual:
- Modelo S: 3,5 litros
 - Modelos Si, Si4WS: 3,8 litros
 - Modelo VTEC: 4,0 litros
 - Com transmissão automática
 - Modelo Si: 3,4 litros
 - Modelos Si, Si4W: 3,7 litros

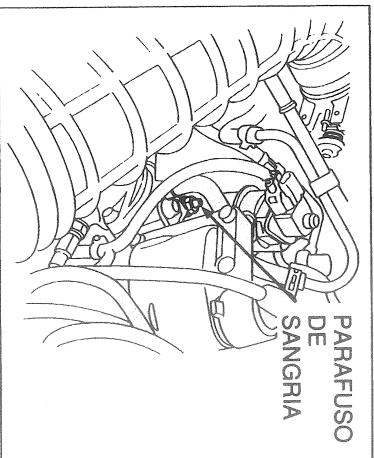

7. Abasteça o radiador com o líquido de arrefecimento até a base do gargalo.
8. Solte o parafuso de sangria da parte superior do motor. Aperte-o novamente quando o líquido de arrefecimento começar a escoar para fora sem as bolhas.
9. Complete o radiador com líquido de arrefecimento até a base do gargalo, coloque a tampa do radiador e gire-a até a primeira parada. Ligue o motor e deixe-o em funcionamento até aquecê-lo (até o ventilador ligar pelo menos duas vezes).

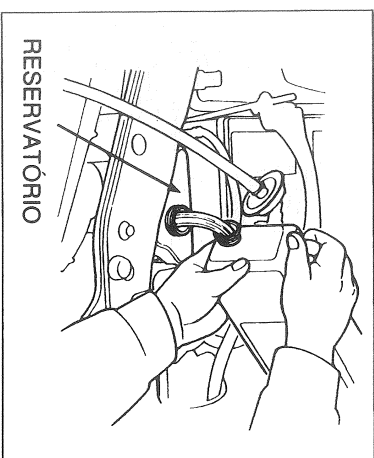

10. Desligue o motor, verifique o nível no radiador. Adicione o líquido se necessário. Coloque a tampa do radiador e aperte-a firmemente.
11. Abasteça o reservatório até a marca MAX. Instale a tampa do reservatório.

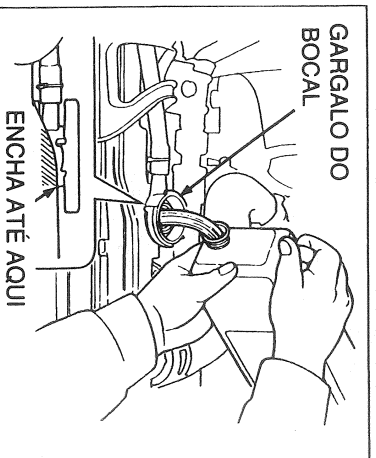

6. Misture a solução recomendada com igual quantidade de água destilada ou água de baixo teor mineral. Verifique a capacidade do sistema de arrefecimento: Com transmissão manual:
- Modelo S: 3,5 litros
 - Modelos Si, Si4WS: 3,8 litros
 - Modelo VTEC: 4,0 litros
 - Com transmissão automática
 - Modelo Si: 3,4 litros
 - Modelos Si, Si4W: 3,7 litros

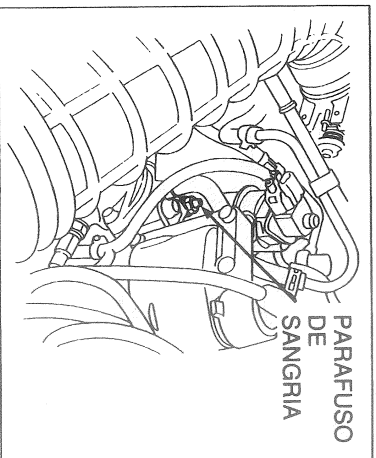

7. Abasteça o radiador com o líquido de arrefecimento até a base do gargalo.
8. Solte o parafuso de sangria da parte superior do motor. Aperte-o novamente quando o líquido de arrefecimento começar a escoar para fora sem as bolhas.
9. Complete o radiador com líquido de arrefecimento até a base do gargalo, coloque a tampa do radiador e gire-a até a primeira parada. Ligue o motor e deixe-o em funcionamento até aquecê-lo (até o ventilador ligar pelo menos duas vezes).

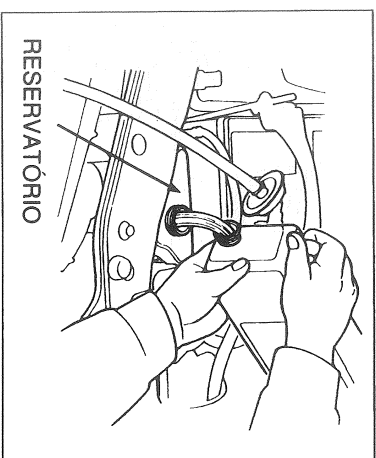

10. Desligue o motor, verifique o nível no radiador. Adicione o líquido se necessário. Coloque a tampa do radiador e aperte-a firmemente.
11. Abasteça o reservatório até a marca MAX. Instale a tampa do reservatório.

Verifique o nível de fluido do reservatório do lavador de pára-brisa mensalmente durante uso normal. Em tempo muito ruim, onde a utilização do lavador é mais frequente, verifique o nível do fluido toda vez que for abastecer o tanque de combustível.

O reservatório do fluido do lavador de pára-brisa está localizado atrás do farol esquerdo. Verifique o nível do fluido removendo a tampa e verificando o nível da bóia. Ela deve estar acima da parte superior do gargalo. Se a bóia estiver na parte inferior do gargalo, o reservatório está quase vazio.

Abasteça o reservatório com o fluido de lavador de pára-brisa de boa qualidade.

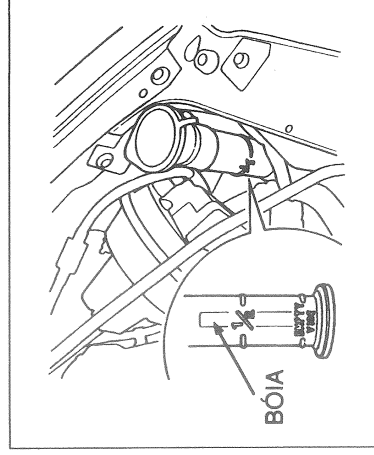

NOTA

Não utilize líquido de arrefecimento ou vinagre diluído na água no reservatório do fluido do limpador de pára-brisa.

O líquido de arrefecimento pode danificar a pintura do automóvel e a solução de vinagre com água pode danificar a bomba do lavador de pára-brisa.

Verifique o nível de fluido do reservatório do lavador de pára-brisa mensalmente durante uso normal. Em tempo muito ruim, onde a utilização do lavador é mais frequente, verifique o nível do fluido toda vez que for abastecer o tanque de combustível.

O reservatório do fluido do lavador de pára-brisa está localizado atrás do farol esquerdo. Verifique o nível do fluido removendo a tampa e verificando o nível da bóia. Ela deve estar acima da parte superior do gargalo. Se a bóia estiver na parte inferior do gargalo, o reservatório está quase vazio.

Abasteça o reservatório com o fluido de lavador de pára-brisa de boa qualidade.

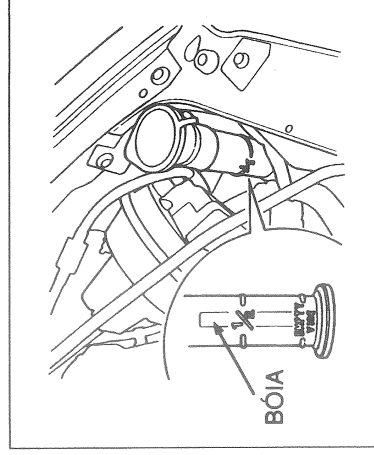

NOTA

Não utilize líquido de arrefecimento ou vinagre diluído na água no reservatório do fluido do limpador de pára-brisa.

O líquido de arrefecimento pode danificar a pintura do automóvel e a solução de vinagre com água pode danificar a bomba do lavador de pára-brisa.

Óleo de Transmissão

Óleo de Transmissão
Transmissão Automática

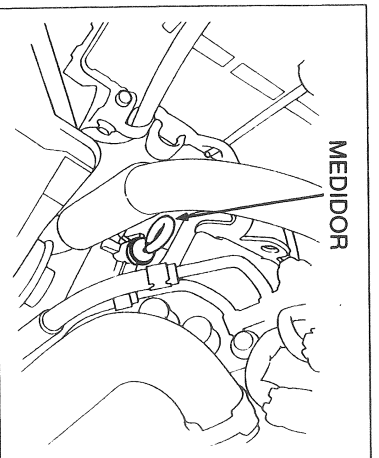

O óleo de transmissão deve ser verificado com o motor na temperatura normal de funcionamento e o veículo sobre uma superfície plana.

1. Estacione o automóvel em um local plano. Desligue o motor.
2. Remova o medidor do nível de óleo da transmissão (alça amarela) e limpe-o com um pano limpo.

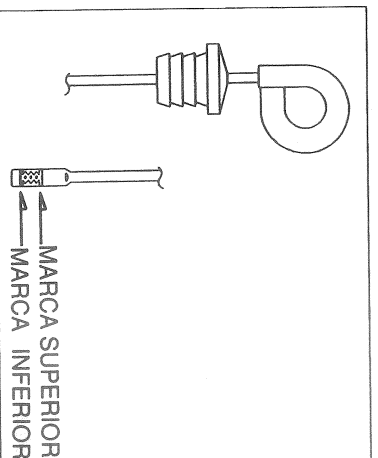

3. Introduza o medidor novamente na transmissão.
4. Remova novamente o medidor do nível de óleo. O nível do óleo deve estar entre as marcas superior e inferior.

5. Se o nível de óleo estiver abaixo da marca inferior, adicione óleo no tubo até atingir a marca superior. Reinstale o medidor na transmissão.
Use somente Fluido para Transmissão Automática DEXRON® II.
O óleo de transmissão deve ser substituído de acordo com o intervalo especificado na tabela de manutenção.

122

Óleo de Transmissão

Óleo de Transmissão
Transmissão Automática

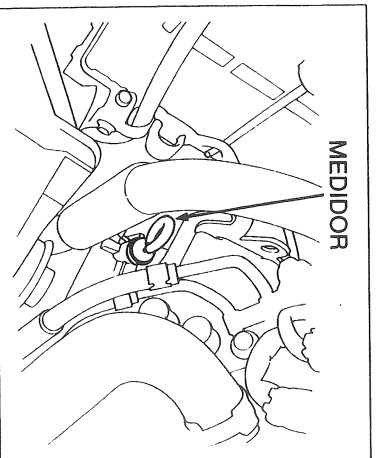

O óleo de transmissão deve ser verificado com o motor na temperatura normal de funcionamento e o veículo sobre uma superfície plana.

1. Estacione o automóvel em um local plano. Desligue o motor.
2. Remova o medidor do nível de óleo da transmissão (alça amarela) e limpe-o com um pano limpo.

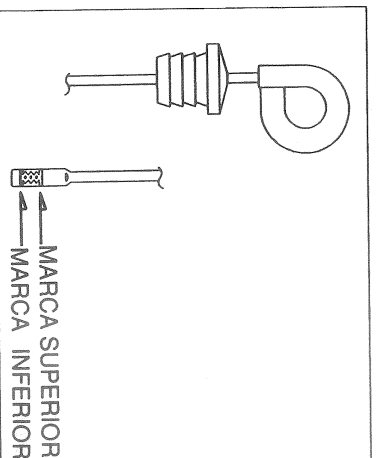

3. Introduza o medidor novamente na transmissão.
4. Remova novamente o medidor do nível de óleo. O nível do óleo deve estar entre as marcas superior e inferior.

5. Se o nível de óleo estiver abaixo da marca inferior, adicione óleo no tubo até atingir a marca superior. Reinstale o medidor na transmissão.
Use somente Fluido para Transmissão Automática DEXRON® II.
O óleo de transmissão deve ser substituído de acordo com o intervalo especificado na tabela de manutenção.

122

Transmissão Manual de 5 Marchas

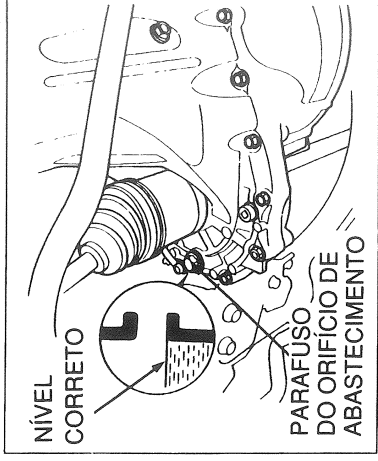

Verifique o nível de óleo da transmissão alguns minutos após desligar o motor. Certifique-se que o automóvel está estacionado em local plano.

Remova o parafuso do orifício de abastecimento. Verifique o nível de óleo colocando o dedo no interior do orifício. Se o óleo estiver na borda inferior do orifício, o nível de óleo estará correto.

Se o nível estiver baixo, adicione o óleo lentamente até derramar um pouco do orifício, em seguida, reinstale o parafuso e aperte-o firmemente com uma chave. Use somente o óleo do motor com classificação SF ou SG de viscosidade 20W-40.

O óleo de transmissão deve ser substituído de acordo com intervalo especificado na tabela de manutenção.

Transmissão Manual de 5 Marchas

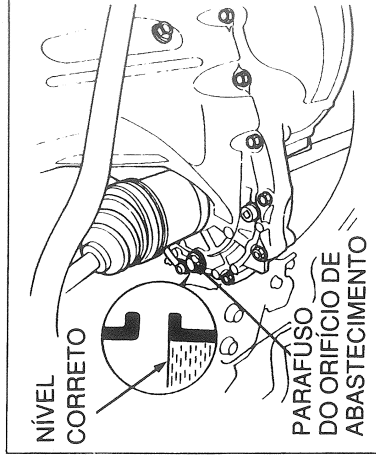

Verifique o nível de óleo da transmissão alguns minutos após desligar o motor. Certifique-se que o automóvel está estacionado em local plano.

Remova o parafuso do orifício de abastecimento. Verifique o nível de óleo colocando o dedo no interior do orifício. Se o óleo estiver na borda inferior do orifício, o nível de óleo estará correto.

Se o nível estiver baixo, adicione o óleo lentamente até derramar um pouco do orifício, em seguida, reinstale o parafuso e aperte-o firmemente com uma chave. Use somente o óleo do motor com classificação SF ou SG de viscosidade 20W-40.

O óleo de transmissão deve ser substituído de acordo com intervalo especificado na tabela de manutenção.

Fluido de Freio/Embreagem

Fluido de Freio e de Embreagem

Verifique o nível do fluido nos reservatórios periodicamente. O nível do fluido deve estar entre as marcas MAX e MIN do reservatório.

Existem 3 reservatórios dependendo de cada modelo.

- Reservatório do fluido de freio. (Todos os modelos)
- Reservatório do fluido de embreagem (somente para transmissão manual 5 marchas)
- Reservatório de fluido do ABS. (modelo Si, Si4WS e VTEC)

Os fluidos do freio e do sistema ABS devem ser substituídos de acordo com o intervalo especificado na tabela de manutenção.

Sistema do Freio

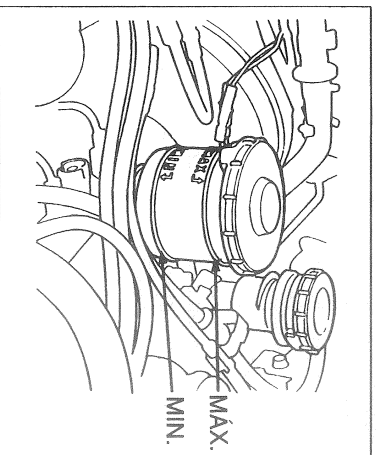

O nível do fluido de freio deve estar entre as marcas MAX e MIN do reservatório. Se o nível do fluido estiver próximo ou abaixo da marca MIN, é uma indicação de que o sistema de freio necessita de uma inspeção. Verifique se não há vazamentos ou pastilhas do freio gastas. Adicione o fluido até o nível atingir a marca MAX. Evite encher excessivamente. Use somente o fluido para freio com especificações DOT3 ou DOT4 de um recipiente selado.

Siga as instruções do fabricante impressas na lata.

124

Fluido de Freio/Embreagem

Fluido de Freio e de Embreagem

Verifique o nível do fluido nos reservatórios periodicamente. O nível do fluido deve estar entre as marcas MAX e MIN do reservatório.

Existem 3 reservatórios dependendo de cada modelo.

- Reservatório do fluido de freio. (Todos os modelos)
- Reservatório do fluido de embreagem (somente para transmissão manual 5 marchas)
- Reservatório de fluido do ABS. (modelo Si, Si4WS e VTEC)

Os fluidos do freio e do sistema ABS devem ser substituídos de acordo com o intervalo especificado na tabela de manutenção.

Sistema do Freio

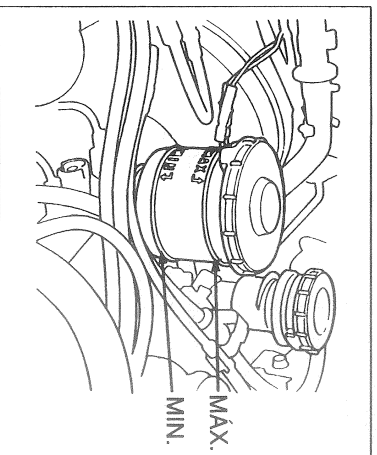

O nível do fluido de freio deve estar entre as marcas MAX e MIN do reservatório. Se o nível do fluido estiver próximo ou abaixo da marca MIN, é uma indicação de que o sistema de freio necessita de uma inspeção. Verifique se não há vazamentos ou pastilhas do freio gastas. Adicione o fluido até o nível atingir a marca MAX. Evite encher excessivamente. Use somente o fluido para freio com especificações DOT3 ou DOT4 de um recipiente selado.

Siga as instruções do fabricante impressas na lata.

124

Sistema de Freio Anti-Bloqueio

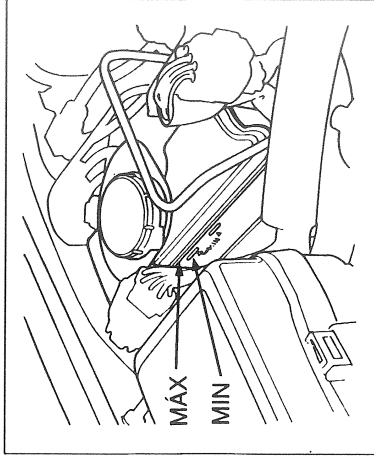

Verifique periodicamente o nível do fluido no reservatório do freio anti-bloqueio. Para verificar, conduza o veículo por alguns minutos para equalizar a pressão do fluido no sistema.

O nível do fluido deve estar entre as marcas MAX e MIN do reservatório. Se o nível do fluido estiver próximo ou abaixo da marca MIN, isto indica um possível problema no sistema do freio. Dirija-se a uma concessionária Honda para inspecionar o automóvel. Para adicionar o fluido até a marca MAX, use somente

fluido para freio com especificações DOT 3 ou DOT 4 de um recipiente selado. Siga as instruções do fabricante impressas na lata.

Se o nível do fluido estiver mais do que 10 mm acima da marca MAX, isto pode indicar um defeito no sistema de freio anti-bloqueio (ABS). Dirija-se a uma concessionária Honda para verificar o sistema o mais rápido possível.

Sistema de Embreagem

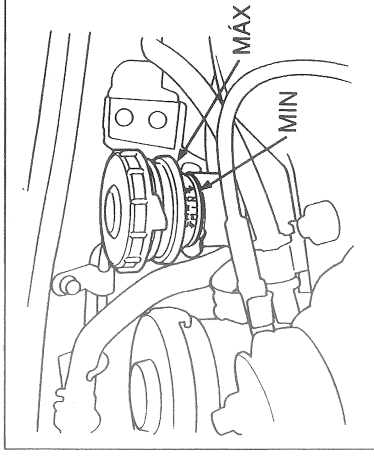

Verifique o nível do fluido da embreagem no reservatório periodicamente. O nível do

fluido deve estar entre as marcas MAX e MIN do reservatório.

Se o nível do fluido estiver próximo da marca MIN, adicione o fluido no reservatório até o nível atingir a marca MAX. Evite encher excessivamente.

Use somente o fluido para freio com especificações DOT 3 ou DOT 4 de um recipiente selado. Siga as instruções do fabricante impressas na lata.

NOTA

Um nível baixo de fluido pode ser uma indicação de vazamentos no sistema hidráulico da embreagem. Deve-se verificar o sistema hidráulico da embreagem se o nível do fluido no reservatório estiver baixo.

Sistema de Freio Anti-Bloqueio

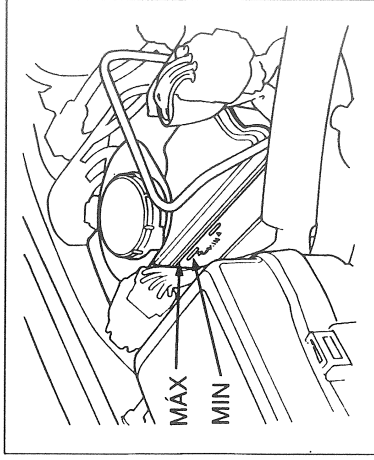

Verifique periodicamente o nível do fluido no reservatório do freio anti-bloqueio. Para verificar, conduza o veículo por alguns minutos para equalizar a pressão do fluido no sistema.

O nível do fluido deve estar entre as marcas MAX e MIN do reservatório. Se o nível do fluido estiver próximo ou abaixo da marca MIN, isto indica um possível problema no sistema do freio. Dirija-se a uma concessionária Honda para inspecionar o automóvel. Para adicionar o fluido até a marca MAX, use somente

fluido para freio com especificações DOT 3 ou DOT 4 de um recipiente selado. Siga as instruções do fabricante impressas na lata.

Se o nível do fluido estiver mais do que 10 mm acima da marca MAX, isto pode indicar um defeito no sistema de freio anti-bloqueio (ABS). Dirija-se a uma concessionária Honda para verificar o sistema o mais rápido possível.

Sistema de Embreagem

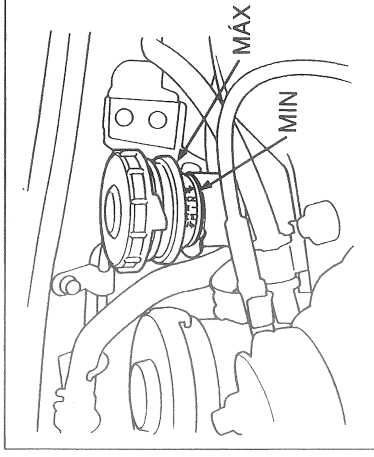

Verifique o nível do fluido da embreagem no reservatório periodicamente. O nível do

fluido deve estar entre as marcas MAX e MIN do reservatório.

Se o nível do fluido estiver próximo da marca MIN, adicione o fluido no reservatório até o nível atingir a marca MAX. Evite encher excessivamente.

Use somente o fluido para freio com especificações DOT 3 ou DOT 4 de um recipiente selado. Siga as instruções do fabricante impressas na lata.

NOTA

Um nível baixo de fluido pode ser uma indicação de vazamentos no sistema hidráulico da embreagem. Deve-se verificar o sistema hidráulico da embreagem se o nível do fluido no reservatório estiver baixo.

Direção Hidráulica

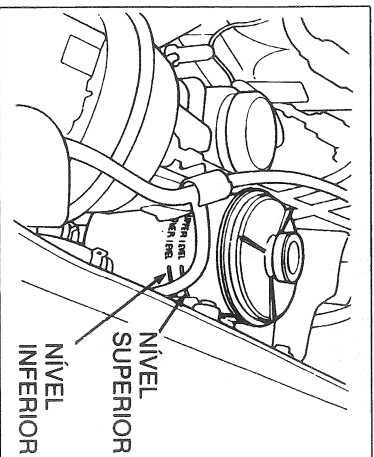

Fluido da Direção Hidráulica

Verifique o nível do fluido da direção hidráulica mensalmente com o motor frio e o veículo estacionado em superfície plana. Certifique-se que o nível do fluido está entre as marcas superior e inferior do reservatório. Se o nível do fluido estiver próximo ou abaixo da marca inferior, verifique se há vazamentos antes de adicionar o fluido no reservatório. Evite encher excessivamente.

ATENÇÃO

Use somente o fluido para direção hidráulica original Honda. O uso de outros tipos de fluido, tais como A.T.F. ou fluidos de outros fabricantes, danificará o sistema.

O nível baixo do fluido da direção hidráulica pode ser uma indicação de vazamento no sistema. Verifique o nível do fluido frequentemente e dirija-se a uma concessionária Honda para inspecionar o mais rápido possível.

126

Direção Hidráulica

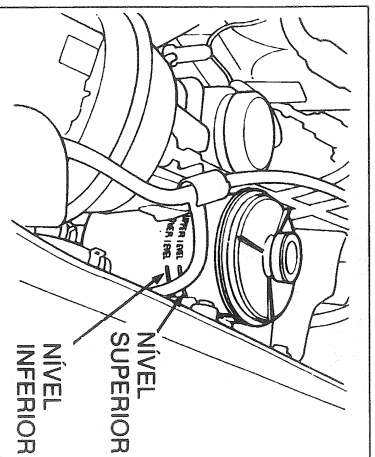

Fluido da Direção Hidráulica

Verifique o nível do fluido da direção hidráulica mensalmente com o motor frio e o veículo estacionado em superfície plana. Certifique-se que o nível do fluido está entre as marcas superior e inferior do reservatório. Se o nível do fluido estiver próximo ou abaixo da marca inferior, verifique se há vazamentos antes de adicionar o fluido no reservatório. Evite encher excessivamente.

ATENÇÃO

Use somente o fluido para direção hidráulica original Honda. O uso de outros tipos de fluido, tais como A.T.F. ou fluidos de outros fabricantes, danificará o sistema.

O nível baixo do fluido da direção hidráulica pode ser uma indicação de vazamento no sistema. Verifique o nível do fluido frequentemente e dirija-se a uma concessionária Honda para inspecionar o mais rápido possível.

126

O elemento do filtro de ar deve ser substituído a cada 6 meses ou 6.000 milhas (10.000 km), o que vencer primeiro. Sob condições severas de uso, ele deve ser limpo a cada 3.000 milhas (5.000 km).

Limpeza

Limpe o filtro de ar aplicando o jato de ar comprimido na direção oposta do fluxo normal de ar. Se não tiver disponível o ar comprimido, peça a sua concessionária Honda efetuar este serviço.

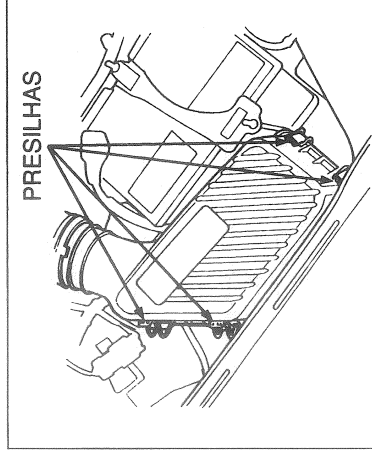

O filtro de ar está localizado no lado direito do compartimento do motor.

1. Solte as quatro presilhas e remova a tampa da carcaça do filtro de ar.
2. Remova o elemento do filtro de ar. Limpe o interior da carcaça do filtro com um pano úmido.

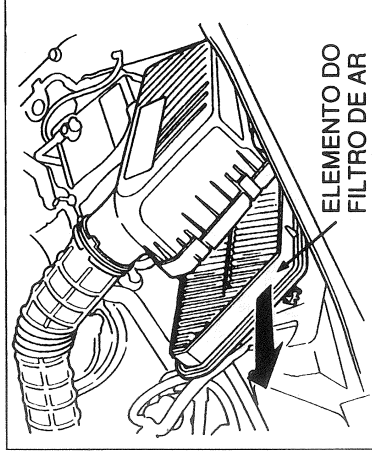

3. Instale o elemento novo na carcaça do filtro de ar.
4. Reinstale a tampa da carcaça do filtro de ar e fixe-a firmemente com as quatro presilhas.

O elemento do filtro de ar deve ser substituído a cada 6 meses ou 6.000 milhas (10.000 km), o que vencer primeiro. Sob condições severas de uso, ele deve ser limpo a cada 3.000 milhas (5.000 km).

Limpeza

Limpe o filtro de ar aplicando o jato de ar comprimido na direção oposta do fluxo normal de ar. Se não tiver disponível o ar comprimido, peça a sua concessionária Honda efetuar este serviço.

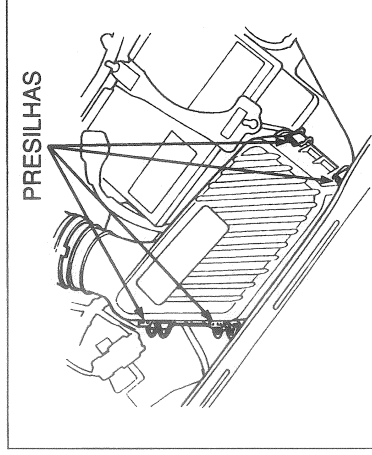

O filtro de ar está localizado no lado direito do compartimento do motor.

1. Solte as quatro presilhas e remova a tampa da carcaça do filtro de ar.
2. Remova o elemento do filtro de ar. Limpe o interior da carcaça do filtro com um pano úmido.

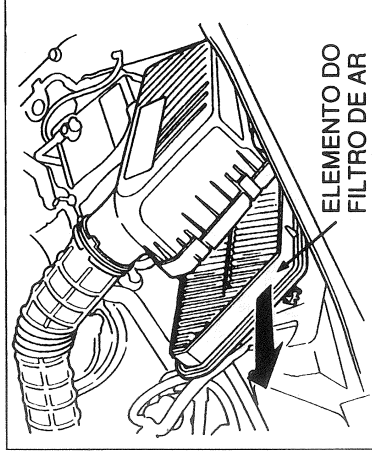

3. Instale o elemento novo na carcaça do filtro de ar.
4. Reinstale a tampa da carcaça do filtro de ar e fixe-a firmemente com as quatro presilhas.

Filtro de Combustível e Velas de Ignição

Filtro de Combustível

O filtro de combustível deve ser substituído a cada 18.000 milhas ou 18 meses, o que vencer primeiro, ou quando suspeitar que o filtro está obstruído.

⚠ CUIDADO

O sistema de combustível está sob pressão, portanto, o filtro deve ser substituído somente por um mecânico qualificado da concessionária Honda.

Velas de Ignição (Exceto VTEC)

As velas de ignição devem ser substituídas a cada 12 meses ou 12.000 milhas, o que vencer primeiro.

Substitua as velas uma de cada vez para não misturar os cabos.

Modelo VTEC

As velas de ignição originais equipadas no seu automóvel possuem eletrodos de platina especial destinados para uma vida útil mais longa. Elas somente necessitam ser substituídas a cada 6 anos ou 60.000 milhas (96.000 km) o que vencer primeiro.

Substituição

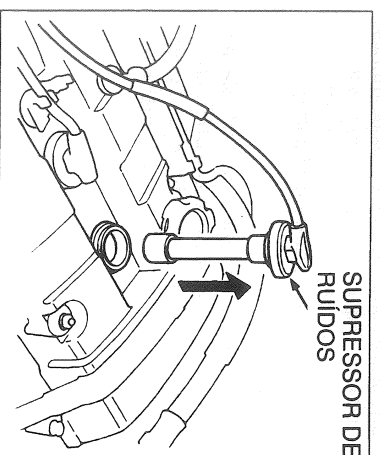

1. Limpe todas as sujeiras em volta da base da vela de ignição.
(Modelo VTEC)
Remova primeiro as quatro porcas da capa dos conectores e remova a capa.
2. Desconecte o supressor de ruídos da vela puxando-o para cima e remova a vela utilizando a chave de velas de 16 mm.
3. Verifique a folga dos eletrodos da vela nova antes de instalá-la. Não use o calibre tipo lâmina.
Folga correta: 1,1 mm.

128

Filtro de Combustível e Velas de Ignição

Filtro de Combustível

O filtro de combustível deve ser substituído a cada 18.000 milhas ou 18 meses, o que vencer primeiro, ou quando suspeitar que o filtro está obstruído.

⚠ CUIDADO

O sistema de combustível está sob pressão, portanto, o filtro deve ser substituído somente por um mecânico qualificado da concessionária Honda.

Velas de Ignição (Exceto VTEC)

As velas de ignição devem ser substituídas a cada 12 meses ou 12.000 milhas, o que vencer primeiro.

Substitua as velas uma de cada vez para não misturar os cabos.

Modelo VTEC

As velas de ignição originais equipadas no seu automóvel possuem eletrodos de platina especial destinados para uma vida útil mais longa. Elas somente necessitam ser substituídas a cada 6 anos ou 60.000 milhas (96.000 km) o que vencer primeiro.

Substituição

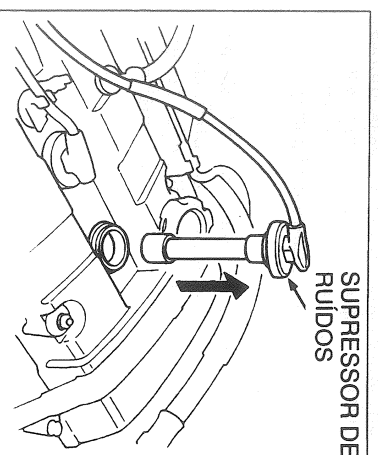

1. Limpe todas as sujeiras em volta da base da vela de ignição.
(Modelo VTEC)
Remova primeiro as quatro porcas da capa dos conectores e remova a capa.
2. Desconecte o supressor de ruídos da vela puxando-o para cima e remova a vela utilizando a chave de velas de 16 mm.
3. Verifique a folga dos eletrodos da vela nova antes de instalá-la. Não use o calibre tipo lâmina.
Folga correta: 1,1 mm.

128

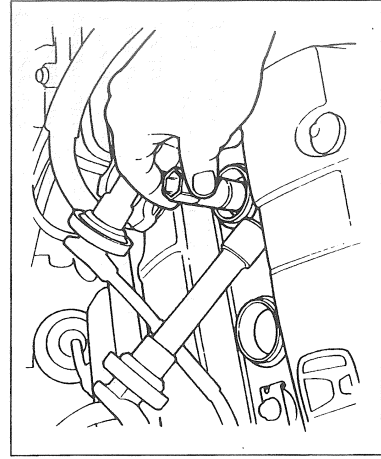

4. Rosqueie a vela de ignição nova com a mão para evitar danos nas roscas.
5. Após a vela de ignição assentar no cabeçote, dê um aperto final (2/3 volta) utilizando uma chave de vela para comprimir a arruela.
Torque: 18 N.m (1.8 Kg.m)

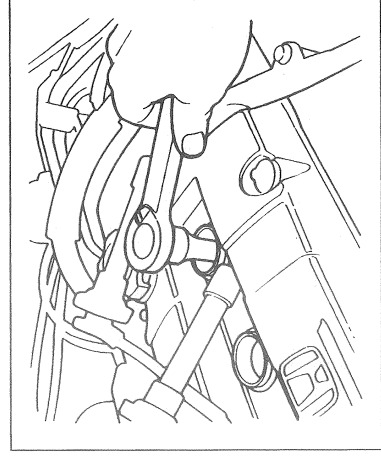

6. Reinstale o supressor de ruídos da vela.
7. Repita este procedimento para as outras velas de ignição.
(Modelo VTEC)
Reinstale a capa dos conectores da fiação e aperte as quatro porcas.

ATENÇÃO

As velas de ignição devem ser apertadas firmemente, mas não aperte excessivamente. Uma vela muito folgada pode superaquecer e danificar o motor. Uma vela muito apertada pode danificar as roscas do cabeçote.

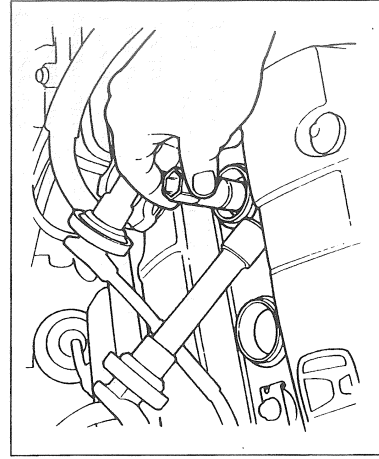

4. Rosqueie a vela de ignição nova com a mão para evitar danos nas roscas.
5. Após a vela de ignição assentar no cabeçote, dê um aperto final (2/3 volta) utilizando uma chave de vela para comprimir a arruela.
Torque: 18 N.m (1.8 Kg.m)

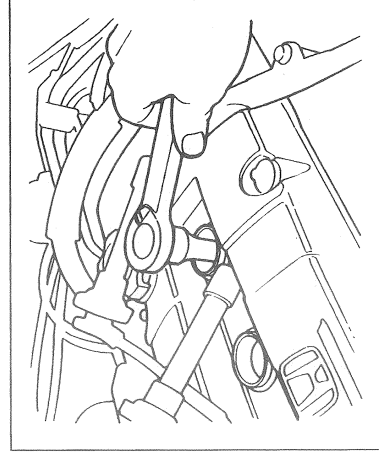

6. Reinstale o supressor de ruídos da vela.
7. Repita este procedimento para as outras velas de ignição.
(Modelo VTEC)
Reinstale a capa dos conectores da fiação e aperte as quatro porcas.

ATENÇÃO

As velas de ignição devem ser apertadas firmemente, mas não aperte excessivamente. Uma vela muito folgada pode superaquecer e danificar o motor. Uma vela muito apertada pode danificar as roscas do cabeçote.

Bateria

Velas de ignição recomendadas:

(Para a utilização normal)

- (Modelo: S)
- NGK: ZFR5F-11
- Nippondenso: KJ16CR-L11
- (Modelo: Si, Si4WS)
- NGK: ZFR6F-11
- Nippondenso: KJ20CR-L11
- (Modelo VTEC)
- NGK: PZFR6F-11
- Nippondenso: PKJ20CR-L11

(Para climas quentes ou utilização contínua em alta velocidade).

- (Modelo S)
- NGK: ZFR6F-11
- Nippondenso: KJ20CR-L11
- (Modelo Si, Si4WS)
- NGK: ZFR7F-11
- Nippondenso: KJ22CR-L11
- (Modelo VTEC)
- NGK: PFR7G-11
- Nippondenso: PK22PR-L11

130

Bateria

Velas de ignição recomendadas:

(Para a utilização normal)

- (Modelo: S)
- NGK: ZFR5F-11
- Nippondenso: KJ16CR-L11
- (Modelo: Si, Si4WS)
- NGK: ZFR6F-11
- Nippondenso: KJ20CR-L11
- (Modelo VTEC)
- NGK: PZFR6F-11
- Nippondenso: PKJ20CR-L11

(Para climas quentes ou utilização contínua em alta velocidade).

- (Modelo S)
- NGK: ZFR6F-11
- Nippondenso: KJ20CR-L11
- (Modelo Si, Si4WS)
- NGK: ZFR7F-11
- Nippondenso: KJ22CR-L11
- (Modelo VTEC)
- NGK: PFR7G-11
- Nippondenso: PK22PR-L11

130

Bateria

Verifique as condições da bateria do seu automóvel mensalmente.

As condições da bateria podem ser determinadas verificando o indicador de teste. Verifique também se há corrosão nos terminais da bateria.

▲ CUIDADO

- A bateria produz gases explosivos. Mantenha as faíscas, chamas, e cigarros acesos distantes da bateria. Providencie uma ventilação adequada ao carregar a bateria ou utilizar a bateria em uma área fechada.
- A bateria contém ácido sulfúrico (eletrólito). Em caso de contato com a pele ou olhos pode causar graves queimaduras. Use as roupas de proteção e a máscara.
 - Se o eletrólito atingir sua pele, lave a região atingida com bastante água.
 - Se o eletrólito atingir seus olhos, lave com água pelo menos 15 minutos e procure assistência médica imediatamente.

- O eletrólito da bateria é venenoso. No caso de ingestão, tome grande quantidade de água ou leite. Em seguida deve-se ingerir leite de magnésia ou óleo vegetal. Procure assistência médica imediatamente.

MANTENHA A BATERIA FORA DO ALCANCE DE CRIANÇAS

Bateria
Verifique as condições da bateria do seu automóvel mensalmente.

As condições da bateria podem ser determinadas verificando o indicador de teste. Verifique também se há corrosão nos terminais da bateria.

▲ CUIDADO

- A bateria produz gases explosivos. Mantenha as faíscas, chamas, e cigarros acesos distantes da bateria. Providencie uma ventilação adequada ao carregar a bateria ou utilizar a bateria em uma área fechada.
- A bateria contém ácido sulfúrico (eletrólito). Em caso de contato com a pele ou olhos pode causar graves queimaduras. Use as roupas de proteção e a máscara.
 - Se o eletrólito atingir sua pele, lave a região atingida com bastante água.
 - Se o eletrólito atingir seus olhos, lave com água pelo menos 15 minutos e procure assistência médica imediatamente.

- O eletrólito da bateria é venenoso. No caso de ingestão, tome grande quantidade de água ou leite. Em seguida deve-se ingerir leite de magnésia ou óleo vegetal. Procure assistência médica imediatamente.

MANTENHA A BATERIA FORA DO ALCANCE DE CRIANÇAS

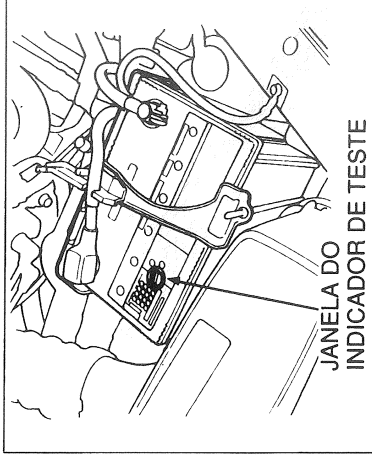

Determine as condições da bateria verificando a janela do indicador de teste na bateria.

Indicador de teste

Azul – Boas condições

Vermelho – Adicionar água destilada

Branco – Necessidade de carga

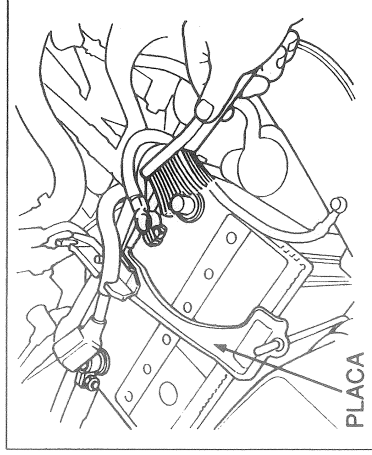

Qualquer corrosão em volta dos terminais positivo e negativo da bateria deve ser lavada com uma solução de bicarbonato de sódio e água. Limpe os terminais da bateria com uma escova de aço. Seque os terminais e cubra-os com graxa.

Ao conectar o terminal positivo (+) da bateria do modelo com transmissão manual, certifique-se que o cabo está firmemente colocado na presilha da placa.

ATENÇÃO

Para soltar os terminais, desconecte primeiro o cabo negativo.

Se houver a necessidade de conectar um carregador na bateria, desconecte os terminais dos ambos os cabos (negativo e positivo) para evitar danos no sistema elétrico do automóvel.

ATENÇÃO

Carregar a bateria com os cabos conectados pode danificar seriamente os controles eletrônicos. Desconecte os cabos da bateria antes de conectar a bateria em um carregador.

Se a bateria do seu automóvel for desconectada ou perder a carga totalmente, o sistema de áudio será desativado. Ao ligar o rádio aparecerá "CODE" no painel de frequência. Use os botões de memória para colocar o código de cinco dígitos.

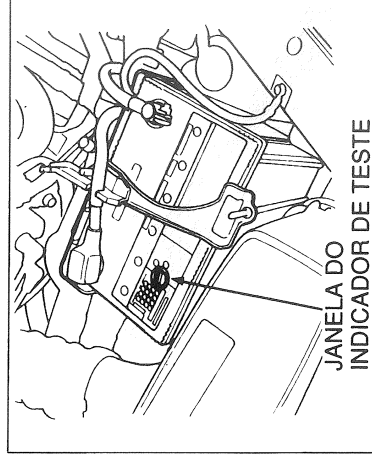

Determine as condições da bateria verificando a janela do indicador de teste na bateria.

Indicador de teste

Azul – Boas condições

Vermelho – Adicionar água destilada

Branco – Necessidade de carga

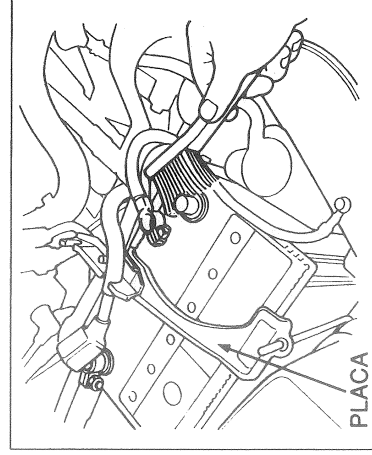

Qualquer corrosão em volta dos terminais positivo e negativo da bateria deve ser lavada com uma solução de bicarbonato de sódio e água. Limpe os terminais da bateria com uma escova de aço. Seque os terminais e cubra-os com graxa.

Ao conectar o terminal positivo (+) da bateria do modelo com transmissão manual, certifique-se que o cabo está firmemente colocado na presilha da placa.

ATENÇÃO

Para soltar os terminais, desconecte primeiro o cabo negativo.

Se houver a necessidade de conectar um carregador na bateria, desconecte os terminais dos ambos os cabos (negativo e positivo) para evitar danos no sistema elétrico do automóvel.

ATENÇÃO

Carregar a bateria com os cabos conectados pode danificar seriamente os controles eletrônicos. Desconecte os cabos da bateria antes de conectar a bateria em um carregador.

Se a bateria do seu automóvel for desconectada ou perder a carga totalmente, o sistema de áudio será desativado. Ao ligar o rádio aparecerá "CODE" no painel de frequência. Use os botões de memória para colocar o código de cinco dígitos.

Limpador de Pára-brisa

Para obter a máxima visibilidade na chuva, substitua as palhetas do limpador de pára-brisa gastas ou danificadas se notar um funcionamento deficiente das mesmas.

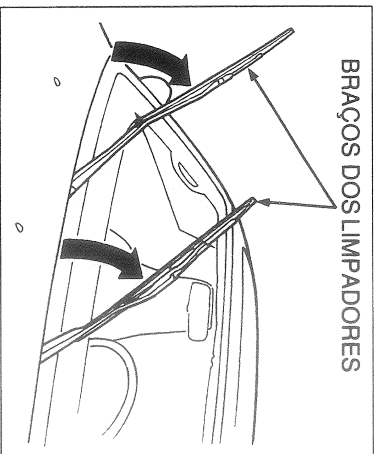

Para Substituir as Palhetas:
1. Levante os braços dos limpadores para fora do pára-brisa.

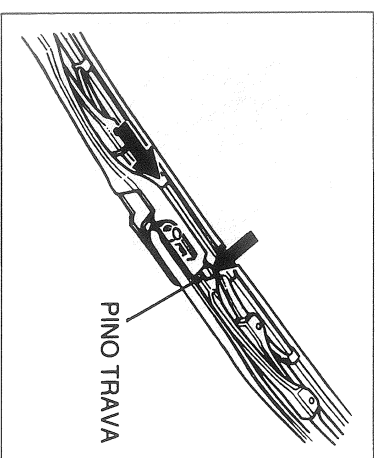

2. Remova o conjunto da palheta do braço do limpador pressionando o pino trava e empurrando a palheta em direção à base do braço do limpador.

132

Limpador de Pára-brisa

Para obter a máxima visibilidade na chuva, substitua as palhetas do limpador de pára-brisa gastas ou danificadas se notar um funcionamento deficiente das mesmas.

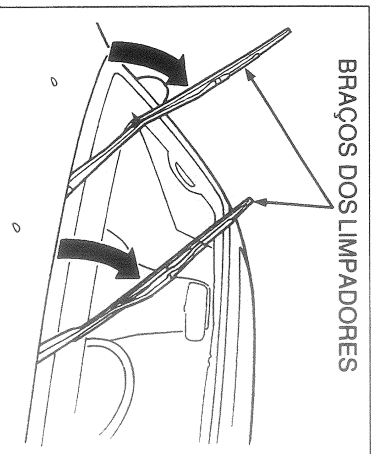

Para Substituir as Palhetas:
1. Levante os braços dos limpadores para fora do pára-brisa.

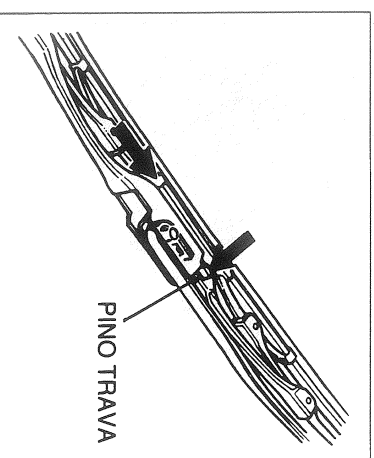

2. Remova o conjunto da palheta do braço do limpador pressionando o pino trava e empurrando a palheta em direção à base do braço do limpador.

132

Limpador de Pára-brisa

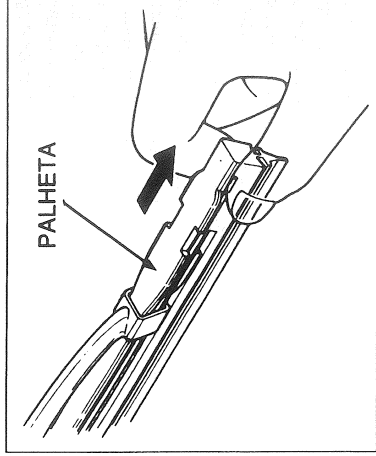

3. Segure firmemente a extremidade da borracha da palheta e puxe-a até as lingüetas da palheta se soltarem do suporte metálico.

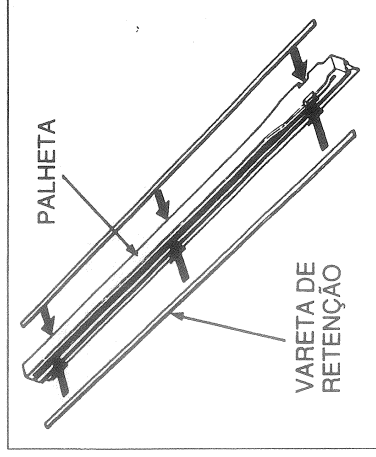

4. Remova as varetas de retenção da palheta gasta e instale-as na borracha nova.

5. Introduza a palheta nova no suporte metálico até as lingüetas travarem.
6. Reinstale o conjunto da palheta no braço do limpador de pára-brisa.
7. Abaixе os braços dos limpadores contra o pára-brisa.

133

Limpador de Pára-brisa

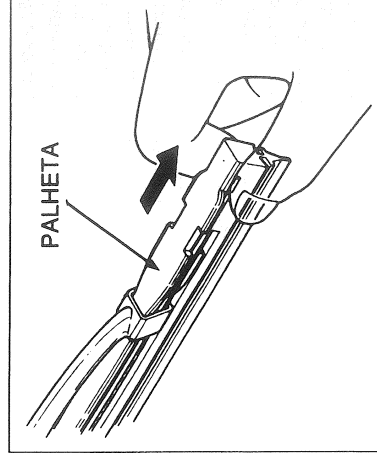

3. Segure firmemente a extremidade da borracha da palheta e puxe-a até as lingüetas da palheta se soltarem do suporte metálico.

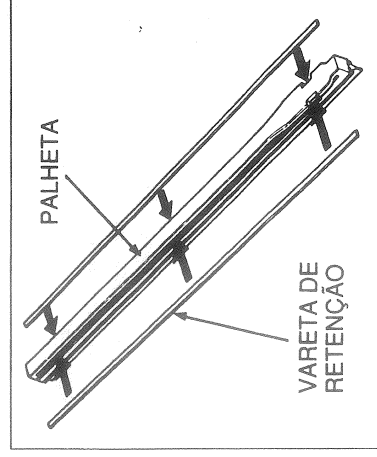

4. Remova as varetas de retenção da palheta gasta e instale-as na borracha nova.

5. Introduza a palheta nova no suporte metálico até as lingüetas travarem.
6. Reinstale o conjunto da palheta no braço do limpador de pára-brisa.
7. Abaixе os braços dos limpadores contra o pára-brisa.

133

Ar Condicionado

Condensador e Radiador

O ar condicionado do seu automóvel é um sistema selado. Qualquer serviço de manutenção deve ser feito por um mecânico qualificado de uma concessionária Honda.

Verifique o radiador do motor e o condensador do ar condicionado (na parte dianteira do radiador) se há acúmulo de sujeira, insetos ou outros objetos. Remova toda sujeira cuidadosamente para assegurar o máximo de rendimento do sistema de arrefecimento.

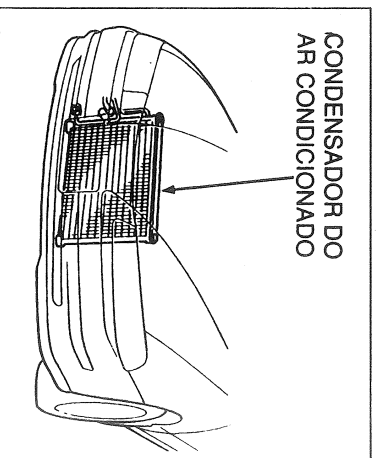

134

ATENÇÃO

As grades do radiador e do condensador são muito finas e facilmente danificadas. Não entorte-as com uma escova dura ou jato de água de alta pressão.

Manutenção do Sistema

Ligue o ar condicionado pelo menos uma vez por semana por aproximadamente 10 minutos, mesmo que seja no inverno, para lubrificar os vedadores e o interior do compressor e para assegurar-se de que o sistema está funcionando corretamente.

Se o ar condicionado não estiver refrigerando corretamente, isto indica que sistema está descarregado. Dirija-se a uma concessionária Honda para verificar se há vazamentos. Evacue e carregue o sistema com refrigerante R134a.

Quantidade de carga: 600-650g

ATENÇÃO

O uso prolongado de um sistema descarregado pode danificar o compressor.

NOTA

Sempre que efetuar o serviço de manutenção no sistema de ar condicionado, certifique-se que esta oficina usa o sistema de reciclagem de refrigerante. Soltar refrigerante na atmosfera pode causar danos ao meio ambiente.

Ar Condicionado

Condensador e Radiador

O ar condicionado do seu automóvel é um sistema selado. Qualquer serviço de manutenção deve ser feito por um mecânico qualificado de uma concessionária Honda.

Verifique o radiador do motor e o condensador do ar condicionado (na parte dianteira do radiador) se há acúmulo de sujeira, insetos ou outros objetos. Remova toda sujeira cuidadosamente para assegurar o máximo de rendimento do sistema de arrefecimento.

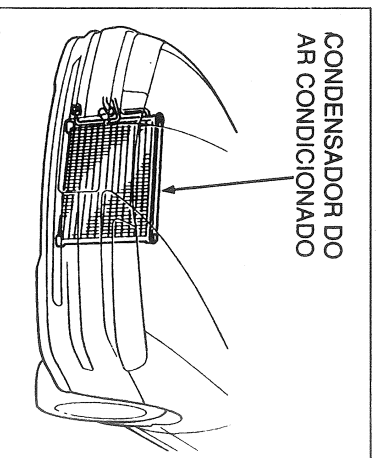

134

ATENÇÃO

As grades do radiador e do condensador são muito finas e facilmente danificadas. Não entorte-as com uma escova dura ou jato de água de alta pressão.

Manutenção do Sistema

Ligue o ar condicionado pelo menos uma vez por semana por aproximadamente 10 minutos, mesmo que seja no inverno, para lubrificar os vedadores e o interior do compressor e para assegurar-se de que o sistema está funcionando corretamente.

Se o ar condicionado não estiver refrigerando corretamente, isto indica que sistema está descarregado. Dirija-se a uma concessionária Honda para verificar se há vazamentos. Evacue e carregue o sistema com refrigerante R134a.

Quantidade de carga: 600-650g

ATENÇÃO

O uso prolongado de um sistema descarregado pode danificar o compressor.

NOTA

Sempre que efetuar o serviço de manutenção no sistema de ar condicionado, certifique-se que esta oficina usa o sistema de reciclagem de refrigerante. Soltar refrigerante na atmosfera pode causar danos ao meio ambiente.

CORREIA DA DIREÇÃO HIDRÁULICA

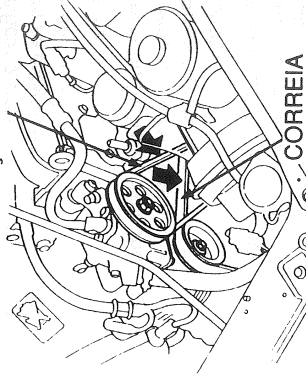

CORREIA DO ALTERNADOR

Verifique as condições das correias do motor. Inspeccione-as visualmente, se não estão estufando ou quebrando. Verifique a tensão flexionando as correias na parte central entre as polias.

Folga correta:

Correia do alternador

10,0 – 12,0 mm

Correia do sistema de direção hidráulica

13,5 – 16,5 mm

135

CORREIA DA DIREÇÃO HIDRÁULICA

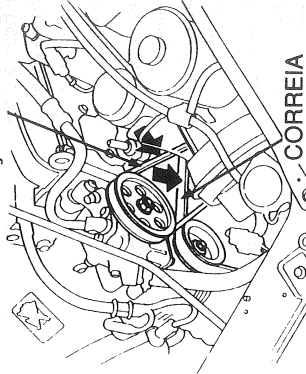

CORREIA DO ALTERNADOR

Verifique as condições das correias do motor. Inspeccione-as visualmente, se não estão estufando ou quebrando. Verifique a tensão flexionando as correias na parte central entre as polias.

Folga correta:

Correia do alternador

10,0 – 12,0 mm

Correia do sistema de direção hidráulica

13,5 – 16,5 mm

Se as correias apresentarem sinais de desgaste ou frouxas, devem ser trocadas ou ajustadas. As correias devem ser verificadas conforme a especificação da tabela de manutenção.

135

Pressão dos Pneus

A etiqueta de pneus colada na coluna da porta indica as pressões dos pneus para transporte de cargas até o limite recomendado.

Essas pressões foram elaboradas para proporcionar um conforto, estabilidade e a vida útil prolongada dos pneus sob condições normais de uso.

A pressão incorreta dos pneus reduz a vida útil e a capacidade de carga do pneu.

Verifique a pressão dos pneus pelo menos uma vez por semana, incluindo o reserva.

A pressão abaixo do que a recomendada pode permitir uma flexão excessiva no talão e na banda de rodagem, causando o aumento da temperatura do pneu, desgaste anormal e a dificuldade na manobra. A pressão maior do que a recomendada torna o pneu muito duro aumentando a possibilidade de um desgaste anormal no pneu.

Pressão correta dos pneus frios:

modelo S:

205 KPa (2.1 kg/cm², 30 psi)

Exceto modelo S:

220 KPa (2.2 kg/cm², 32 psi)

Pneu reserva compacto:

415 KPa (4.15 kg/cm², 60 psi)

136

Pneus

Pressão dos Pneus

A etiqueta de pneus colada na coluna da porta indica as pressões dos pneus para transporte de cargas até o limite recomendado.

Essas pressões foram elaboradas para proporcionar um conforto, estabilidade e a vida útil prolongada dos pneus sob condições normais de uso.

A pressão incorreta dos pneus reduz a vida útil e a capacidade de carga do pneu.

Verifique a pressão dos pneus pelo menos uma vez por semana, incluindo o reserva.

A pressão abaixo do que a recomendada pode permitir uma flexão excessiva no talão e na banda de rodagem, causando o aumento da temperatura do pneu, desgaste anormal e a dificuldade na manobra. A pressão maior do que a recomendada torna o pneu muito duro aumentando a possibilidade de um desgaste anormal no pneu.

Pressão correta dos pneus frios:

modelo S:

205 KPa (2.1 kg/cm², 30 psi)

Exceto modelo S:

220 KPa (2.2 kg/cm², 32 psi)

Pneu reserva compacto:

415 KPa (4.15 kg/cm², 60 psi)

136

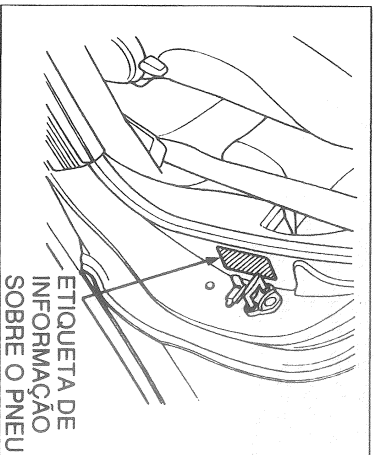

ATENÇÃO

- Verifique a pressão enquanto os pneus estão frios. (mais de 3 horas após estacionar o veículo ou condução menos de 1,0 milha).
- A pressão do pneu pode aumentar mais de 41KPa (6 psi) quando o mesmo está quente. Portanto, nunca calibre os pneus quando eles estão quentes.

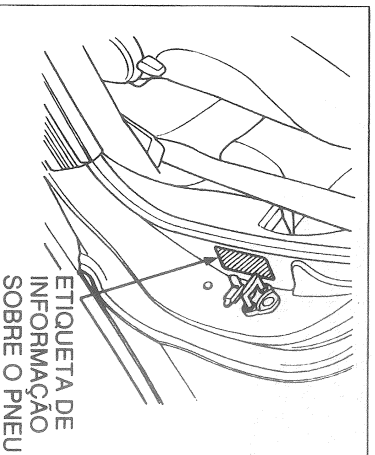

ATENÇÃO

- Verifique a pressão enquanto os pneus estão frios. (mais de 3 horas após estacionar o veículo ou condução menos de 1,0 milha).
- A pressão do pneu pode aumentar mais de 41KPa (6 psi) quando o mesmo está quente. Portanto, nunca calibre os pneus quando eles estão quentes.

Inspeção

Ao verificar a pressão dos pneus, verifique também se estão gastos, danificados ou há objetos encravados.

Você deve verificar:

- Saliência ou inchação na banda de rodagem ou no talão do pneu. Substitua o pneu se o mesmo estiver nestas condições.
- Cortes ou quebra no talão do pneu. Substitua o pneu se a textura ou fio forem visíveis.
- Desgaste excessivo na banda de rodagem.

Inspeção

Ao verificar a pressão dos pneus, verifique também se estão gastos, danificados ou há objetos encravados.

Você deve verificar:

- Saliência ou inchação na banda de rodagem ou no talão do pneu. Substitua o pneu se o mesmo estiver nestas condições.
- Cortes ou quebra no talão do pneu. Substitua o pneu se a textura ou fio forem visíveis.
- Desgaste excessivo na banda de rodagem.

Manutenção

MARCA DA LOCALIZAÇÃO DO INDICADOR

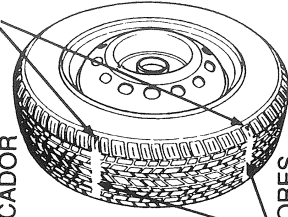

INDICADORES DE DESGASTE

Além da pressão, o alinhamento correto das rodas ajuda a diminuir o desgaste nos pneus. Você deve verificar o alinhamento das rodas do seu automóvel a cada 12 meses ou 15.000 milhas (24.000 km). As rodas são balanceadas corretamente pela fábrica. Entretanto, elas podem necessitar o balanceamento após o desgaste dos pneus. Procure sua concessionária Honda se sentir uma vibração durante a condução.

Os pneus originais do seu veículo têm os indicadores de desgaste moldados na banda de rodagem para indicar quando os pneus deverão ser substituídos.

Os indicadores tornam visíveis na forma de faixas de aproximadamente 12,7 mm de largura quando a profundidade do sulco dos pneus estiverem menos do que 1,6 mm. Quando duas ou mais faixas tornarem visíveis, o pneu deve ser substituído.

A CUIDADO

A utilização de pneus gastos corre sérios riscos de acidente porque reduz a eficiência de frenagem, a precisão da direção e aderência.

Utilize somente os pneus com as medidas recomendadas. Não misture os pneus radiais e diagonais no mesmo veículo.

A roda deve ser balanceada sempre que remover o pneu da roda.

NOTA

(Exceto modelo S)

Use somente o contrapeso para roda de alumínio original Honda. Outros contrapesos podem provocar corrosão ou danos na roda de alumínio.

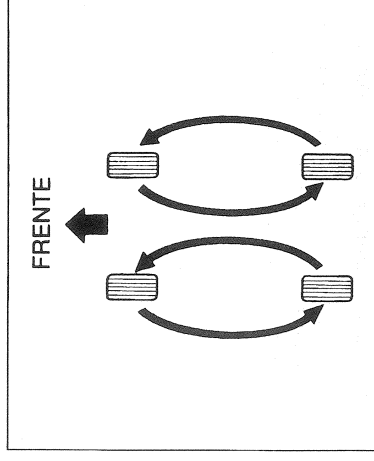

Rodízio de Pneus

Os pneus podem sofrer desgastes anormais quando forem utilizados nas mesmas posições no veículo por muito tempo. Para evitar isto, efetue um rodízio de pneus a cada 7.500 milhas (12.000 km). Se ocorrer um desgaste anormal no pneu durante o intervalo de rodízios, a causa deve ser descoberta e corrigida o mais rápido possível. A ilustração abaixo mostra como deve ser feito o rodízio de pneus. O pneu de reserva COMPACTO não deve ser incluído no rodízio de pneus.

Manutenção

MARCA DA LOCALIZAÇÃO DO INDICADOR

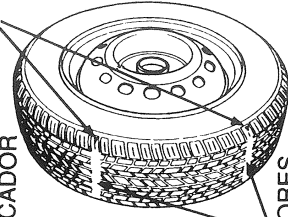

INDICADORES DE DESGASTE

Além da pressão, o alinhamento correto das rodas ajuda a diminuir o desgaste nos pneus. Você deve verificar o alinhamento das rodas do seu automóvel a cada 12 meses ou 15.000 milhas (24.000 km). As rodas são balanceadas corretamente pela fábrica. Entretanto, elas podem necessitar o balanceamento após o desgaste dos pneus. Procure sua concessionária Honda se sentir uma vibração durante a condução.

Os pneus originais do seu veículo têm os indicadores de desgaste moldados na banda de rodagem para indicar quando os pneus deverão ser substituídos.

Os indicadores tornam visíveis na forma de faixas de aproximadamente 12,7 mm de largura quando a profundidade do sulco dos pneus estiverem menos do que 1,6 mm. Quando duas ou mais faixas tornarem visíveis, o pneu deve ser substituído.

A CUIDADO

A utilização de pneus gastos corre sérios riscos de acidente porque reduz a eficiência de frenagem, a precisão da direção e aderência.

Utilize somente os pneus com as medidas recomendadas. Não misture os pneus radiais e diagonais no mesmo veículo.

A roda deve ser balanceada sempre que remover o pneu da roda.

NOTA

(Exceto modelo S)

Use somente o contrapeso para roda de alumínio original Honda. Outros contrapesos podem provocar corrosão ou danos na roda de alumínio.

Rodízio de Pneus

Os pneus podem sofrer desgastes anormais quando forem utilizados nas mesmas posições no veículo por muito tempo. Para evitar isto, efetue um rodízio de pneus a cada 7.500 milhas (12.000 km). Se ocorrer um desgaste anormal no pneu durante o intervalo de rodízios, a causa deve ser descoberta e corrigida o mais rápido possível. A ilustração abaixo mostra como deve ser feito o rodízio de pneus. O pneu de reserva COMPACTO não deve ser incluído no rodízio de pneus.

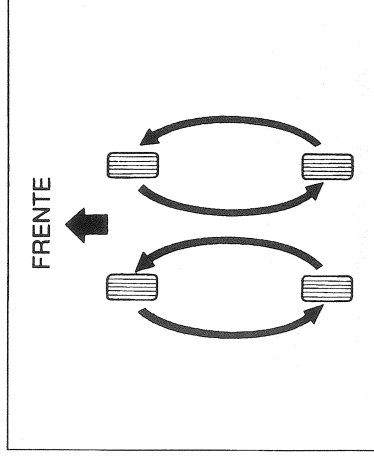

Pneus

Substituição dos pneus

Os pneus instalados no seu veículo pela fábrica foram selecionados para obter a melhor combinação entre os pneus e o veículo, proporcionando ótimos rendimentos, dirigibilidade, conforto e menor desgaste. Recomendamos que você utilize os pneus de mesma medida, tipo e categoria ao substituí-los. Misturar os pneus radiais e diagonais no seu automóvel pode reduzir sua capacidade de frenagem, aderência e a precisão da direção.

Se você decidir utilizar os pneus de uma marca diferente dos instalados originalmente, certifique-se que os pneus de reposição são do mesmo tipo, de mesma medida, mesmo limite de carga e taxa de velocidade dos pneus originais.

Se você tiver alguma dúvida sobre os pneus, consulte a sua concessionária Honda.

A Honda recomenda a substituição de quatro pneus em conjunto ou em pares, dianteira e traseira.

Se for necessário substituir somente um pneu, instale o pneu novo no lado oposto do pneu que esteja menos gasto. Portanto,

se o pneu dianteiro esquerdo apresentar menos desgaste, instale o pneu novo na roda dianteira direita.

Rodas e pneus

Roda

Modelo S: 14 x 5, 5 JJ

Exceto Modelo S: 15 x 6,5 JJ

Pneus

(Modelo S)

195/65R14 89H

(Exceto modelo S)

205/55R15 87 V

138

Pneus

Substituição dos pneus

Os pneus instalados no seu veículo pela fábrica foram selecionados para obter a melhor combinação entre os pneus e o veículo, proporcionando ótimos rendimentos, dirigibilidade, conforto e menor desgaste. Recomendamos que você utilize os pneus de mesma medida, tipo e categoria ao substituí-los. Misturar os pneus radiais e diagonais no seu automóvel pode reduzir sua capacidade de frenagem, aderência e a precisão da direção.

Se você decidir utilizar os pneus de uma marca diferente dos instalados originalmente, certifique-se que os pneus de reposição são do mesmo tipo, de mesma medida, mesmo limite de carga e taxa de velocidade dos pneus originais.

Se você tiver alguma dúvida sobre os pneus, consulte a sua concessionária Honda.

A Honda recomenda a substituição de quatro pneus em conjunto ou em pares, dianteira e traseira.

Se for necessário substituir somente um pneu, instale o pneu novo no lado oposto do pneu que esteja menos gasto. Portanto,

se o pneu dianteiro esquerdo apresentar menos desgaste, instale o pneu novo na roda dianteira direita.

Rodas e pneus

Roda

Modelo S: 14 x 5, 5 JJ

Exceto Modelo S: 15 x 6,5 JJ

Pneus

(Modelo S)

195/65R14 89H

(Exceto modelo S)

205/55R15 87 V

Verifique o funcionamento das lâmpadas externas do seu automóvel pelo menos uma vez por mês. Uma lâmpada queimada pode criar uma condição insegura reduzindo a visualização do seu automóvel e a capacidade de sinalizar suas intenções para outros motoristas.

Verifique os seguintes itens:

- Faróis (luzes alta e baixa)
- Luzes de estacionamento
- Lanternas traseiras
- Lâmpadas das sinaleiras
- Luz-de-ré
- Luz do sinalizador de advertência
- Luz da placa da licença
- Luzes do freio
- Luz do freio superior
- Lanternas laterais

Se você encontrar alguma lâmpada queimada, substitua-a o mais rápido possível. Consulte a tabela na página 179 para determinar o tipo da lâmpada.

Substituição da lâmpada do farol.

Seu automóvel está equipado com lâmpadas halógenas no farol.

Use luvas para substituir a lâmpada. Não toque com a mão no bulbo da lâmpada. As impressões digitais na lâmpada criam pontos quentes e podem causar a queima prematura. Se você tocar na lâmpada com suas mãos, limpe-a com um pano umedecido com álcool para evitar sua queima prematura.

NOTA

A lâmpada halógena do farol, quando está ligada, torna-se muito quente e permanece quente durante algum tempo após ser desligada. Deixe-a esfriar antes de manuseá-la.

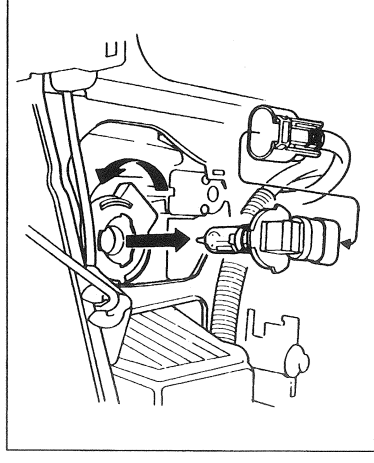

1. Abra o capuz do motor. Se você precisar trocar a lâmpada do farol do lado direito, remova o reservatório do líquido de arrefecimento puxando-o para cima.
2. Remova o conector da fiação da lâmpada pressionando a extremidade da trava para soltar o conector. Puxe o conector para baixo.

Verifique o funcionamento das lâmpadas externas do seu automóvel pelo menos uma vez por mês. Uma lâmpada queimada pode criar uma condição insegura reduzindo a visualização do seu automóvel e a capacidade de sinalizar suas intenções para outros motoristas.

Verifique os seguintes itens:

- Faróis (luzes alta e baixa)
- Luzes de estacionamento
- Lanternas traseiras
- Lâmpadas das sinaleiras
- Luz-de-ré
- Luz do sinalizador de advertência
- Luz da placa da licença
- Luzes do freio
- Luz do freio superior
- Lanternas laterais

Se você encontrar alguma lâmpada queimada, substitua-a o mais rápido possível. Consulte a tabela na página 179 para determinar o tipo da lâmpada.

Substituição da lâmpada do farol.

Seu automóvel está equipado com lâmpadas halógenas no farol.

Use luvas para substituir a lâmpada. Não toque com a mão no bulbo da lâmpada. As impressões digitais na lâmpada criam pontos quentes e podem causar a queima prematura. Se você tocar na lâmpada com suas mãos, limpe-a com um pano umedecido com álcool para evitar sua queima prematura.

NOTA

A lâmpada halógena do farol, quando está ligada, torna-se muito quente e permanece quente durante algum tempo após ser desligada. Deixe-a esfriar antes de manuseá-la.

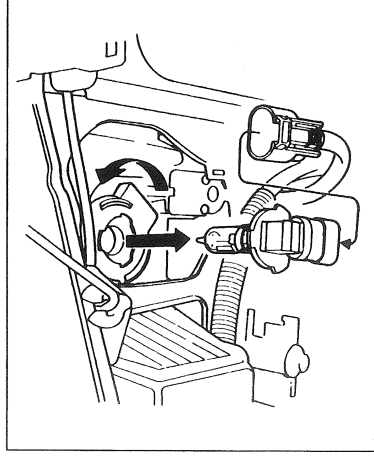

1. Abra o capuz do motor. Se você precisar trocar a lâmpada do farol do lado direito, remova o reservatório do líquido de arrefecimento puxando-o para cima.
2. Remova o conector da fiação da lâmpada pressionando a extremidade da trava para soltar o conector. Puxe o conector para baixo.

Lâmpadas

3. Gire o anel de trava no sentido anti-horário (aproximadamente 1/4 de volta) para destravar a lâmpada do farol.
4. Remova a lâmpada puxando-a para fora do seu alojamento
5. Instale a lâmpada nova com o conector elétrico apontado para baixo. Certifique-se que as três linguetas da lâmpada estão assentadas nas ranhuras da carcaça do farol.
6. Gire o anel de trava no sentido horário para travar a lâmpada. Não force o anel. Verifique a posição da lingueta da lâmpada se o anel de trava não retornar para a sua posição original.
7. Ligue o conector da fiação com conector da lâmpada. Certifique-se que os conectores estão travados.
- Ligue o farol para testar a lâmpada nova.
8. (Lado direito)
Reinstale o reservatório do líquido de arrefecimento

Substituição da Lâmpada de Estacionamento.

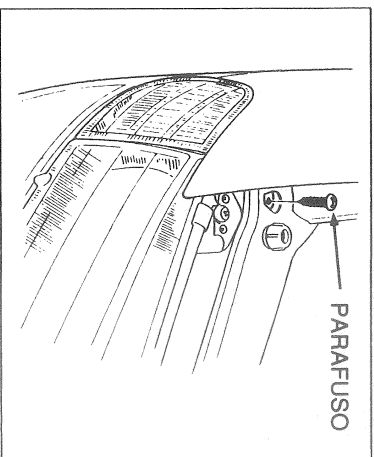

1. Remova o parafuso da parte superior do pára-lama usando uma chave Phillips.

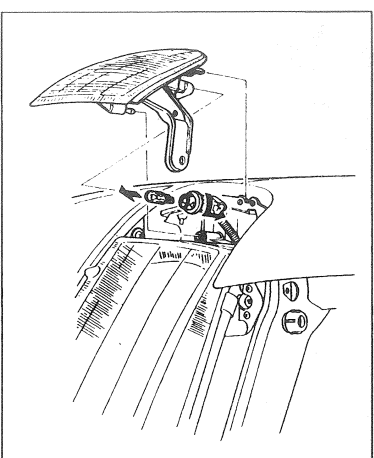

2. Remova o conjunto da luz de estacionamento puxando-o para frente.
3. Gire o soquete 1/4 de volta no sentido anti-horário para removê-lo da lente.

140

Lâmpadas

3. Gire o anel de trava no sentido anti-horário (aproximadamente 1/4 de volta) para destravar a lâmpada do farol.
4. Remova a lâmpada puxando-a para fora do seu alojamento
5. Instale a lâmpada nova com o conector elétrico apontado para baixo. Certifique-se que as três linguetas da lâmpada estão assentadas nas ranhuras da carcaça do farol.
6. Gire o anel de trava no sentido horário para travar a lâmpada. Não force o anel. Verifique a posição da lingueta da lâmpada se o anel de trava não retornar para a sua posição original.
7. Ligue o conector da fiação com conector da lâmpada. Certifique-se que os conectores estão travados.
- Ligue o farol para testar a lâmpada nova.
8. (Lado direito)
Reinstale o reservatório do líquido de arrefecimento

Substituição da Lâmpada de Estacionamento.

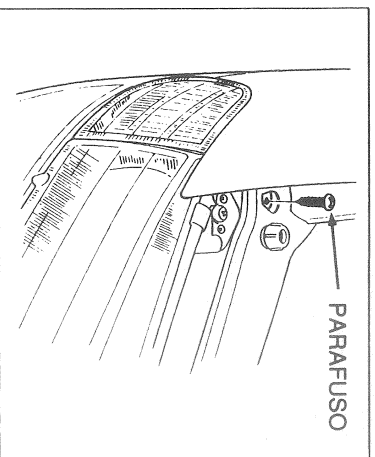

1. Remova o parafuso da parte superior do pára-lama usando uma chave Phillips.

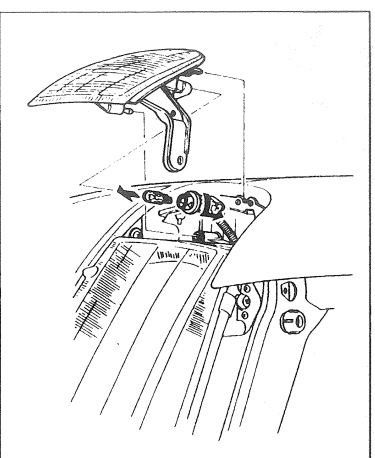

2. Remova o conjunto da luz de estacionamento puxando-o para frente.
3. Gire o soquete 1/4 de volta no sentido anti-horário para removê-lo da lente.

140

4. Puxe a lâmpada para fora do soquete. Instale a lâmpada nova no soquete, pressionando-a até encaixar a parte inferior.

5. Introduza o soquete de volta para o interior da lente. Gire o soquete no sentido horário para travá-lo.

6. Ligue a luz de estacionamento para testar a lâmpada nova.

7. Instale o conjunto da luz de estacionamento, alinhando o orifício do suporte da luz de estacionamento com o orifício do pára-lama. Pressione o conjunto de volta para o seu alojamento.

8. Instale o parafuso de fixação e aperte-o firmemente.

Substituição da Lâmpada da Lanterna Lateral Dianteira

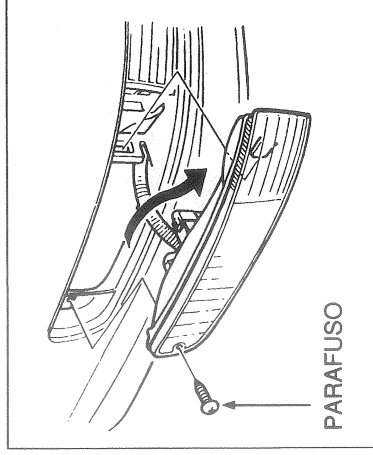

1. Solte o parafuso de fixação do conjunto da lanterna lateral usando uma chave Phillips.

2. Remova o conjunto da lanterna lateral do pára-choque.

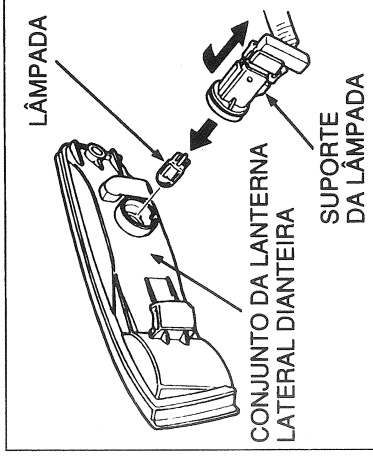

3. Remova o suporte da lâmpada do conjunto da lanterna lateral girando-o no sentido anti-horário 1/4 de volta.

4. Remova a lâmpada puxando-a para fora. Instale a lâmpada nova pressionando-a até a parte inferior assentar no soquete.

4. Puxe a lâmpada para fora do soquete. Instale a lâmpada nova no soquete, pressionando-a até encaixar a parte inferior.

5. Introduza o soquete de volta para o interior da lente. Gire o soquete no sentido horário para travá-lo.

6. Ligue a luz de estacionamento para testar a lâmpada nova.

7. Instale o conjunto da luz de estacionamento, alinhando o orifício do suporte da luz de estacionamento com o orifício do pára-lama. Pressione o conjunto de volta para o seu alojamento.

8. Instale o parafuso de fixação e aperte-o firmemente.

Substituição da Lâmpada da Lanterna Lateral Dianteira

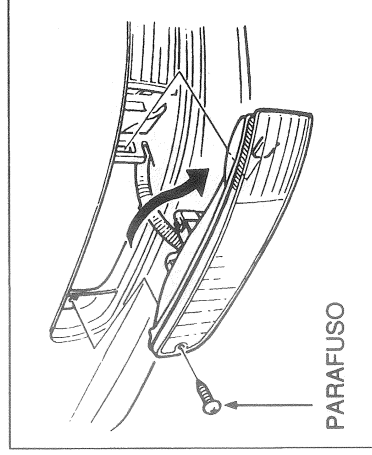

1. Solte o parafuso de fixação do conjunto da lanterna lateral usando uma chave Phillips.

2. Remova o conjunto da lanterna lateral do pára-choque.

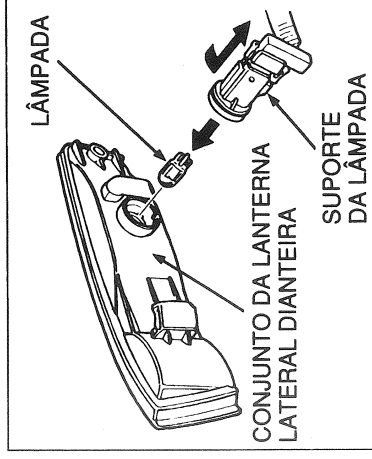

3. Remova o suporte da lâmpada do conjunto da lanterna lateral girando-o no sentido anti-horário 1/4 de volta.

4. Remova a lâmpada puxando-a para fora. Instale a lâmpada nova pressionando-a até a parte inferior assentar no soquete.

Lâmpadas

5. Introduza o suporte da lâmpada no conjunto da lanterna lateral e gire-o no sentido horário até travar.
6. Ligue a lanterna lateral para testar a lâmpada nova.
7. Reinstale o conjunto da lanterna lateral no pára-choque. Certifique-se que a lingüeta do conjunto da lanterna lateral está assentada na ranhura do pára-choque. Aperte os parafusos de fixação firmemente.

Substituição da Lâmpada da Sinaleira Dianteira

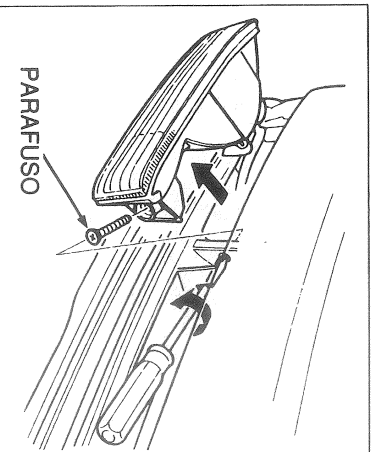

1. Solte o parafuso de fixação do conjunto da sinaleira usando uma chave Phillips.
2. Remova o conjunto da sinaleira do pára-choque.

CONJUNTO DA SINALEIRA

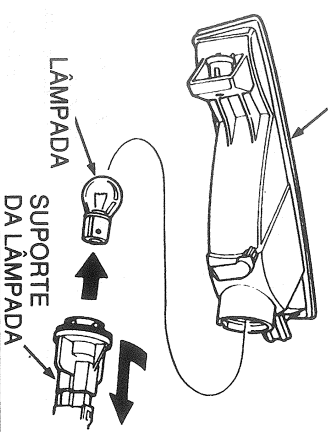

3. Remova o suporte da lâmpada do conjunto da sinaleira girando-o no sentido anti-horário.
4. Remova a lâmpada queimada pressionando-a para dentro e girando-a no sentido anti-horário até destravar. Instale a lâmpada nova.

142

Lâmpadas

5. Introduza o suporte da lâmpada no conjunto da lanterna lateral e gire-o no sentido horário até travar.
6. Ligue a lanterna lateral para testar a lâmpada nova.
7. Reinstale o conjunto da lanterna lateral no pára-choque. Certifique-se que a lingüeta do conjunto da lanterna lateral está assentada na ranhura do pára-choque. Aperte os parafusos de fixação firmemente.

Substituição da Lâmpada da Sinaleira Dianteira

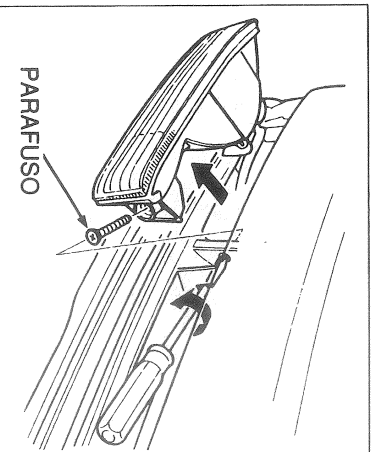

1. Solte o parafuso de fixação do conjunto da sinaleira usando uma chave Phillips.
2. Remova o conjunto da sinaleira do pára-choque.

CONJUNTO DA SINALEIRA

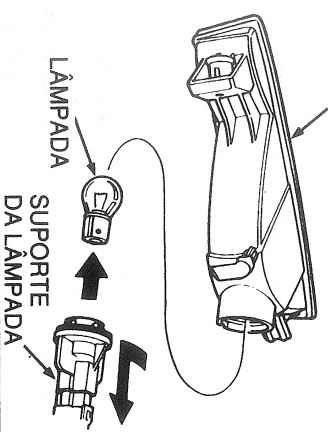

3. Remova o suporte da lâmpada do conjunto da sinaleira girando-o no sentido anti-horário.
4. Remova a lâmpada queimada pressionando-a para dentro e girando-a no sentido anti-horário até destravar. Instale a lâmpada nova.

142

5. Introduza o suporte da lâmpada no conjunto da sinaleira e gire-o no sentido horário até travá-lo.
6. Ligue a sinaleira para testar a lâmpada nova.
7. Instale o conjunto da sinaleira no pára-choque. Certifique-se que a lingüeta do conjunto da sinaleira está assentada na ranhura do pára-choque. Aperte o parafuso de fixação firmemente.

Substituição da Lâmpada da Luz do Freio Superior

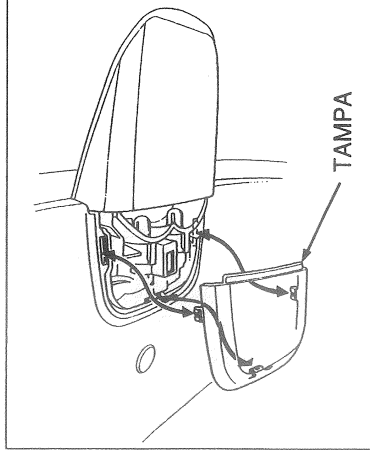

1. Remova a tampa puxando-a para baixo e para frente.
2. Determine a lâmpada que está queimada.
3. Remova a lâmpada queimada do seu soquete. Instale a lâmpada nova pressionando-a até assentar a parte inferior no soquete.

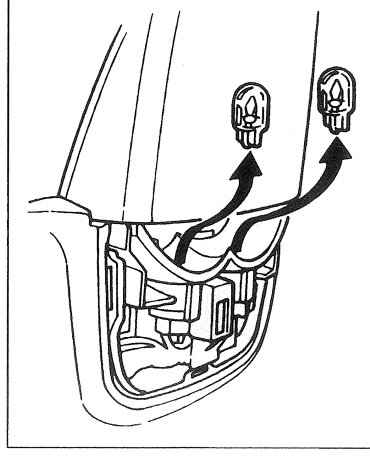

4. Certifique-se que a lâmpada nova está funcionando.
5. Reinstale a tampa pressionando-a para a sua posição e para cima.

5. Introduza o suporte da lâmpada no conjunto da sinaleira e gire-o no sentido horário até travá-lo.
6. Ligue a sinaleira para testar a lâmpada nova.
7. Instale o conjunto da sinaleira no pára-choque. Certifique-se que a lingüeta do conjunto da sinaleira está assentada na ranhura do pára-choque. Aperte o parafuso de fixação firmemente.

Substituição da Lâmpada da Luz do Freio Superior

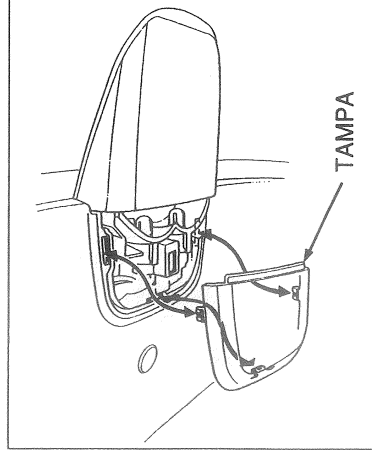

1. Remova a tampa puxando-a para baixo e para frente.
2. Determine a lâmpada que está queimada.
3. Remova a lâmpada queimada do seu soquete. Instale a lâmpada nova pressionando-a até assentar a parte inferior no soquete.

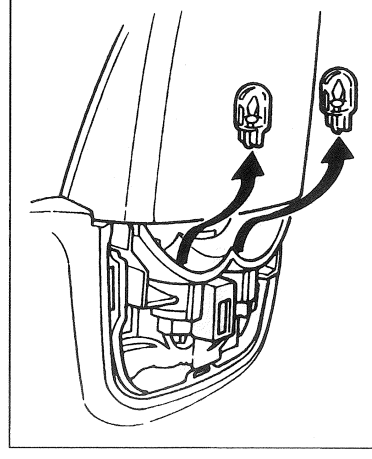

4. Certifique-se que a lâmpada nova está funcionando.
5. Reinstale a tampa pressionando-a para a sua posição e para cima.

Lâmpadas

Substituição das Lâmpadas Traseiras

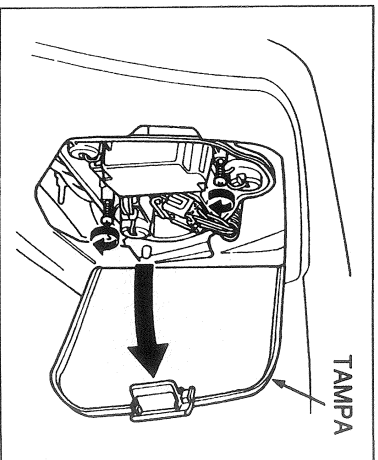

1. Abra a tampa do compartimento de bagagens e a tampa do conjunto da lanterna traseira.
2. Use uma chave Phillips para remover dois parafusos do suporte das lâmpadas. Remova o suporte das lâmpadas.

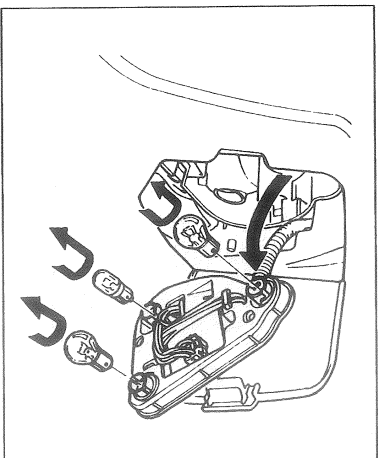

3. Ligue as luzes da lanterna, do freio, sinaleira e da marcha-à-ré para verificar qual das lâmpadas necessita a substituição. Remova a lâmpada queimada do soquete pressionando-a levemente para dentro e girando-a no sentido anti-horário.

4. Instale a lâmpada nova. Certifique-se que a lâmpada nova está funcionando.
5. Reinstele o suporte das lâmpadas e fixe-o com dois parafusos. Aperte os parafusos firmemente.

144

Lâmpadas

Substituição das Lâmpadas Traseiras

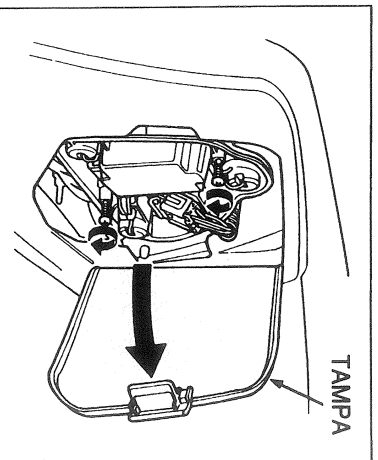

1. Abra a tampa do compartimento de bagagens e a tampa do conjunto da lanterna traseira.
2. Use uma chave Phillips para remover dois parafusos do suporte das lâmpadas. Remova o suporte das lâmpadas.

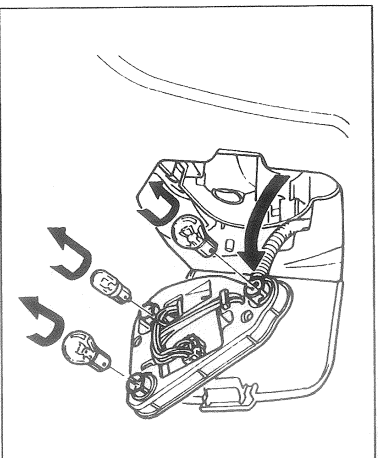

3. Ligue as luzes da lanterna, do freio, sinaleira e da marcha-à-ré para verificar qual das lâmpadas necessita a substituição. Remova a lâmpada queimada do soquete pressionando-a levemente para dentro e girando-a no sentido anti-horário.

4. Instale a lâmpada nova. Certifique-se que a lâmpada nova está funcionando.
5. Reinstele o suporte das lâmpadas e fixe-o com dois parafusos. Aperte os parafusos firmemente.

144

Substituição da Lâmpada da Lanterna Lateral Traseira

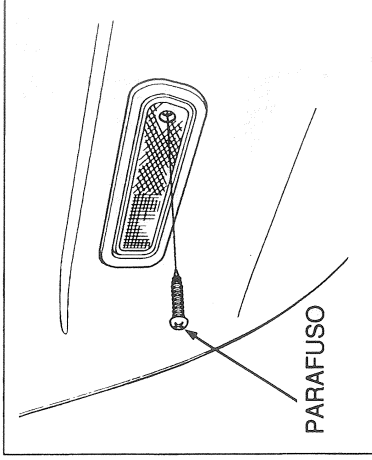

1. Solte o parafuso de fixação do conjunto da lanterna lateral usando uma chave Phillips.
2. Remova o conjunto da lanterna lateral puxando a extremidade traseira para fora e deslocando o conjunto para trás.

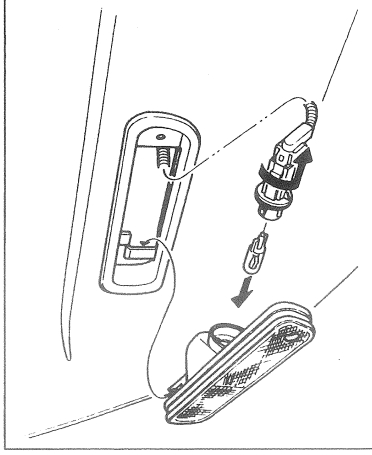

3. Remova o soquete do conjunto da lanterna lateral girando-o no sentido anti-horário.
4. Remova a lâmpada do soquete puxando-a para fora. Instale a lâmpada nova. Ligue o farol para testar a lâmpada nova.

5. Introduza o soquete no conjunto da lanterna lateral e gire-o no sentido horário para travá-lo.
6. Reinstale o conjunto da lanterna lateral. Aperte os parafusos de fixação firmemente.

Substituição da Lâmpada da Lanterna Lateral Traseira

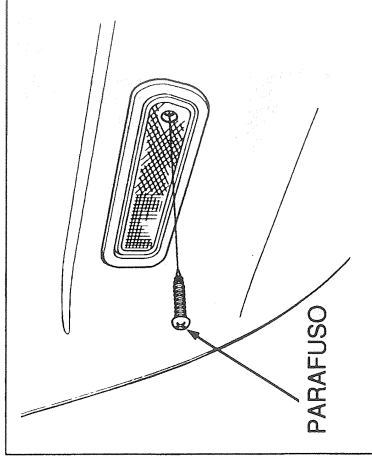

1. Solte o parafuso de fixação do conjunto da lanterna lateral usando uma chave Phillips.
2. Remova o conjunto da lanterna lateral puxando a extremidade traseira para fora e deslocando o conjunto para trás.

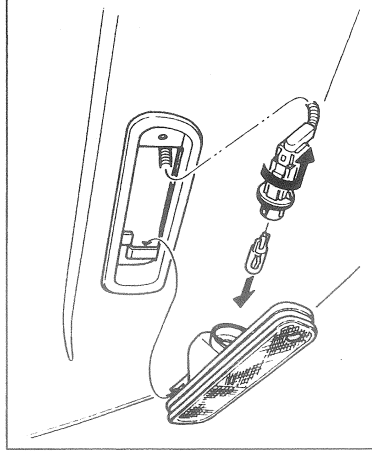

3. Remova o soquete do conjunto da lanterna lateral girando-o no sentido anti-horário.
4. Remova a lâmpada do soquete puxando-a para fora. Instale a lâmpada nova. Ligue o farol para testar a lâmpada nova.

5. Introduza o soquete no conjunto da lanterna lateral e gire-o no sentido horário para travá-lo.
6. Reinstale o conjunto da lanterna lateral. Aperte os parafusos de fixação firmemente.

Lâmpadas

Substituição da Lâmpada da Luz da Placa de Licença

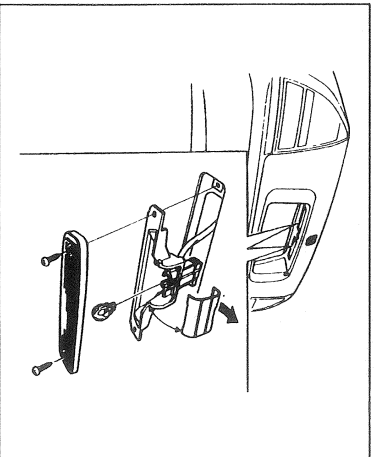

1. Remova os parafusos Phillips e o conjunto da luz da placa de licença.
2. Remova a lente da borracha de vedação e da capa metálica.
3. Remova a lâmpada puxando-a para fora. Instale a lâmpada nova no soquete.

4. Ligue a luz de estacionamento para testar a lâmpada nova.
5. Reinstele a capa e a lente. Reinstele o conjunto da luz da placa de licença e fixe-o com dois parafusos. Aperte os parafusos firmemente.

Lâmpada da Luz Interna (Modelo S e Si)

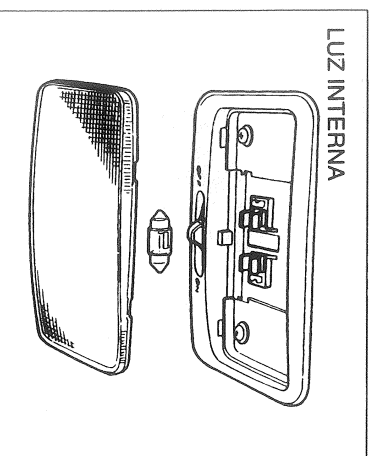

1. Remova a lente cuidadosamente soltando a trava no meio da lente, usando uma chave de fenda pequena como alavanca. Não tente soltar a lente pelas extremidades.

Lâmpadas

Substituição da Lâmpada da Luz da Placa de Licença

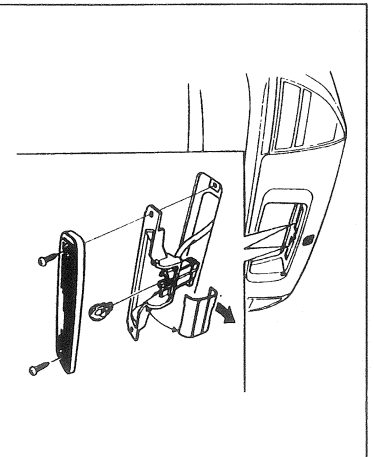

1. Remova os parafusos Phillips e o conjunto da luz da placa de licença.
2. Remova a lente da borracha de vedação e da capa metálica.
3. Remova a lâmpada puxando-a para fora. Instale a lâmpada nova no soquete.

4. Ligue a luz de estacionamento para testar a lâmpada nova.
5. Reinstele a capa e a lente. Reinstele o conjunto da luz da placa de licença e fixe-o com dois parafusos. Aperte os parafusos firmemente.

Lâmpada da Luz Interna (Modelo S e Si)

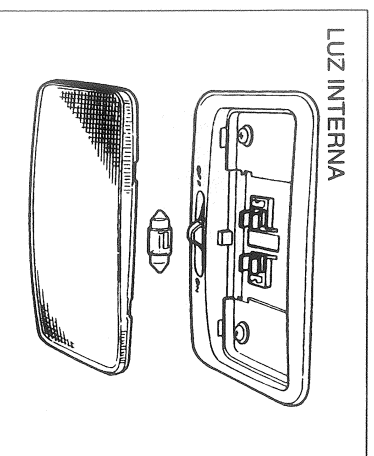

1. Remova a lente cuidadosamente soltando a trava no meio da lente, usando uma chave de fenda pequena como alavanca. Não tente soltar a lente pelas extremidades.

(Modelo 4WS e VTEC)

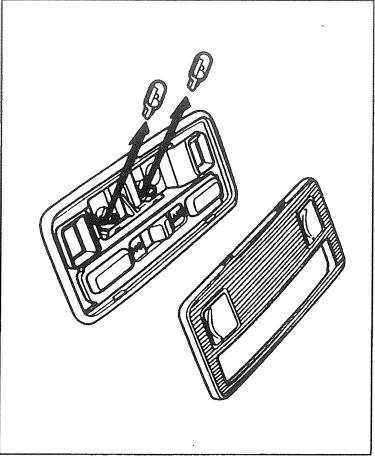

Luz do Compartimento de Bagagens

LUZ DO COMPARTIMENTO DE BAGAGENS

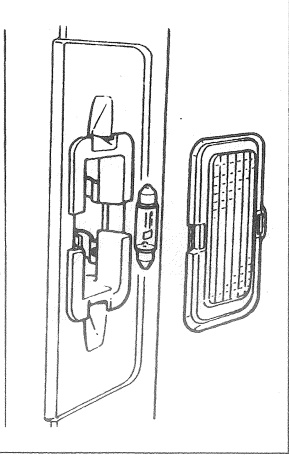

2. Retire a lâmpada puxando-a do soquete.
3. Encaixe a lâmpada nova e reinstale a lente.

147

(Modelo 4WS e VTEC)

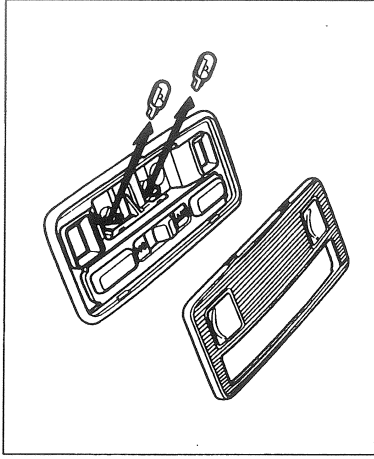

Luz do Compartimento de Bagagens

LUZ DO COMPARTIMENTO DE BAGAGENS

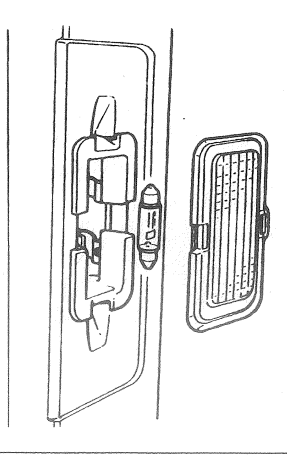

2. Retire a lâmpada puxando-a do soquete.
3. Encaixe a lâmpada nova e reinstale a lente.

147

Lâmpadas

Luz Direcionada (Modelo 4WS e VTEC)

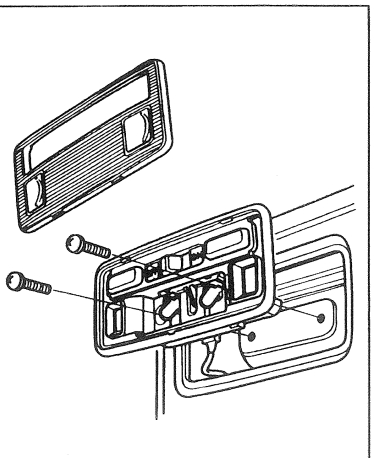

As lâmpadas da luz direcionada estão localizadas na carcaça da luz do teto.

1. Remova a lente da luz do teto.
2. Remova dois parafusos e o conjunto da luz do teto.
3. Remova dois parafusos do suporte da lâmpada da luz direcionada.

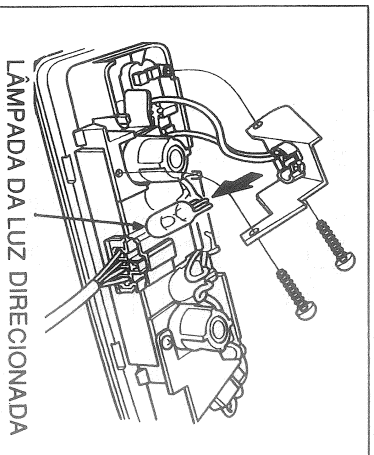

4. Puxe a lâmpada para fora do suporte. Instale a lâmpada nova no suporte.

5. Teste as luzes para certificar-se de que a lâmpada está boa.
6. Reinstale o suporte da lâmpada e o conjunto da luz do teto na ordem inversa da remoção. Reinstale a lente da luz do teto.

148

Lâmpadas

Luz Direcionada (Modelo 4WS e VTEC)

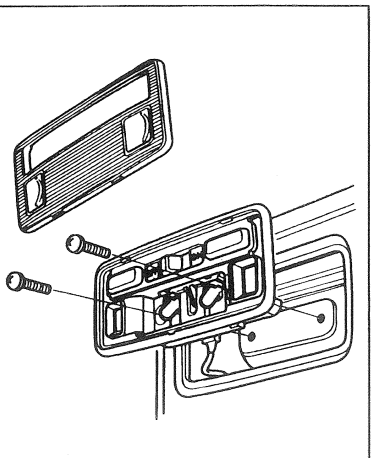

As lâmpadas da luz direcionada estão localizadas na carcaça da luz do teto.

1. Remova a lente da luz do teto.
2. Remova dois parafusos e o conjunto da luz do teto.
3. Remova dois parafusos do suporte da lâmpada da luz direcionada.

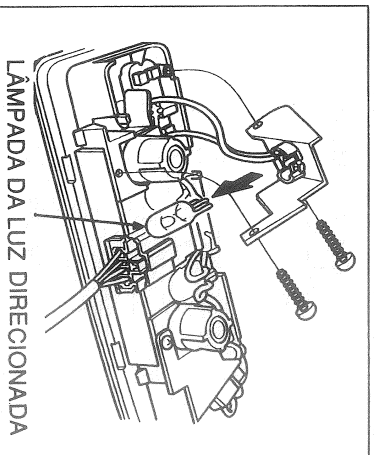

4. Puxe a lâmpada para fora do suporte. Instale a lâmpada nova no suporte.

5. Teste as luzes para certificar-se de que a lâmpada está boa.
6. Reinstale o suporte da lâmpada e o conjunto da luz do teto na ordem inversa da remoção. Reinstale a lente da luz do teto.

148

Inatividade Prolongada do Automóvel

Se você necessitar deixar seu automóvel parado por um tempo prolongado (mais de 1 mês), devem ser tomadas algumas providências para guardá-lo seguramente. Preparações corretas para evitar deteriorações e para fazer com que seu automóvel esteja pronto para voltar para a estrada. Siga as instruções abaixo.

- Encha o tanque de combustível.
- Troque o óleo do motor e o filtro de óleo.
- Lave e seque o exterior do automóvel.
- Limpe completamente o interior. Certifique-se que o assoalho e o tapete estão completamente secos.
- Solte o freio de estacionamento. Coloque a transmissão em marcha-à-ré (transmissão manual) ou P (transmissão automática)
- Bloqueie as rodas traseiras.
- Se o automóvel vai ficar parado por muito tempo, suspenda as rodas do solo usando suportes.

- Deixe uma janela ligeiramente aberta (se o automóvel estiver guardado em local fechado)
- Desconecte os terminais das baterias.
- Cubra o automóvel com uma capa protetora; não utilize uma capa plástica que não ofereça a entrada de ar.
- Se possível, funcione o motor periodicamente (pelo menos uma vez por mês)

NOTA
Se o seu automóvel permanecer parado por 12 meses ou mais, dirija-se à uma concessionária autorizada HONDA para fazer uma revisão conforme a tabela de manutenção o mais rápido possível após voltar a colocar o automóvel em atividade.

Inatividade Prolongada do Automóvel

Se você necessitar deixar seu automóvel parado por um tempo prolongado (mais de 1 mês), devem ser tomadas algumas providências para guardá-lo seguramente. Preparações corretas para evitar deteriorações e para fazer com que seu automóvel esteja pronto para voltar para a estrada. Siga as instruções abaixo.

- Encha o tanque de combustível.
- Troque o óleo do motor e o filtro de óleo.
- Lave e seque o exterior do automóvel.
- Limpe completamente o interior. Certifique-se que o assoalho e o tapete estão completamente secos.
- Solte o freio de estacionamento. Coloque a transmissão em marcha-à-ré (transmissão manual) ou P (transmissão automática)
- Bloqueie as rodas traseiras.
- Se o automóvel vai ficar parado por muito tempo, suspenda as rodas do solo usando suportes.

- Deixe uma janela ligeiramente aberta (se o automóvel estiver guardado em local fechado)
- Desconecte os terminais das baterias.
- Cubra o automóvel com uma capa protetora; não utilize uma capa plástica que não ofereça a entrada de ar.
- Se possível, funcione o motor periodicamente (pelo menos uma vez por mês)

NOTA

Se o seu automóvel permanecer parado por 12 meses ou mais, dirija-se à uma concessionária autorizada HONDA para fazer uma revisão conforme a tabela de manutenção o mais rápido possível após voltar a colocar o automóvel em atividade.

Prevenção contra Corrosão

Limpeza Externa

Lavagem

Remova toda a poeira jogando água morna ou fria em abundância em toda a carroceria do veículo. Não use água quente.

Não lave o seu automóvel exposto diretamente ao sol.

Use uma esponja ou um pano macio e a água contendo um detergente neutro.

Remova óleo, piche, etc. com removedor de piche ou terebintina.

Remova o sal, insetos, etc., com detergente neutro e água morna. Enxágüe imediatamente. Todas essas substâncias podem danificar o acabamento se deixá-las nas superfícies pintadas.

Enxágüe bem com bastante água. Seque com um pano macio para evitar formação de manchas. Não deixe as superfícies pintadas secarem com água ou sabão sob luz do sol.

Enquanto estiver secando com o pano, verifique se há riscos ou arranhões. Pinte todos os arranhões ou riscos com a tinta de retoque para evitar que eles se enferrugem.

Consulte o capítulo prevenção contra corrosão na página 155 para maiores informações sobre a proteção contra a corrosão.

Aplicação de Cera

Não aplique cera enquanto a superfície pintada estiver molhada.

Sempre lave e seque o veículo antes de aplicar a cera.

Use uma cera de boa qualidade e siga as instruções do seu fabricante. Aplique a cera somente nas peças metálicas pintadas.

NOTA

A remoção do óleo, piche, etc. utilizando removedor, normalmente, removem a cera superficial onde foi aplicado o removedor. Aplique cera nestas superfícies mesmo que o restante do veículo não esteja necessitando a aplicação de cera.

ATENÇÃO

Nunca utilize sistema automático de lavagem que possuam escovas giratórias, pois este sistema danificará a pintura do seu automóvel. Este tipo de problema não será coberto pela garantia.

Rodas de Alumínio

As rodas de alumínio tem uma camada de proteção para evitar a corrosão e encrustação de piche. O uso de produto químico forte ou escova dura pode danificar esta camada.

ATENÇÃO

- Lave as rodas após conduzir em estradas não pavimentadas ou areia de praia.
- Lave as rodas de alumínio com detergente com baixo teor de fosfato e uma esponja. Não use detergentes abrasivos ou escovas duras.
- Sempre instale as rodas de alumínio em conjunto de quatro. Se misturar com outros tipos pode afetar a dirigibilidade do veículo.

150

Prevenção contra Corrosão

Limpeza Externa

Lavagem

Remova toda a poeira jogando água morna ou fria em abundância em toda a carroceria do veículo. Não use água quente.

Não lave o seu automóvel exposto diretamente ao sol.

Use uma esponja ou um pano macio e a água contendo um detergente neutro.

Remova óleo, piche, etc. com removedor de piche ou terebintina.

Remova o sal, insetos, etc., com detergente neutro e água morna. Enxágüe imediatamente. Todas essas substâncias podem danificar o acabamento se deixá-las nas superfícies pintadas.

Enxágüe bem com bastante água. Seque com um pano macio para evitar formação de manchas. Não deixe as superfícies pintadas secarem com água ou sabão sob luz do sol.

Enquanto estiver secando com o pano, verifique se há riscos ou arranhões. Pinte todos os arranhões ou riscos com a tinta de retoque para evitar que eles se enferrugem.

Consulte o capítulo prevenção contra corrosão na página 155 para maiores informações sobre a proteção contra a corrosão.

Aplicação de Cera

Não aplique cera enquanto a superfície pintada estiver molhada.

Sempre lave e seque o veículo antes de aplicar a cera.

Use uma cera de boa qualidade e siga as instruções do seu fabricante. Aplique a cera somente nas peças metálicas pintadas.

NOTA

A remoção do óleo, piche, etc. utilizando removedor, normalmente, removem a cera superficial onde foi aplicado o removedor. Aplique cera nestas superfícies mesmo que o restante do veículo não esteja necessitando a aplicação de cera.

ATENÇÃO

Nunca utilize sistema automático de lavagem que possuam escovas giratórias, pois este sistema danificará a pintura do seu automóvel. Este tipo de problema não será coberto pela garantia.

Rodas de Alumínio

As rodas de alumínio tem uma camada de proteção para evitar a corrosão e encrustação de piche. O uso de produto químico forte ou escova dura pode danificar esta camada.

ATENÇÃO

- Lave as rodas após conduzir em estradas não pavimentadas ou areia de praia.
- Lave as rodas de alumínio com detergente com baixo teor de fosfato e uma esponja. Não use detergentes abrasivos ou escovas duras.
- Sempre instale as rodas de alumínio em conjunto de quatro. Se misturar com outros tipos pode afetar a dirigibilidade do veículo.

150

Tapeteçaria

Remova o pó e as sujeiras soltas com o aspirador de pó. As sujeiras abreviamente a desgaste do tapete. Lave frequentemente a tapeteçaria. Use o limpador de tapete tipo espuma com esponja ou escova macia para lavar o tapete. Mantenha o tapete o mais seco possível evitando adicionar água na espuma.

Estofamentos

Remova frequentemente o pó e as sujeiras com aspirador de pó. Para limpeza geral, use a solução de sabão neutro com água morna. Para uma mancha mais resistente, use o produto de limpeza para estofamento disponíveis no mercado. Faça um teste primeiro para certificar-se de que o produto não descolora o tecido.

Peças de Couro

Remova o pó e as sujeiras, soltas com aspirador de pó. Preste uma atenção maior nas pregas e nas costuras. Limpe as peças de couro com um pano macio umedecido com água. Em seguida, passe um pano seco. Se não for possível remover as sujeiras com água, use um sabão específico para couro. Se você utilizar o limpador de

couro, passe um pano seco logo após aplicar o limpador.

Peças Plásticas

Remova as peças plásticas com um pano macio umedecido com a solução de água e sabão neutro. Use uma escova macia para remover as manchas mais difíceis.

Cinto de Segurança

Se o cinto de segurança estiver sujo, limpe-o com uma escova macia e uma mistura de sabão neutro e água morna. Não use solventes de limpeza. Isto pode enfraquecer o material do cinto. Deixe-o secar antes de usar o carro.



DADO

Não use thinner, gasolina, querosene, nafta ou outros solventes para limpar o interior do veículo. Eles são tóxicos, inflamáveis e perigosos. O uso desses solventes podem danificar os materiais dos itens que você está limpando.

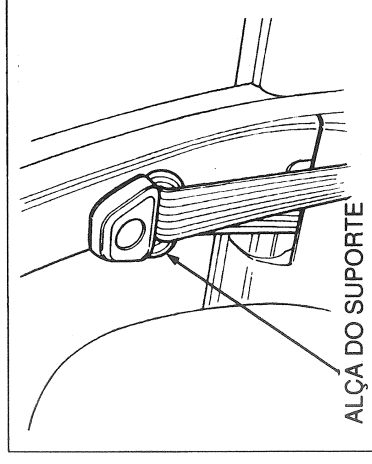

ALÇA DO SUPORTE

A sujeira acumulada na alça do suporte de ancoragem do cinto de segurança pode causar a demora na retração do cinto. Limpe o interior da alça com um pano limpo umedecido com uma mistura de sabão neutro e água morna.

Tapeteçaria

Remova o pó e as sujeiras soltas com o aspirador de pó. As sujeiras abreviamente a desgaste do tapete. Lave frequentemente a tapeteçaria. Use o limpador de tapete tipo espuma com esponja ou escova macia para lavar o tapete. Mantenha o tapete o mais seco possível evitando adicionar água na espuma.

Estofamentos

Remova frequentemente o pó e as sujeiras com aspirador de pó. Para limpeza geral, use a solução de sabão neutro com água morna. Para uma mancha mais resistente, use o produto de limpeza para estofamento disponíveis no mercado. Faça um teste primeiro para certificar-se de que o produto não descolora o tecido.

Peças de Couro

Remova o pó e as sujeiras, soltas com aspirador de pó. Preste uma atenção maior nas pregas e nas costuras. Limpe as peças de couro com um pano macio umedecido com água. Em seguida, passe um pano seco. Se não for possível remover as sujeiras com água, use um sabão específico para couro. Se você utilizar o limpador de

couro, passe um pano seco logo após aplicar o limpador.

Peças Plásticas

Remova as peças plásticas com um pano macio umedecido com a solução de água e sabão neutro. Use uma escova macia para remover as manchas mais difíceis.

Cinto de Segurança

Se o cinto de segurança estiver sujo, limpe-o com uma escova macia e uma mistura de sabão neutro e água morna. Não use solventes de limpeza. Isto pode enfraquecer o material do cinto. Deixe-o secar antes de usar o carro.



DADO

Não use thinner, gasolina, querosene, nafta ou outros solventes para limpar o interior do veículo. Eles são tóxicos, inflamáveis e perigosos. O uso desses solventes podem danificar os materiais dos itens que você está limpando.

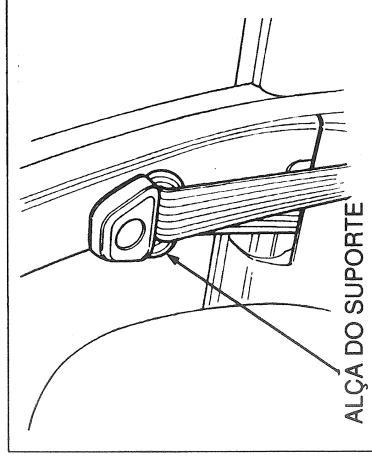

ALÇA DO SUPORTE

A sujeira acumulada na alça do suporte de ancoragem do cinto de segurança pode causar a demora na retração do cinto. Limpe o interior da alça com um pano limpo umedecido com uma mistura de sabão neutro e água morna.

Cuidado com a Aparência

Vidros

Uma mistura de 10 para 1 de água e vinagre branco ou um xampu neutro pode ser usada para limpar os vidros. Use um pano macio ou toalhas de papel para limpar todos os vidros e superfícies plásticas.

ATENÇÃO

- Não coloque estas soluções no reservatório do lavador de pára-brisa. Isto danificará a bomba do lavador de pára-brisa.
- Tenha cuidado para não arranhlar ou danificar os filamentos do desembaçador ao limpar internamente o vidro traseiro. Limpe o vidro horizontalmente ao longo dos filamentos e não verticalmente.
- Segue os vidros com um pano que não soltam os fiapos ou com toalha de papel. Mantenha todos os vidros limpos para proporcionar o máximo de visibilidade.

152

Cuidado com a Aparência

Vidros

Uma mistura de 10 para 1 de água e vinagre branco ou um xampu neutro pode ser usada para limpar os vidros.

Use um pano macio ou toalhas de papel para limpar todos os vidros e superfícies plásticas.

ATENÇÃO

- Não coloque estas soluções no reservatório do lavador de pára-brisa. Isto danificará a bomba do lavador de pára-brisa.
- Tenha cuidado para não arranhlar ou danificar os filamentos do desembaçador ao limpar internamente o vidro traseiro. Limpe o vidro horizontalmente ao longo dos filamentos e não verticalmente.
- Segue os vidros com um pano que não soltam os fiapos ou com toalha de papel. Mantenha todos os vidros limpos para proporcionar o máximo de visibilidade.

Desodorante

Para tirar o odor do interior do veículo, recomendamos o uso de desodorante tipo sólido para carros. O uso de desodorante líquido pode causar quebra ou descoloração dos tecidos devido à ação do agente químico.

Desodorante

Para tirar o odor do interior do veículo, recomendamos o uso de desodorante tipo sólido para carros. O uso de desodorante líquido pode causar quebra ou descoloração dos tecidos devido à ação do agente químico.

152

Prevenção contra corrosão

Dois fatores normalmente contribuem para provocar corrosão em seu veículo.

1. Umidade presa nas cavidades da carroçaria. A areia ou sujeira da estrada coletada que permanece na parte inferior do veículo retém a umidade, provocando corrosão nesta área.

2. Remoção da tinta e camadas de proteção das superfícies internas e externas do veículo.

Várias medidas preventivas contra a corrosão são adotadas no seu automóvel Honda. Você pode ajudar a evitar a corrosão efetuando manutenção periódica simples.

- Repare os riscos e arranhões na pintura assim que descobri-los

- Inspeccione e limpe os orifícios de drenagem das partes inferiores das portas e carroçaria.

- Verifique se há umidade sob o tapete ou assoalho, principalmente após a chuva.

- Use o jato de água de alta pressão para limpar a parte inferior do seu automóvel. Isto é importante principalmente após a condução nas proximidades da praia.

ATENÇÃO

O automóvel equipado com ABS possui sensores e fiação em cada roda.

Tenha cuidado para não danificá-los.

- Inspeccione a parte inferior do automóvel periodicamente quanto a camadas de prevenção contra corrosão e repare se for necessário.

Peças de Reposição da Carroçaria e Pára-lama.

Se o seu veículo sofrer danos na carroçaria e necessitar de peças de reposição, recomendamos o uso somente da carroçaria metálica e peças do pára-lama originais Honda. Muitas companhias de seguro são especializadas em utilizar as peças de metal do mercado paralelo para efetuar reparos, resultante de uma colisão, para reduzir os custos. O uso de peças do mercado paralelo pode resultar nas seguintes condições:

- Não há garantia de que as peças irão se ajustar corretamente e que tenham uma qualidade de acabamento equivalente a das peças de lâminas metálicas originais Honda.

- As peças de lâminas metálicas do mercado paralelo irão resistir contra corrosão tão bem quanto as peças de lâminas metálicas originais Honda.

- As peças de lâminas metálicas do mercado paralelo não são cobertas pela Garantia

Para assegurar sua satisfação contínua com seu automóvel Honda, após eventual acidente, entre em contato com sua companhia de seguros e insista em utilizar as peças originais Honda para reparar seu veículo.

Prevenção contra corrosão

Dois fatores normalmente contribuem para provocar corrosão em seu veículo.

1. Umidade presa nas cavidades da carroçaria. A areia ou sujeira da estrada coletada que permanece na parte inferior do veículo retém a umidade, provocando corrosão nesta área.

2. Remoção da tinta e camadas de proteção das superfícies internas e externas do veículo.

Várias medidas preventivas contra a corrosão são adotadas no seu automóvel Honda. Você pode ajudar a evitar a corrosão efetuando manutenção periódica simples.

- Repare os riscos e arranhões na pintura assim que descobri-los

- Inspeccione e limpe os orifícios de drenagem das partes inferiores das portas e carroçaria.

- Verifique se há umidade sob o tapete ou assoalho, principalmente após a chuva.

- Use o jato de água de alta pressão para limpar a parte inferior do seu automóvel. Isto é importante principalmente após a condução nas proximidades da praia.

ATENÇÃO

O automóvel equipado com ABS possui sensores e fiação em cada roda.

Tenha cuidado para não danificá-los.

- Inspeccione a parte inferior do automóvel periodicamente quanto a camadas de prevenção contra corrosão e repare se for necessário.

Peças de Reposição da Carroçaria e Pára-lama.

Se o seu veículo sofrer danos na carroçaria e necessitar de peças de reposição, recomendamos o uso somente da carroçaria metálica e peças do pára-lama originais Honda. Muitas companhias de seguro são especializadas em utilizar as peças de metal do mercado paralelo para efetuar reparos, resultante de uma colisão, para reduzir os custos. O uso de peças do mercado paralelo pode resultar nas seguintes condições:

- Não há garantia de que as peças irão se ajustar corretamente e que tenham uma qualidade de acabamento equivalente a das peças de lâminas metálicas originais Honda.

- As peças de lâminas metálicas do mercado paralelo irão resistir contra corrosão tão bem quanto as peças de lâminas metálicas originais Honda.

- As peças de lâminas metálicas do mercado paralelo não são cobertas pela Garantia

Para assegurar sua satisfação contínua com seu automóvel Honda, após eventual acidente, entre em contato com sua companhia de seguros e insista em utilizar as peças originais Honda para reparar seu veículo.

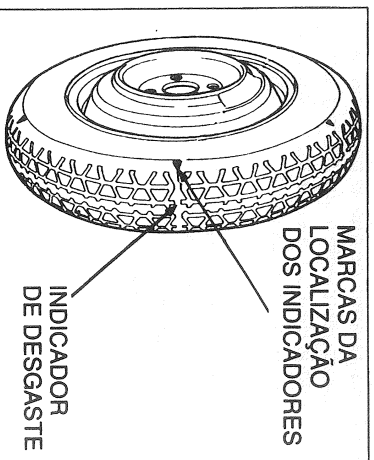

Pneu de Reserva Compacto

Seu veículo possui um pneu e uma roda de reserva compactos para utilizá-los temporariamente quando o pneu normal furar ou perder a pressão. Use o pneu de reserva compacto somente para ir até a borracharia ou concessionária mais próxima para reparar o pneu normal.

Pelo fato de você usar poucas vezes o pneu de reserva compacto, verifique

regularmente suas condições e a pressão de ar (415 KPa, 60 psi), de modo que ele esteja em perfeitas condições de uso quando você precisar utilizá-lo. Este tipo de pneu mantém menos ar à uma pressão muito mais elevada do que o pneu normal, portanto, pode perder a pressão mais rapidamente.

▲ CUIDADO

- O pneu de reserva compacto tem as medidas, pressão de ar, vida útil da banda de rodagem e faixa de velocidades diferentes dos quatro pneus normais. Se não seguir estas advertências pode resultar em danos nos pneus, perda de controle do veículo e possibilidade de provocar acidentes.
- Não ultrapasse 80 km/h sob qualquer circunstâncias quando estiver usando o pneu de reserva compacto.

▲ CUIDADO

- O pneu de reserva compacto tem uma vida útil mais curta do que os pneus normais. Substitua o pneu assim que as faixas indicadoras de desgaste forem visíveis. Substitua por um pneu que tenha exatamente a mesma medida e construção.
- O pneu e a roda de reserva compacto foram projetados especialmente para o seu automóvel. Não os utilize em outros veículos. Não instale outro pneu, que não seja de mesma medida e construção nesta roda e não use o pneu compacto em outras rodas.

- O pneu de reserva compacto, por ser menor em medida e ter pressão interna maior do que o pneu normal, pode perder aderência em alguns tipos de superfícies da estrada. Dirija com cuidado.

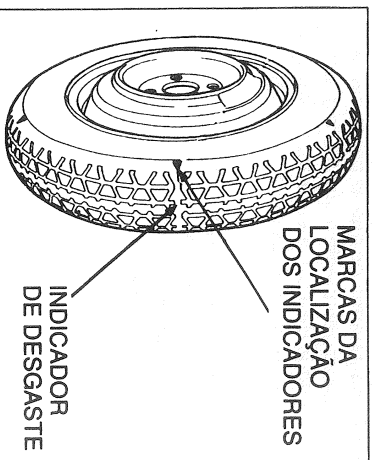

Pneu de Reserva Compacto

Seu veículo possui um pneu e uma roda de reserva compactos para utilizá-los temporariamente quando o pneu normal furar ou perder a pressão. Use o pneu de reserva compacto somente para ir até a borracharia ou concessionária mais próxima para reparar o pneu normal.

Pelo fato de você usar poucas vezes o pneu de reserva compacto, verifique

regularmente suas condições e a pressão de ar (415 KPa, 60 psi), de modo que ele esteja em perfeitas condições de uso quando você precisar utilizá-lo. Este tipo de pneu mantém menos ar à uma pressão muito mais elevada do que o pneu normal, portanto, pode perder a pressão mais rapidamente.

▲ CUIDADO

- O pneu de reserva compacto tem as medidas, pressão de ar, vida útil da banda de rodagem e faixa de velocidades diferentes dos quatro pneus normais. Se não seguir estas advertências pode resultar em danos nos pneus, perda de controle do veículo e possibilidade de provocar acidentes.
- Não ultrapasse 80 km/h sob qualquer circunstâncias quando estiver usando o pneu de reserva compacto.

▲ CUIDADO

- O pneu de reserva compacto tem uma vida útil mais curta do que os pneus normais. Substitua o pneu assim que as faixas indicadoras de desgaste forem visíveis. Substitua por um pneu que tenha exatamente a mesma medida e construção.
- O pneu e a roda de reserva compacto foram projetados especialmente para o seu automóvel. Não os utilize em outros veículos. Não instale outro pneu, que não seja de mesma medida e construção nesta roda e não use o pneu compacto em outras rodas.

- O pneu de reserva compacto, por ser menor em medida e ter pressão interna maior do que o pneu normal, pode perder aderência em alguns tipos de superfícies da estrada. Dirija com cuidado.

Se você notar um pneu furado ou perda de pressão excessiva no pneu, estacione o automóvel em local seguro, longe do tráfego.

A CUIDADO

O carro se torna instável enquanto está suspenso com o macaco. Ele pode cair facilmente. Efetue somente a substituição do pneu e nunca execute outros serviços, principalmente sob o veículo enquanto o mesmo está suspenso com o macaco.

1. Estacione o automóvel em um local plano e firme.
2. Acione o freio de estacionamento, ligue a luz sinalizadora de advertência e coloque a transmissão em marcha (posição "P") para transmissão automática) e gire o interruptor de ignição para a posição (O).
3. Abra o compartimento de bagagem, levante o piso para ter acesso ao pneu reserva.
4. Retire o jogo de ferramentas do compartimento de bagagem.

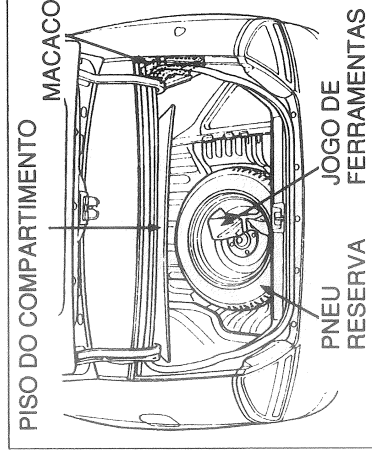

5. Solte o parafuso de fixação e remova o pneu reserva.

Se você notar um pneu furado ou perda de pressão excessiva no pneu, estacione o automóvel em local seguro, longe do tráfego.

A CUIDADO

O carro se torna instável enquanto está suspenso com o macaco. Ele pode cair facilmente. Efetue somente a substituição do pneu e nunca execute outros serviços, principalmente sob o veículo enquanto o mesmo está suspenso com o macaco.

1. Estacione o automóvel em um local plano e firme.
2. Acione o freio de estacionamento, ligue a luz sinalizadora de advertência e coloque a transmissão em marcha (posição "P" para transmissão automática) e gire o interruptor de ignição para a posição (O).
3. Abra o compartimento de bagagem, levante o piso para ter acesso ao pneu reserva.
4. Retire o jogo de ferramentas do compartimento de bagagem.

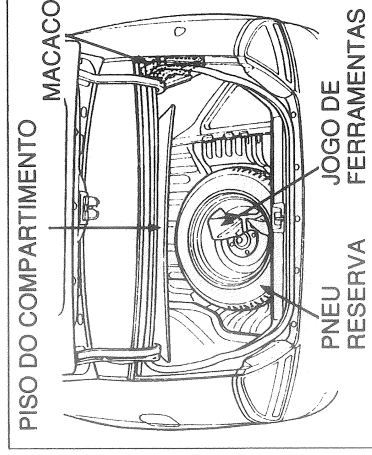

5. Solte o parafuso de fixação e remova o pneu reserva.

Substituição de um Pneu

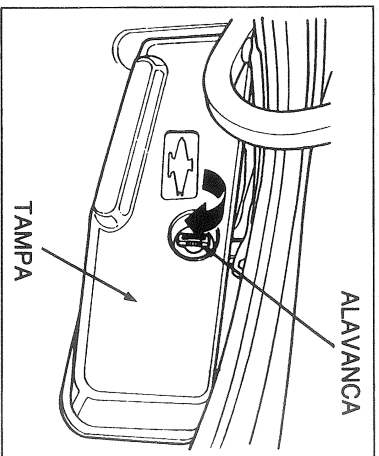

6. O macaco está localizado atrás da tampa no lado direito. Remova a tampa girando a alavanca no sentido horário.

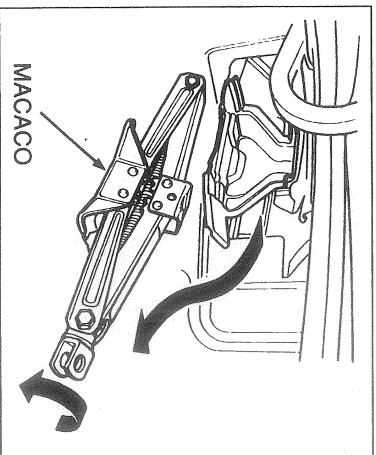

7. Gire a extremidade do braço do macaco no sentido anti-horário para soltá-lo e remova o macaco.

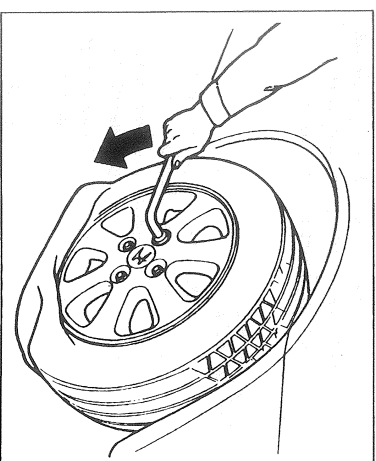

8. Afrouxe as porcas de fixação das rodas 1/2 volta com a chave de roda.

156

Substituição de um Pneu

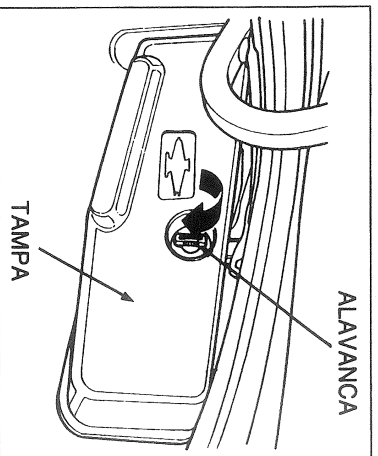

6. O macaco está localizado atrás da tampa no lado direito. Remova a tampa girando a alavanca no sentido horário.

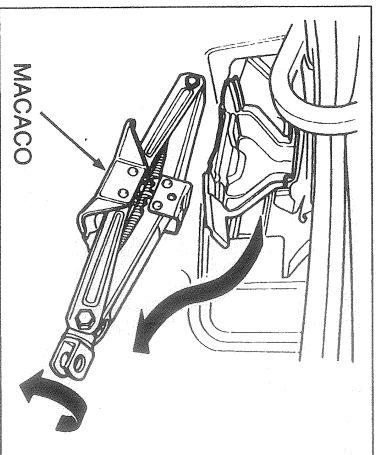

7. Gire a extremidade do braço do macaco no sentido anti-horário para soltá-lo e remova o macaco.

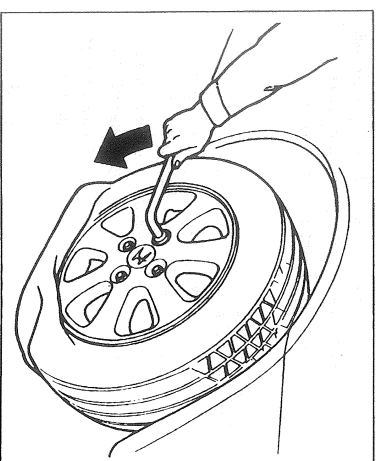

8. Afrouxe as porcas de fixação das rodas 1/2 volta com a chave de roda.

156

Substituição de um Pneu

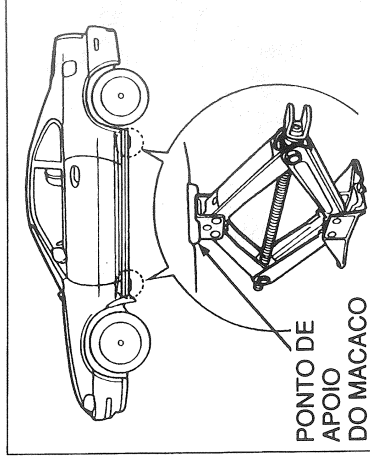

9. Posicione o macaco no ponto de apoio próximo ao pneu que será substituído. Gire o suporte da alavanca no sentido horário até a parte superior do macaco encostar no ponto de apoio. Certifique-se que o ressalto do ponto de apoio está assentado no chanfro do macaco.

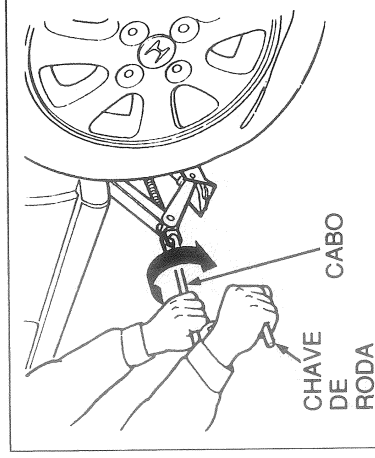

10. Usando a chave de rodas como manivela, levante o automóvel até o pneu ficar totalmente suspenso.

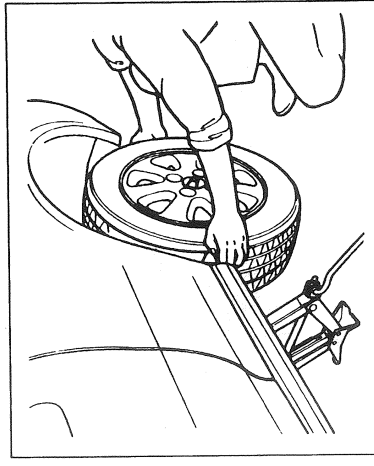

11. Remova as porcas de fixação e retire a roda. Temporariamente coloque o pneu furado no solo com o lado externo voltado para cima. Se o lado externo da roda ficar em contato com o solo pode danificar a superfície da roda.

157

Substituição de um Pneu

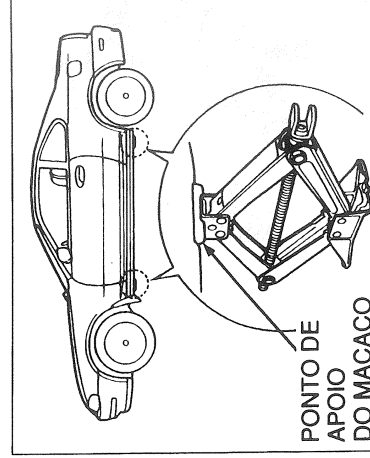

9. Posicione o macaco no ponto de apoio próximo ao pneu que será substituído. Gire o suporte da alavanca no sentido horário até a parte superior do macaco encostar no ponto de apoio. Certifique-se que o ressalto do ponto de apoio está assentado no chanfro do macaco.

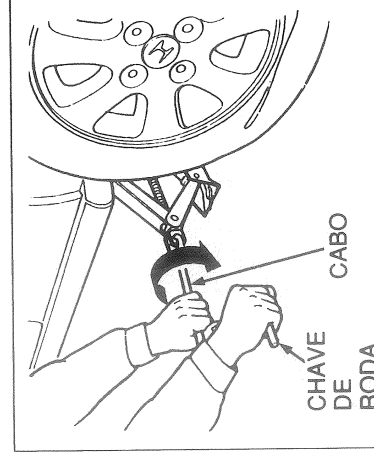

10. Usando a chave de rodas como manivela, levante o automóvel até o pneu ficar totalmente suspenso.

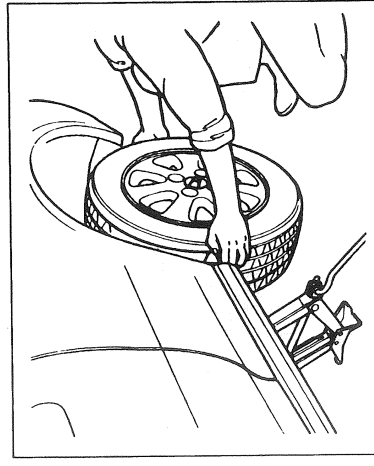

11. Remova as porcas de fixação e retire a roda. Temporariamente coloque o pneu furado no solo com o lado externo voltado para cima. Se o lado externo da roda ficar em contato com o solo pode danificar a superfície da roda.

157

Substituição de um Pneu

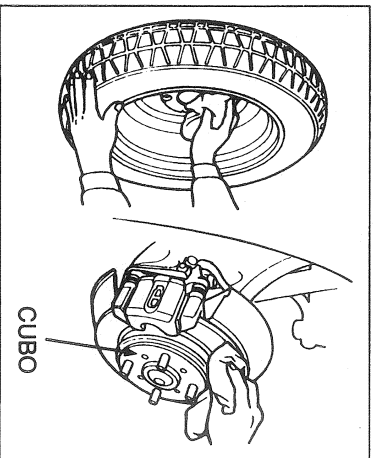

12. Antes de instalar o pneu reserva, limpe qualquer sujeira da superfície de contato da roda e o cubo com um pano.

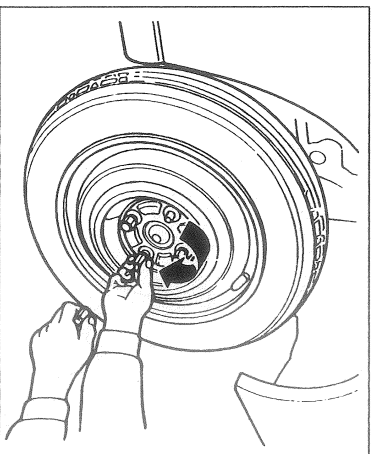

13. Posicione o pneu reserva. Instale as porcas de fixação das rodas e aperte-as com a mão até encostar. Utilizando a chave de roda, aperte as porcas de fixação na sequencia cruzada até a roda ficar firme no cubo. Não tente dar o aperto final com a roda suspensa.

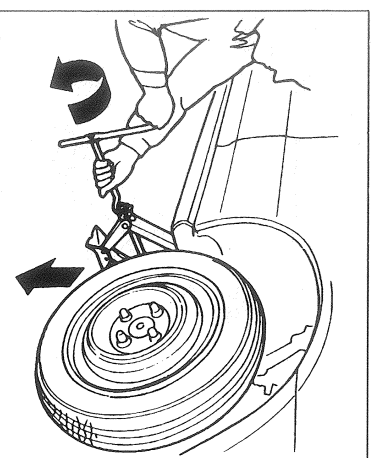

14. Abaixe o automóvel e retire o macaco.

158

Substituição de um Pneu

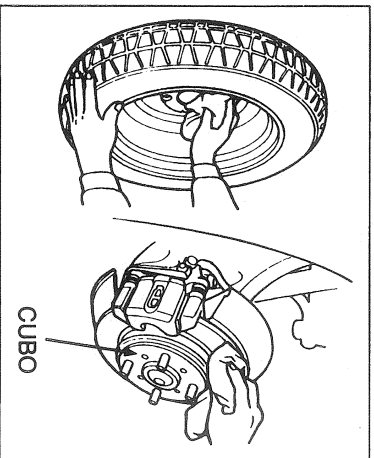

12. Antes de instalar o pneu reserva, limpe qualquer sujeira da superfície de contato da roda e o cubo com um pano.

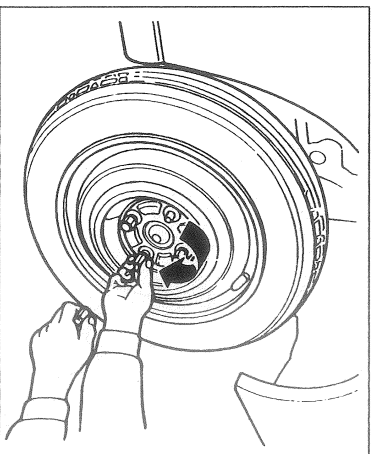

13. Posicione o pneu reserva. Instale as porcas de fixação das rodas e aperte-as com a mão até encostar. Utilizando a chave de roda, aperte as porcas de fixação na sequencia cruzada até a roda ficar firme no cubo. Não tente dar o aperto final com a roda suspensa.

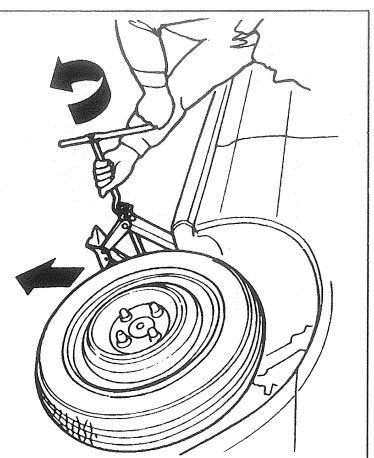

14. Abaixe o automóvel e retire o macaco.

158

Substituição de um Pneu

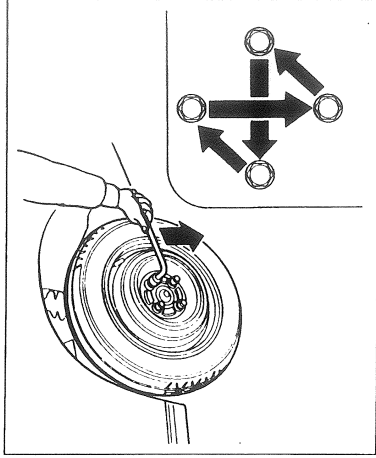

15. Dê o aperto final nas porcas de fixação da roda com o torque recomendado na sequência cruzada.

Torque recomendado:
110 N.m (11 kg.m)

Se as porcas não forem apertadas com um torqueímetro, dirija-se à uma concessionária HONDA o mais rápido possível para verificar o torque.

16. Remova a tampa da roda ou a calota central. Posicione o pneu furado com a face virada para baixo no compartimento do pneu.

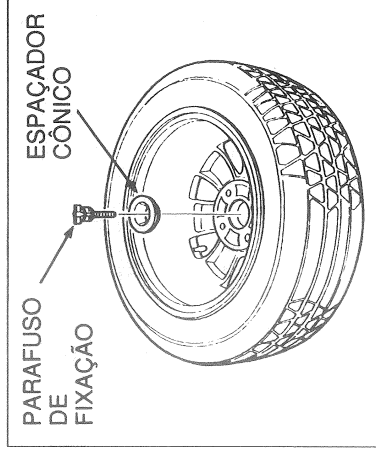

17. Remova o espaçador cônico do parafuso de fixação, inverta a posição e coloque de volta no parafuso.

18. Fixe o pneu furado com o parafuso de fixação.

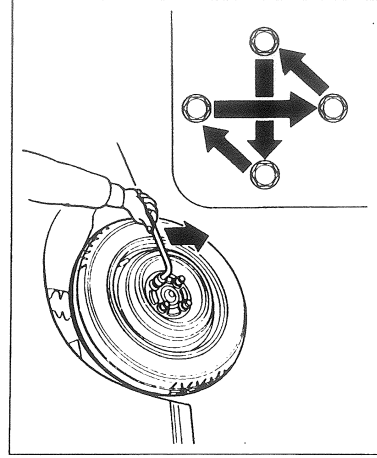

15. Dê o aperto final nas porcas de fixação da roda com o torque recomendado na sequência cruzada.

Torque recomendado:
110 N.m (11 kg.m)

Se as porcas não forem apertadas com um torqueímetro, dirija-se à uma concessionária HONDA o mais rápido possível para verificar o torque.

16. Remova a tampa da roda ou a calota central. Posicione o pneu furado com a face virada para baixo no compartimento do pneu.

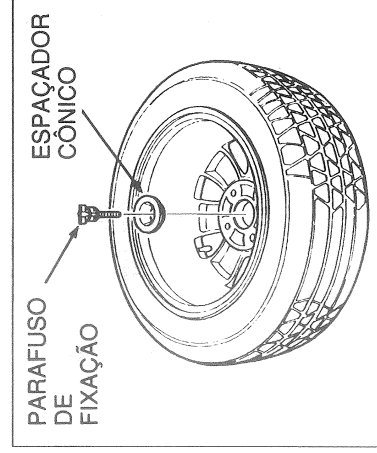

17. Remova o espaçador cônico do parafuso de fixação, inverta a posição e coloque de volta no parafuso.

18. Fixe o pneu furado com o parafuso de fixação.

Substituição de um Pneu

19. Guarde o macaco no compartimento de bagagens. Gire o suporte da manivela até o macaco travar no local. Recoloque a tampa. Guarde o jogo de ferramentas.
20. Guarde a tampa da roda ou a calota no compartimento de bagagens.

19. Guarde o macaco no compartimento de bagagens. Gire o suporte da manivela até o macaco travar no local. Recoloque a tampa. Guarde o jogo de ferramentas.
20. Guarde a tampa da roda ou a calota no compartimento de bagagens.

Se Houver Falha na Partida

Para diagnosticar a falha na partida, depende do que você ouve ao girar a chave de ignição para a posição III.

- Se não ouvir nada ou quase nada, o motor de partida não está funcionando, ou gira muito lentamente.
- Motor de Partida funciona normalmente mas o motor não pega.

Motor de Partida Não Gira

Verifique os seguintes itens.

- Verifique a transmissão. Se seu automóvel estiver equipado com transmissão manual, o pedal da embreagem deve estar totalmente pressionada para dar partida. Com a transmissão automática, a alavanca de mudança deve estar na posição P ou N.

• Farol

Ligue o farol e verifique a intensidade da luz. Se o farol não acender-se ou a luminosidade estiver fraca, a bateria está descarregada.

- Fusível

Se o farol estiver normal, verifique a condição do fusível. Se o fusível não estiver queimado, o problema está no circuito elétrico do interruptor de ignição ou motor de partida. Procure um técnico qualificado para determinar o problema.

Motor de Partida Gira Normalmente.

- Gire a chave de ignição para a posição II e verifique se há combustível.
- Verifique todos os fusíveis.
- Verifique seu procedimento de partida se está correto.

Se não conseguir encontrar o problema com a verificação acima, procure um técnico qualificado para determinar o problema.

160

Se Houver Falha na Partida

Para diagnosticar a falha na partida, depende do que você ouve ao girar a chave de ignição para a posição III.

- Se não ouvir nada ou quase nada, o motor de partida não está funcionando, ou gira muito lentamente.
- Motor de Partida funciona normalmente mas o motor não pega.

Motor de Partida Não Gira

Verifique os seguintes itens.

- Verifique a transmissão. Se seu automóvel estiver equipado com transmissão manual, o pedal da embreagem deve estar totalmente pressionada para dar partida. Com a transmissão automática, a alavanca de mudança deve estar na posição P ou N.

• Farol

Ligue o farol e verifique a intensidade da luz. Se o farol não acender-se ou a luminosidade estiver fraca, a bateria está descarregada.

- Fusível

Se o farol estiver normal, verifique a condição do fusível. Se o fusível não estiver queimado, o problema está no circuito elétrico do interruptor de ignição ou motor de partida. Procure um técnico qualificado para determinar o problema.

Motor de Partida Gira Normalmente.

- Gire a chave de ignição para a posição II e verifique se há combustível.
- Verifique todos os fusíveis.
- Verifique seu procedimento de partida se está correto.

Se não conseguir encontrar o problema com a verificação acima, procure um técnico qualificado para determinar o problema.

Se a bateria estiver descarregada, utilize uma outra bateria de mesma voltagem e os cabos auxiliares apropriados.

▲ CUIDADO

- Se não seguir os procedimentos corretos, pode resultar em danos na bateria, explosão ou sobrecarga no sistema.
- Nunca conecte o cabo auxiliar diretamente no polo negativo da bateria descarregada.
- Nunca deixe encostar um veículo no outro.
- Nunca deixe que os terminais de um cabo encostem nos terminais do outro cabo.
- Nunca encoste na bateria enquanto estiver efetuando conexões.

ATENÇÃO

Você não pode dar partida no automóvel Honda com transmissão automática empurrando-o.

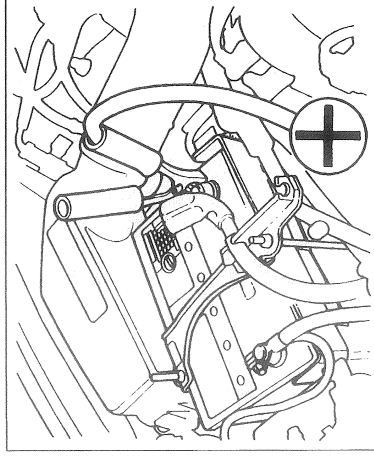

1. Abra o capuz do motor e verifique as condições da bateria (pág. 130)
2. Desligue todas as luzes, aquecedor e outras cargas elétricas; acione o freio de estacionamento e coloque a transmissão em ponto morto ou na posição P.
3. Utilize um cabo para ligar o terminal positivo (+) da bateria auxiliar no polo positivo (+) da bateria descarregada.

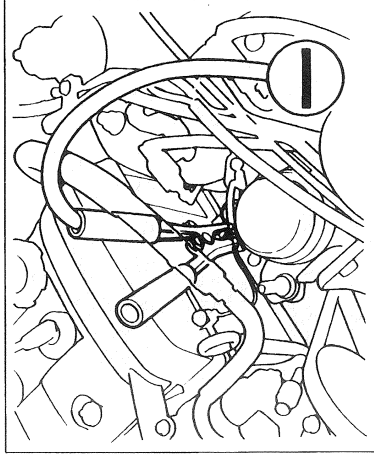

4. Use outro cabo para ligar o terminal negativo (-) da bateria auxiliar na fita de fio terra. Não conecte esse cabo em qualquer outra parte do motor.
5. Se a bateria auxiliar estiver em outro automóvel, mantenha o automóvel com o motor em funcionamento.

Se a bateria estiver descarregada, utilize uma outra bateria de mesma voltagem e os cabos auxiliares apropriados.

▲ CUIDADO

- Se não seguir os procedimentos corretos, pode resultar em danos na bateria, explosão ou sobrecarga no sistema.
- Nunca conecte o cabo auxiliar diretamente no polo negativo da bateria descarregada.
- Nunca deixe encostar um veículo no outro.
- Nunca deixe que os terminais de um cabo encostem nos terminais do outro cabo.
- Nunca encoste na bateria enquanto estiver efetuando conexões.

ATENÇÃO

Você não pode dar partida no automóvel Honda com transmissão automática empurrando-o.

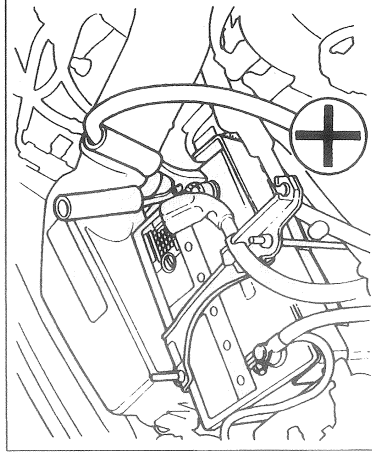

1. Abra o capuz do motor e verifique as condições da bateria (pág. 130)
2. Desligue todas as luzes, aquecedor e outras cargas elétricas; acione o freio de estacionamento e coloque a transmissão em ponto morto ou na posição P.
3. Utilize um cabo para ligar o terminal positivo (+) da bateria auxiliar no polo positivo (+) da bateria descarregada.

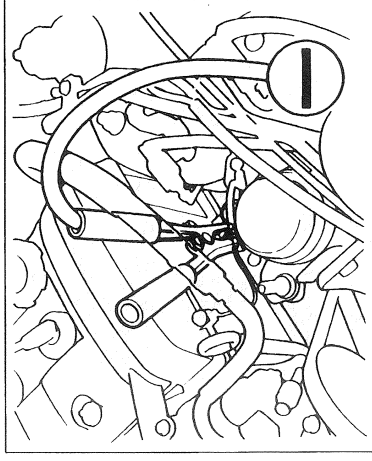

4. Use outro cabo para ligar o terminal negativo (-) da bateria auxiliar na fita de fio terra. Não conecte esse cabo em qualquer outra parte do motor.
5. Se a bateria auxiliar estiver em outro automóvel, mantenha o automóvel com o motor em funcionamento.

Partida com a Bateria Auxiliar/Extintor de Incêndio

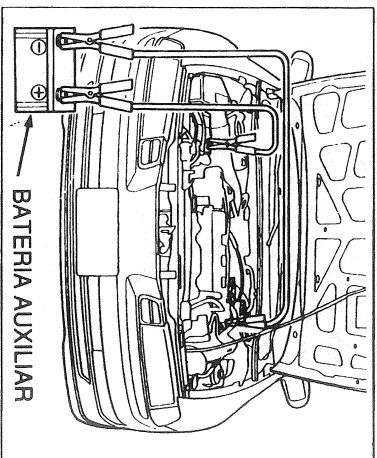

6. Dê a partida no motor. Se o motor de partida estiver girando lentamente, verifique as conexões dos cabos se estão corretamente ligadas.

7. Após o motor do seu automóvel entrar em funcionamento, desconecte primeiro o terminal do cabo auxiliar negativo do automóvel e, em seguida, desconecte o terminal da bateria auxiliar. Desconecte o terminal do cabo auxiliar positivo da bateria do seu automóvel primeiro, em seguida, desconecte da bateria auxiliar.

162

Partida com a Bateria Auxiliar/Extintor de Incêndio

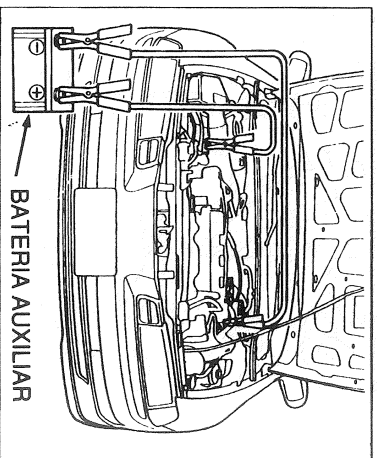

6. Dê a partida no motor. Se o motor de partida estiver girando lentamente, verifique as conexões dos cabos se estão corretamente ligadas.

7. Após o motor do seu automóvel entrar em funcionamento, desconecte primeiro o terminal do cabo auxiliar negativo do automóvel e, em seguida, desconecte o terminal da bateria auxiliar. Desconecte o terminal do cabo auxiliar positivo da bateria do seu automóvel primeiro, em seguida, desconecte da bateria auxiliar.

162

Extintor de Incêndio

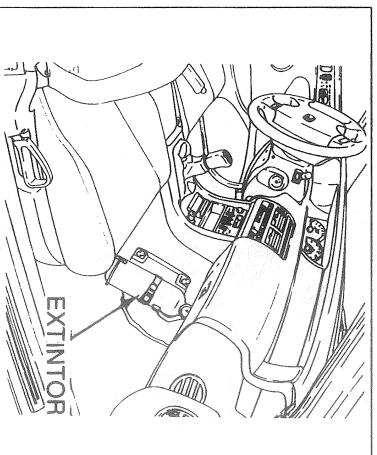

O extintor de incêndio está localizado na parte dianteira, sob o painel de instrumentos.

ATENÇÃO

A manutenção do extintor (de responsabilidade do proprietário) deve ser efetuada conforme a especificação do fabricante.

Em caso de incêndio proceda do seguinte modo:

- pare o veículo e desligue o motor imediatamente.
- retire o extintor localizado na parte dianteira direita, sob o painel de instrumentos.
- acione o extintor seguindo as instruções impressas no próprio extintor.

Extintor de Incêndio

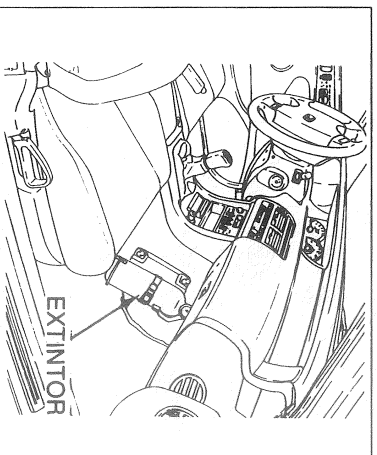

O extintor de incêndio está localizado na parte dianteira, sob o painel de instrumentos.

ATENÇÃO

A manutenção do extintor (de responsabilidade do proprietário) deve ser efetuada conforme a especificação do fabricante.

Em caso de incêndio proceda do seguinte modo:

- pare o veículo e desligue o motor imediatamente.
- retire o extintor localizado na parte dianteira direita, sob o painel de instrumentos.
- acione o extintor seguindo as instruções impressas no próprio extintor.

Se o Motor Superaquecer

O marcador de temperatura deve permanecer na faixa intermediária durante a condução. Ele pode subir um pouco se estiver conduzindo em uma subida acentuada e longa. Se o marcador iluminar a faixa vermelha na extremidade direita, você deve verificar a causa.

ATENÇÃO

Conduzir com o marcador de temperatura iluminando a faixa vermelha pode causar graves danos no motor.

Seu automóvel pode superaquecer por várias razões, tais como falta de líquido de arrefecimento ou problemas mecânicos. A indicação de um superaquecimento pode ser a iluminação da luz do marcador de temperatura na faixa vermelha ou saída de vapor pelo compartimento do motor.

Nesses casos, você deve tomar ação imediatamente.



PRECAUCIONADO

O vapor de um motor superaquecido pode provocar graves queimaduras.

Não abra o capuz do motor se o vapor estiver saindo do compartimento do motor.

1. Estacione o carro em um local seguro. Coloque a transmissão em ponto morto ou na posição P e acione o freio de estacionamento. Desligue o ar condicionado e outros acessórios. Ligue o sinalizador de advertência.

2. Se o vapor estiver saindo do compartimento do motor, desligue o motor.

3. Se não houver vapor, deixe o motor em funcionamento e verifique o marcador de temperatura. Se o superaquecimento for causado pela sobrecarga (conduzir em uma subida acentuada e longa com o ar condicionado ligado por exemplo), o motor deve começar a baixar a temperatura quase que imediatamente. Se isto ocorrer, espere até a iluminação do marcador de temperatura cair para a faixa intermediária.

163

Se o Motor Superaquecer

O marcador de temperatura deve permanecer na faixa intermediária durante a condução. Ele pode subir um pouco se estiver conduzindo em uma subida acentuada e longa. Se o marcador iluminar a faixa vermelha na extremidade direita, você deve verificar a causa.

ATENÇÃO

Conduzir com o marcador de temperatura iluminando a faixa vermelha pode causar graves danos no motor.

Seu automóvel pode superaquecer por várias razões, tais como falta de líquido de arrefecimento ou problemas mecânicos. A indicação de um superaquecimento pode ser a iluminação da luz do marcador de temperatura na faixa vermelha ou saída de vapor pelo compartimento do motor.

Nesses casos, você deve tomar ação imediatamente.



PRECAUCIONADO

O vapor de um motor superaquecido pode provocar graves queimaduras.

Não abra o capuz do motor se o vapor estiver saindo do compartimento do motor.

1. Estacione o carro em um local seguro. Coloque a transmissão em ponto morto ou na posição P e acione o freio de estacionamento. Desligue o ar condicionado e outros acessórios. Ligue o sinalizador de advertência.

2. Se o vapor estiver saindo do compartimento do motor, desligue o motor.

3. Se não houver vapor, deixe o motor em funcionamento e verifique o marcador de temperatura. Se o superaquecimento for causado pela sobrecarga (conduzir em uma subida acentuada e longa com o ar condicionado ligado por exemplo), o motor deve começar a baixar a temperatura quase que imediatamente. Se isto ocorrer, espere até a iluminação do marcador de temperatura cair para a faixa intermediária.

163

Se o Motor Superaquecer

4. Se a iluminação do marcador de temperatura permanecer na faixa vermelha, desligue o motor.
5. Espere até que não haja mais sinais de vapor e abra o capuz do motor.
6. Verifique se há vazamentos de líquido de arrefecimento. Se encontrar algum vazamento, deve ser reparado antes de conduzir novamente.

▲ CUIDADO

Todos os componentes estarão ainda extremamente quentes, portanto tenha cuidado.

7. Se não houver sinais de vazamentos, verifique o nível do líquido de arrefecimento no reservatório. Se o nível estiver abaixo da marca inferior, adicione o líquido de arrefecimento até o nível atingir entre as marcas superior e inferior.

8. Se não houver líquido de arrefecimento no reservatório, você deve adicionar também o líquido de arrefecimento no radiador. Deixe o motor esfriar, antes de verificar o radiador.

▲ CUIDADO

Remover a tampa do radiador enquanto está quente, o líquido de arrefecimento pode espirrar e causar graves queimaduras.

Sempre deixe o motor e o radiador esfriar antes de remover a tampa do radiador.

9. Use luvas ou um pano grosso para remover a tampa do radiador. Gire a tampa do radiador no sentido anti-horário, sem pressioná-la para baixo, até a primeira parada. Isto solta qualquer pressão remanescente no sistema de arrefecimento. Após aliviar a pressão, pressione a tampa para baixo e gire-a até soltar.

164

Se o Motor Superaquecer

4. Se a iluminação do marcador de temperatura permanecer na faixa vermelha, desligue o motor.
5. Espere até que não haja mais sinais de vapor e abra o capuz do motor.
6. Verifique se há vazamentos de líquido de arrefecimento. Se encontrar algum vazamento, deve ser reparado antes de conduzir novamente.

▲ CUIDADO

Todos os componentes estarão ainda extremamente quentes, portanto tenha cuidado.

7. Se não houver sinais de vazamentos, verifique o nível do líquido de arrefecimento no reservatório. Se o nível estiver abaixo da marca inferior, adicione o líquido de arrefecimento até o nível atingir entre as marcas superior e inferior.

8. Se não houver líquido de arrefecimento no reservatório, você deve adicionar também o líquido de arrefecimento no radiador. Deixe o motor esfriar, antes de verificar o radiador.

▲ CUIDADO

Remover a tampa do radiador enquanto está quente, o líquido de arrefecimento pode espirrar e causar graves queimaduras.

Sempre deixe o motor e o radiador esfriar antes de remover a tampa do radiador.

9. Use luvas ou um pano grosso para remover a tampa do radiador. Gire a tampa do radiador no sentido anti-horário, sem pressioná-la para baixo, até a primeira parada. Isto solta qualquer pressão remanescente no sistema de arrefecimento. Após aliviar a pressão, pressione a tampa para baixo e gire-a até soltar.

10. Dê a partida no motor e coloque a alavanca de controle do aquecedor na posição máxima. Adicione o líquido de arrefecimento no radiador até a base do gargalo do bocal. Se não tiver à disposição a mistura apropriada de líquido, você pode adicionar somente água. Tão logo que for possível, o sistema de arrefecimento deve ser drenado e reabastecido com a mistura apropriada.

11. Reinstale a tampa do radiador firmemente. Funcione o motor e verifique o marcador de temperatura. Se iluminar a faixa vermelha, procure a concessionária autorizada Honda.

12. Se a temperatura permanecer normal, verifique o nível do líquido de arrefecimento no reservatório. Se o nível estiver baixo, adicione o líquido de arrefecimento até atingir a marca superior. Reinstale a tampa e aperte-a firmemente.

10. Dê a partida no motor e coloque a alavanca de controle do aquecedor na posição máxima. Adicione o líquido de arrefecimento no radiador até a base do gargalo do bocal. Se não tiver à disposição a mistura apropriada de líquido, você pode adicionar somente água. Tão logo que for possível, o sistema de arrefecimento deve ser drenado e reabastecido com a mistura apropriada.

11. Reinstale a tampa do radiador firmemente. Funcione o motor e verifique o marcador de temperatura. Se iluminar a faixa vermelha, procure a concessionária autorizada Honda.

12. Se a temperatura permanecer normal, verifique o nível do líquido de arrefecimento no reservatório. Se o nível estiver baixo, adicione o líquido de arrefecimento até atingir a marca superior. Reinstale a tampa e aperte-a firmemente.

164

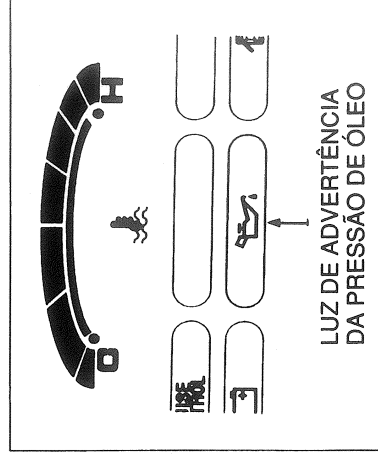

A luz de advertência da pressão de óleo nunca deve acender-se quando o motor está em funcionamento. Se esta luz acender-se com o motor em funcionamento, desligue o motor o mais rápido possível.

ATENÇÃO

Funcionar o motor com baixa pressão de óleo pode causar sérios danos mecânicos no motor.

1. Estacione o carro em local seguro e desligue o motor.
2. Espere alguns minutos. Abra o capuz do motor e verifique o nível de óleo do motor. Embora não haja ligação direta entre o nível de óleo e a pressão do óleo, um motor com baixo nível de óleo pode perder a pressão em uma curva ou em outros tipos de manobra.
3. Se necessário, adicione o óleo até atingir a marca superior do medidor do nível de óleo.

4. Ligue o motor e verifique a luz de advertência da pressão de óleo. Se a luz não apagar dentro de dez segundos, desligue o motor.
Há um problema no sistema de lubrificação e deve ser reparado antes de conduzir o veículo novamente. Procure a concessionária autorizada Honda.

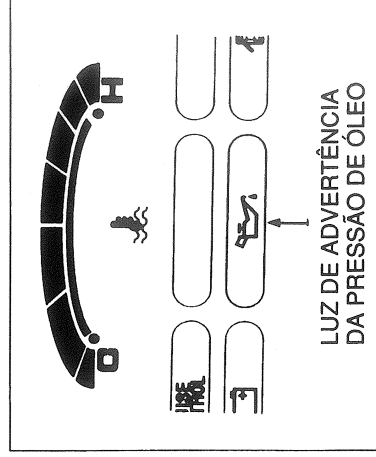

A luz de advertência da pressão de óleo nunca deve acender-se quando o motor está em funcionamento. Se esta luz acender-se com o motor em funcionamento, desligue o motor o mais rápido possível.

ATENÇÃO

Funcionar o motor com baixa pressão de óleo pode causar sérios danos mecânicos no motor.

1. Estacione o carro em local seguro e desligue o motor.
2. Espere alguns minutos. Abra o capuz do motor e verifique o nível de óleo do motor. Embora não haja ligação direta entre o nível de óleo e a pressão do óleo, um motor com baixo nível de óleo pode perder a pressão em uma curva ou em outros tipos de manobra.
3. Se necessário, adicione o óleo até atingir a marca superior do medidor do nível de óleo.

4. Ligue o motor e verifique a luz de advertência da pressão de óleo. Se a luz não apagar dentro de dez segundos, desligue o motor.
Há um problema no sistema de lubrificação e deve ser reparado antes de conduzir o veículo novamente. Procure a concessionária autorizada Honda.

Sistema de Carga

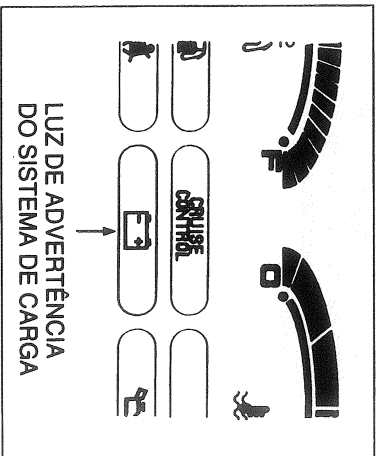

A luz indicadora do sistema de carga deve apagar-se após a partida do motor. Se a luz indicadora acender-se com o motor em funcionamento, o alternador não está carregando a bateria.

Desligue imediatamente todos acessórios elétricos. Não use outros controles acionados eletricamente como o vidro elétrico.

Mantenha o motor em funcionamento e tome um cuidado especial para não deixar "morrer" o motor. A partida do motor descarregará rapidamente a bateria.

Dirija-se a uma concessionária Honda o mais rápido possível para verificar o sistema.

166

Sistema de Carga

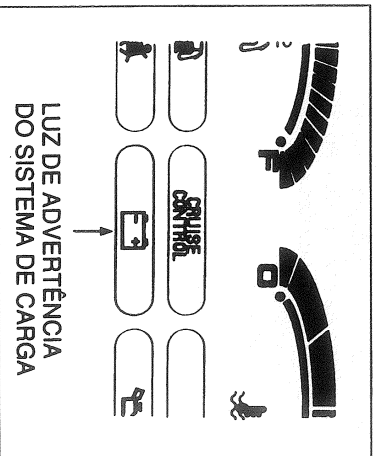

A luz indicadora do sistema de carga deve apagar-se após a partida do motor. Se a luz indicadora acender-se com o motor em funcionamento, o alternador não está carregando a bateria.

Desligue imediatamente todos acessórios elétricos. Não use outros controles acionados eletricamente como o vidro elétrico.

Mantenha o motor em funcionamento e tome um cuidado especial para não deixar "morrer" o motor. A partida do motor descarregará rapidamente a bateria.

Dirija-se a uma concessionária Honda o mais rápido possível para verificar o sistema.

166

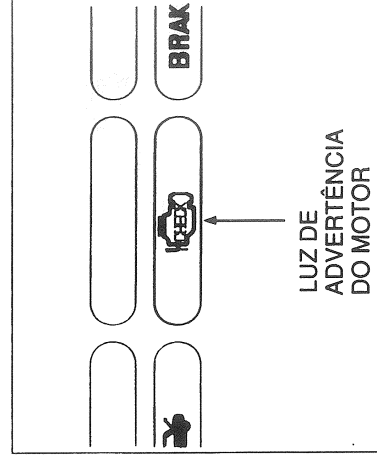

Se a luz de advertência do motor acender-se durante a condução, há um problema no motor ou nos sistemas de controle de emissões. Mesmo que você não sinta diferença no rendimento do seu carro, aumenta o consumo de combustível e causa emissão excessiva.

Se continuar conduzindo nestas condições pode causar sérios danos ao motor.

Se esta luz acender-se, estacione o carro em um local seguro e desligue o motor. Ligue o motor novamente e verifique se a luz acende.

Se a luz permanecer acesa, dirija-se a uma concessionária Honda o mais rápido possível. Conduza moderadamente sem acelerar totalmente até o motor ser inspecionado. O motor deve ser inspecionado se a luz acender-se frequentemente, mesmo que a luz se apaga quando efetua o procedimento acima.

ATENÇÃO

Se você continuar conduzindo com a luz de advertência do motor acesa, pode danificar os controles de emissões e o motor.

Neste caso, os reparos não serão cobertos pela garantia.

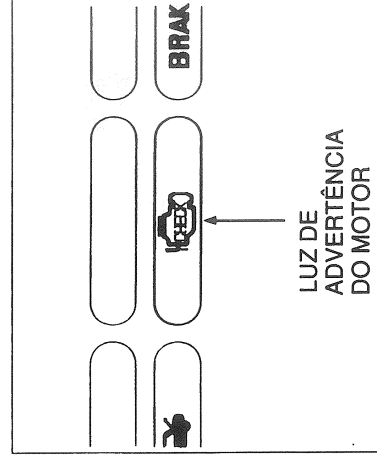

Se a luz de advertência do motor acender-se durante a condução, há um problema no motor ou nos sistemas de controle de emissões. Mesmo que você não sinta diferença no rendimento do seu carro, aumenta o consumo de combustível e causa emissão excessiva.

Se continuar conduzindo nestas condições pode causar sérios danos ao motor.

Se esta luz acender-se, estacione o carro em um local seguro e desligue o motor. Ligue o motor novamente e verifique se a luz acende.

Se a luz permanecer acesa, dirija-se a uma concessionária Honda o mais rápido possível. Conduza moderadamente sem acelerar totalmente até o motor ser inspecionado. O motor deve ser inspecionado se a luz acender-se frequentemente, mesmo que a luz se apaga quando efetua o procedimento acima.

ATENÇÃO

Se você continuar conduzindo com a luz de advertência do motor acesa, pode danificar os controles de emissões e o motor.

Neste caso, os reparos não serão cobertos pela garantia.

Para Fechar o Teto Solar

Para Fechar o Teto Solar

Se o teto solar não estiver fechando automaticamente, proceda da seguinte forma:

1. Verifique o fusível do motor do teto solar (pág. 170). Se ele estiver queimado, substitua-o por um outro de mesma amperagem.
2. Tente fechar o teto solar. Se o fusível novo queimar imediatamente ou o motor de acionamento não funcionar, você pode fechá-lo manualmente.
3. Retire o jogo de ferramentais do compartimento de bagagens.

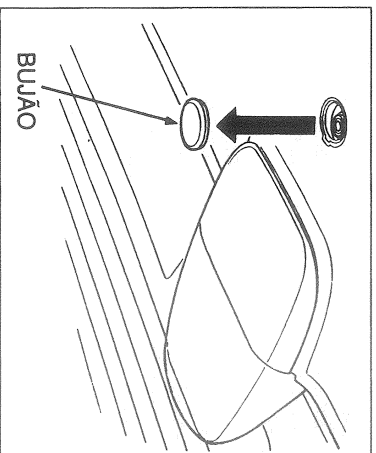

4. Remova o bujão localizado no centro do teto.

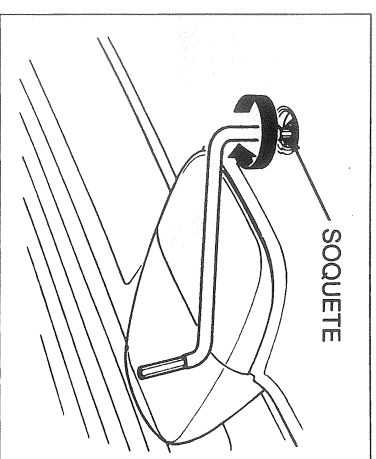

5. Introduza a chave do teto solar no soquete. Gire a chave até o teto solar fechar completamente.
6. Remova a chave e recoloque o bujão.

168

Para Fechar o Teto Solar

Para Fechar o Teto Solar

Se o teto solar não estiver fechando automaticamente, proceda da seguinte forma:

1. Verifique o fusível do motor do teto solar (pág. 170). Se ele estiver queimado, substitua-o por um outro de mesma amperagem.
2. Tente fechar o teto solar. Se o fusível novo queimar imediatamente ou o motor de acionamento não funcionar, você pode fechá-lo manualmente.
3. Retire o jogo de ferramentais do compartimento de bagagens.

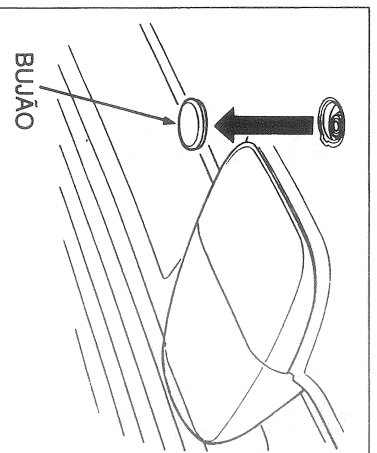

4. Remova o bujão localizado no centro do teto.

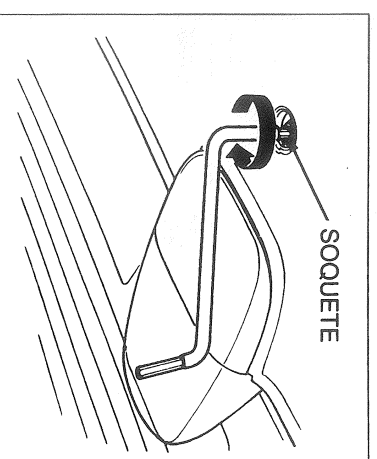

5. Introduza a chave do teto solar no soquete. Gire a chave até o teto solar fechar completamente.
6. Remova a chave e recoloque o bujão.

168

Troca de fusíveis
Todos os circuitos elétricos do seu automóvel estão protegidos através de fusíveis de proteção contra curto-circuitos e sobrecargas. Esses fusíveis estão localizados em duas caixas.

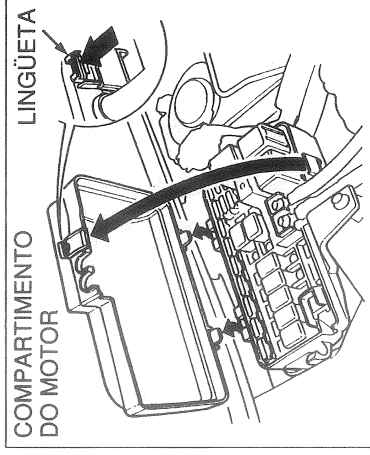

Uma das caixas de fusíveis do seu automóvel está localizada no compartimento do motor, próximo a bateria. Para abrir a tampa, pressione a lingueta.

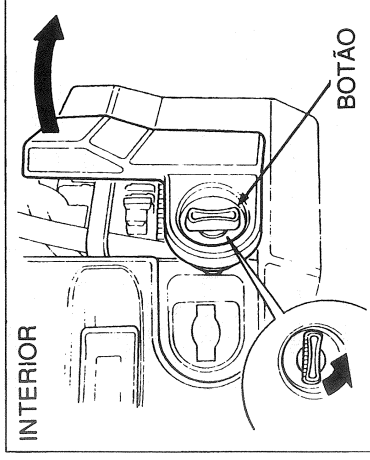

A outra caixa de fusíveis está localizada no interior do automóvel, sob o painel de instrumentos no lado do motorista. Para abrir a tampa da caixa de fusíveis gire o botão.

Troca de fusíveis
Todos os circuitos elétricos do seu automóvel estão protegidos através de fusíveis de proteção contra curto-circuitos e sobrecargas. Esses fusíveis estão localizados em duas caixas.

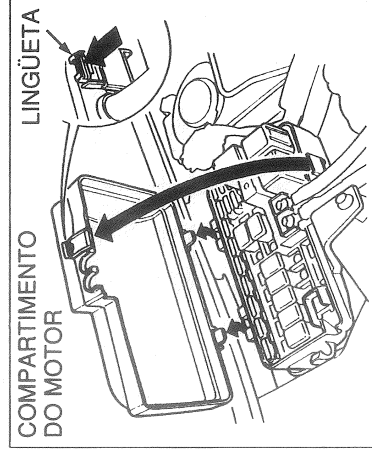

Uma das caixas de fusíveis do seu automóvel está localizada no compartimento do motor, próximo a bateria. Para abrir a tampa, pressione a lingueta.

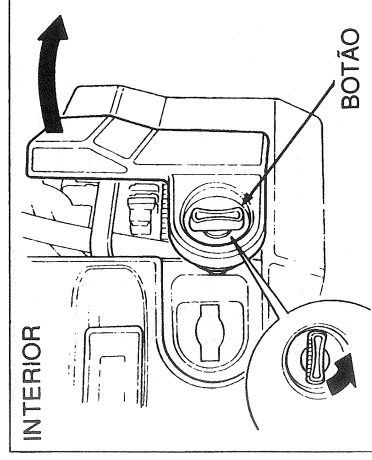

A outra caixa de fusíveis está localizada no interior do automóvel, sob o painel de instrumentos no lado do motorista. Para abrir a tampa da caixa de fusíveis gire o botão.

Fusíveis

Verificação e Substituição dos fusíveis

Se algum acessório ou equipamento

elétrico apresentar problema, verifique

primeiro se existe algum fusível queimado.

Determine o fusível a ser substituído

através da tabela de fusíveis das páginas

172/173. Verifique primeiro o fusível

relacionado com o circuito que apresenta o problema. Verifique também todos outros fusíveis.

1. Desligue o interruptor de ignição e todos os outros interruptores.
2. Remova a tampa da caixa de fusíveis.

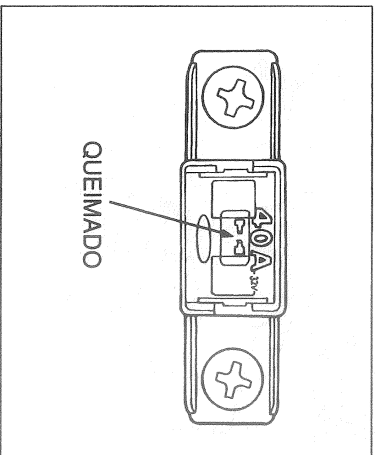

3. Verifique os fusíveis maiores olhando-os de cima pelo lado do filamento. Para remover estes fusíveis utilize uma chave Phillips.

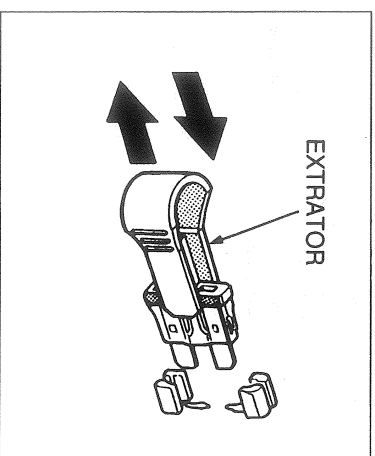

4. Verifique os fusíveis menores das caixas de fusíveis do compartimento do motor e do interior do carro puxando-os para fora utilizando um extrator de fusíveis, fornecido no interior da caixa de fusíveis.

170

Fusíveis

Verificação e Substituição dos fusíveis

Se algum acessório ou equipamento

elétrico apresentar problema, verifique

primeiro se existe algum fusível queimado.

Determine o fusível a ser substituído

através da tabela de fusíveis das páginas

172/173. Verifique primeiro o fusível

relacionado com o circuito que apresenta o problema. Verifique também todos outros fusíveis.

1. Desligue o interruptor de ignição e todos os outros interruptores.
2. Remova a tampa da caixa de fusíveis.

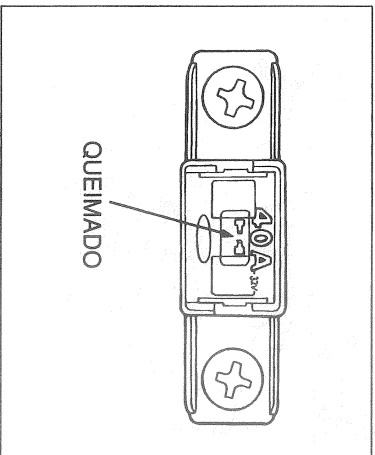

3. Verifique os fusíveis maiores olhando-os de cima pelo lado do filamento. Para remover estes fusíveis utilize uma chave Phillips.

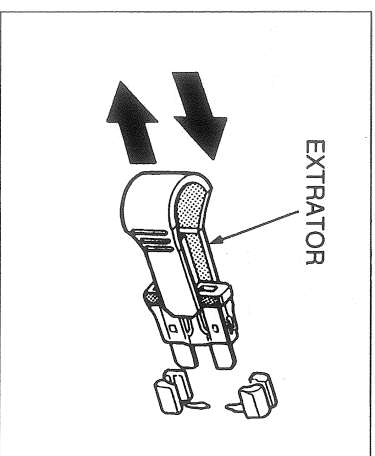

4. Verifique os fusíveis menores das caixas de fusíveis do compartimento do motor e do interior do carro puxando-os para fora utilizando um extrator de fusíveis, fornecido no interior da caixa de fusíveis.

170

QUEIMADO

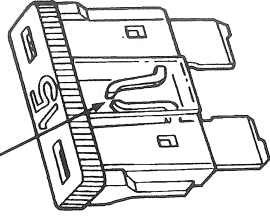

5. Verifique se o filamento está rompido; se estiver, substitua-o por um fusível novo de mesma amperagem.

Se você não tiver à disposição um fusível para um circuito importante para conduzir o automóvel, utilize um outro fusível de mesma capacidade ou menor, de um circuito de necessidade secundária (como circuito de rádio ou acendedor de cigarro). Não esqueça de repor o fusível removido e os fusíveis reservas.

ATENÇÃO

Um fusível queimado pode ser somente um sintoma de algum outro problema elétrico. Se um fusível novo queimar rapidamente, a causa deve ser diagnosticada e corrigida por um técnico qualificado da concessionária Honda. Nunca substitua um fusível por um outro que não seja de mesma amperagem ou maior. Um fusível de capacidade maior pode causar danos ao circuito ou até mesmo um incêndio.

ATENÇÃO

- O sistema elétrico é protegido por fusíveis que são projetados para evitar danos à fiação principal. Sempre substitua os fusíveis queimados por outros de mesma capacidade para evitar danos ao circuito.
- Para obter um funcionamento correto do circuito elétrico, certifique-se que todos os parafusos estão apertados após substituir esses fusíveis.

QUEIMADO

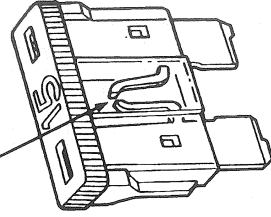

5. Verifique se o filamento está rompido; se estiver, substitua-o por um fusível novo de mesma amperagem.

Se você não tiver à disposição um fusível para um circuito importante para conduzir o automóvel, utilize um outro fusível de mesma capacidade ou menor, de um circuito de necessidade secundária (como circuito de rádio ou acendedor de cigarro). Não esqueça de repor o fusível removido e os fusíveis reservas.

ATENÇÃO

Um fusível queimado pode ser somente um sintoma de algum outro problema elétrico. Se um fusível novo queimar rapidamente, a causa deve ser diagnosticada e corrigida por um técnico qualificado da concessionária Honda. Nunca substitua um fusível por um outro que não seja de mesma amperagem ou maior. Um fusível de capacidade maior pode causar danos ao circuito ou até mesmo um incêndio.

ATENÇÃO

- O sistema elétrico é protegido por fusíveis que são projetados para evitar danos à fiação principal. Sempre substitua os fusíveis queimados por outros de mesma capacidade para evitar danos ao circuito.
- Para obter um funcionamento correto do circuito elétrico, certifique-se que todos os parafusos estão apertados após substituir esses fusíveis.

Fusíveis

Caixa de Fusível Localizada no Interior do Veículo

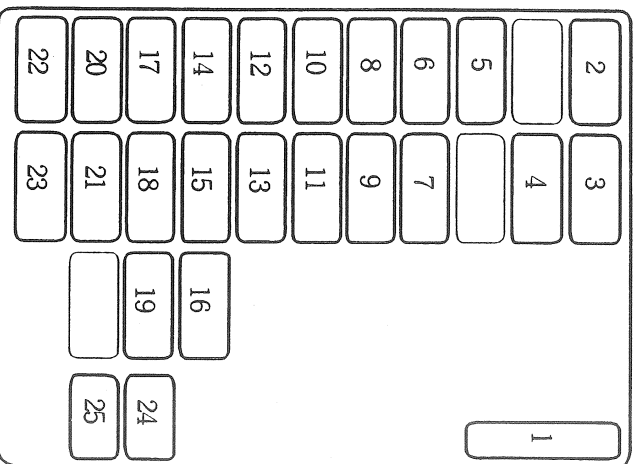

Nº	Amps	Circuitos Protegidos
1	10A	4WS
2	20A	Fusível reserva
3	30A	Fusível reserva
4	20A	Fusível reserva
5	7,5A	Sinal de partida
6	15A	Luz de neblina dianteira
7	10A	Relé do desembaçador traseiro
8	10A	Luz de ré
9		
10	10A	ACGS
11	10A	Luz do painel de instrumentos
12	15A	Aquecedor de assento
13	7,5A	Piloto automático

Nº	Amps	Circuitos Protegidos
14	30A	Teto solar
15	20A	Vidro elétrico esquerdo
16	10A	Acessório
17		
18	20A	Vidro elétrico direito
19	15A	ECM
20	15A	Fusível reserva
21	30A	Limpador de pára-brisa
22	7,5A	Fusível reserva
23	10A	Fusível reserva
24	15A	TCM
25	10A	SRS

172

Fusíveis

Caixa de Fusível Localizada no Interior do Veículo

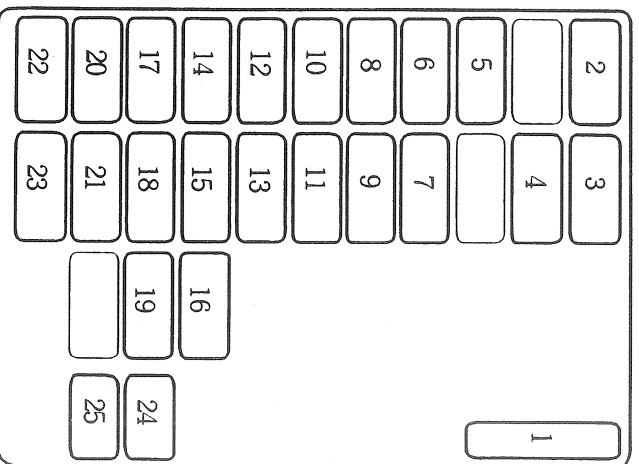

Nº	Amps	Circuitos Protegidos
1	10A	4WS
2	20A	Fusível reserva
3	30A	Fusível reserva
4	20A	Fusível reserva
5	7,5A	Sinal de partida
6	15A	Luz de neblina dianteira
7	10A	Relé do desembaçador traseiro
8	10A	Luz de ré
9		
10	10A	ACGS
11	10A	Luz do painel de instrumentos
12	15A	Aquecedor de assento
13	7,5A	Piloto automático

Nº	Amps	Circuitos Protegidos
14	30A	Teto solar
15	20A	Vidro elétrico esquerdo
16	10A	Acessório
17		
18	20A	Vidro elétrico direito
19	15A	ECM
20	15A	Fusível reserva
21	30A	Limpador de pára-brisa
22	7,5A	Fusível reserva
23	10A	Fusível reserva
24	15A	TCM
25	10A	SRS

172

Caixa de Fusível Localizada no Compartimento do Motor

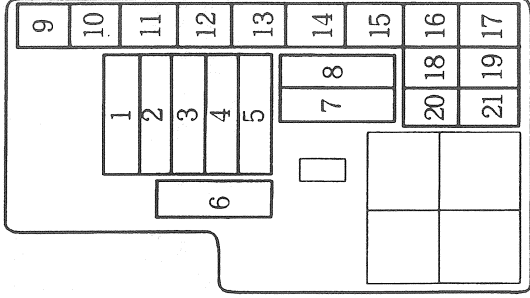

N°	Amps	Circuito Protegido
1	40A	Fusível principal (vidro elétrico)
2	40A	Fusível principal (caixa de fusível)
3	40A	Fusível principal (motor do aquecedor)
4	40A	Fusível principal (desembaçador traseiro)
5	50A	Fusível principal (interruptor de ignição)
6	60A	Fusível principal (4WS)
7	100A	Fusível principal (bateria)
8	50A	Fusível principal (ABS)
9	15A	Motor do ventilador

N°	Amps	Circuito Protegido
10	15A	Luzes internas
11	15A	Ventilador do condensador
12	15A	Trava da porta
13	10A	Relógio, rádio
14	20A	Luzes pequenas
15	15A	Luz do freio, buzina
16	15A	ABS (B2)
17	15A	Emergência
18	20A	ABS (B1)
19	7,5A	Unidade ABS
20	20A	Farol direito
21	20A	Farol esquerdo

Caixa de Fusível Localizada no Compartimento do Motor

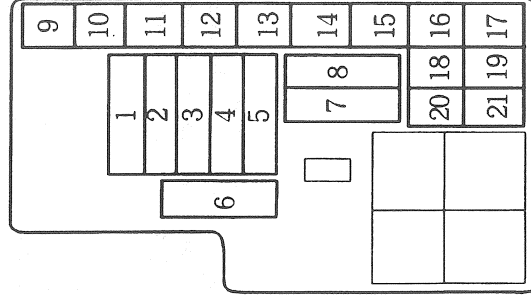

N°	Amps	Circuito Protegido
1	40A	Fusível principal (vidro elétrico)
2	40A	Fusível principal (caixa de fusível)
3	40A	Fusível principal (motor do aquecedor)
4	40A	Fusível principal (desembaçador traseiro)
5	50A	Fusível principal (interruptor de ignição)
6	60A	Fusível principal (4WS)
7	100A	Fusível principal (bateria)
8	50A	Fusível principal (ABS)
9	15A	Motor do ventilador

N°	Amps	Circuito Protegido
10	15A	Luzes internas
11	15A	Ventilador do condensador
12	15A	Trava da porta
13	10A	Relógio, rádio
14	20A	Luzes pequenas
15	15A	Luz do freio, buzina
16	15A	ABS (B2)
17	15A	Emergência
18	20A	ABS (B1)
19	7,5A	Unidade ABS
20	20A	Farol direito
21	20A	Farol esquerdo

Reboque

Se seu automóvel necessitar ser rebocado, chame o serviço de guincho. Nunca reboque seu automóvel através de um outro automóvel somente com a corda ou corrente. Este procedimento é muito perigoso.

Reboque de Emergência

Há três maneiras de rebocar o carro:

Guincho com carreta.

O guincho transporta o carro sobre a carreta do caminhão. Esta é a melhor maneira de transportar seu automóvel Honda.

Guincho de levantar a roda.

O caminhão de guincho que usa dois braços articulados sob os pneus (dianteiros ou traseiros) para levantá-los do solo. Outras duas rodas permanecem no solo.

Tipo Gancho
O caminhão de guincho usa cabos de metal com ganchos na extremidade. Estes ganchos prendem as peças de chassi ou suspensão e os cabos suspende a extremidade do carro do solo.

Se utilizar este método a carroçaria ou a suspensão do seu automóvel pode sofrer sérios danos.

Se o seu automóvel não for possível ser transportado em carreta, ele deve ser rebocado com as rodas dianteiras suspensas do solo. Caso seu carro necessitar ser rebocado com as rodas dianteiras no solo, proceda do seguinte modo:

Transmissão Manual

- Solte o freio de estacionamento.
- Coloque a transmissão em ponto morto.

Transmissão Automática

- Solte o freio de estacionamento.
- Ligue o motor.
- Coloque a transmissão em D4, em seguida, em N.
- Desligue o motor.

174

Reboque

Se seu automóvel necessitar ser rebocado, chame o serviço de guincho. Nunca reboque seu automóvel através de um outro automóvel somente com a corda ou corrente. Este procedimento é muito perigoso.

Reboque de Emergência

Há três maneiras de rebocar o carro:

Guincho com carreta.

O guincho transporta o carro sobre a carreta do caminhão. Esta é a melhor maneira de transportar seu automóvel Honda.

Guincho de levantar a roda.

O caminhão de guincho que usa dois braços articulados sob os pneus (dianteiros ou traseiros) para levantá-los do solo. Outras duas rodas permanecem no solo.

Tipo Gancho
O caminhão de guincho usa cabos de metal com ganchos na extremidade. Estes ganchos prendem as peças de chassi ou suspensão e os cabos suspende a extremidade do carro do solo.

Se utilizar este método a carroçaria ou a suspensão do seu automóvel pode sofrer sérios danos.

Se o seu automóvel não for possível ser transportado em carreta, ele deve ser rebocado com as rodas dianteiras suspensas do solo. Caso seu carro necessitar ser rebocado com as rodas dianteiras no solo, proceda do seguinte modo:

Transmissão Manual

- Solte o freio de estacionamento.
- Coloque a transmissão em ponto morto.

Transmissão Automática

- Solte o freio de estacionamento.
- Ligue o motor.
- Coloque a transmissão em D4, em seguida, em N.
- Desligue o motor.

ATENÇÃO

Procedimento incorreto de reboque danificará a transmissão. Se não for possível mudar a marcha ou ligar o motor (transmissão automática), seu automóvel deve ser transportado na carreta.

ATENÇÃO

Suspender ou rebocar seu automóvel através do para-choque causará sérios danos. O para-choque não foi projetado para suportar o peso do automóvel.

ATENÇÃO

Procedimento incorreto de reboque danificará a transmissão. Se não for possível mudar a marcha ou ligar o motor (transmissão automática), seu automóvel deve ser transportado na carreta.

ATENÇÃO

Suspender ou rebocar seu automóvel através do para-choque causará sérios danos. O para-choque não foi projetado para suportar o peso do automóvel.

174

Identificação do Veículo

A identificação do veículo é encontrada nos seguintes locais:

1. O número de identificação do veículo (VIN) encontra-se sob o capuz, atrás do motor. Este número é utilizado para registro do veículo e caso necessite decalque, utilize esta gravação (fig. 1).

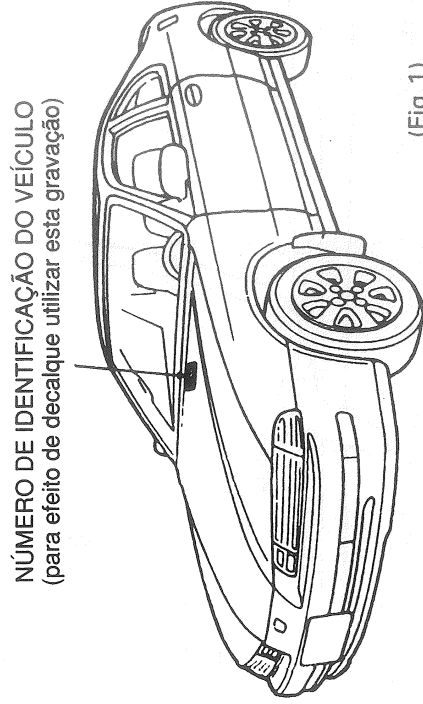

(Fig. 1)

2. Seção Indicadora do Veículo (VIS).

- 2.1 No pára-brisa dianteiro e vidro traseiro (fig. 2), em vidros laterais dianteiros e traseiros (fig. 2).

- 2.2 Etiquetas adesivas localizadas na coluna da porta direita, sob o assento dianteiro direito, no compartimento do motor, próximo ao VIN. Estas etiquetas serão inutilizadas quando houver a tentativa de remoção.

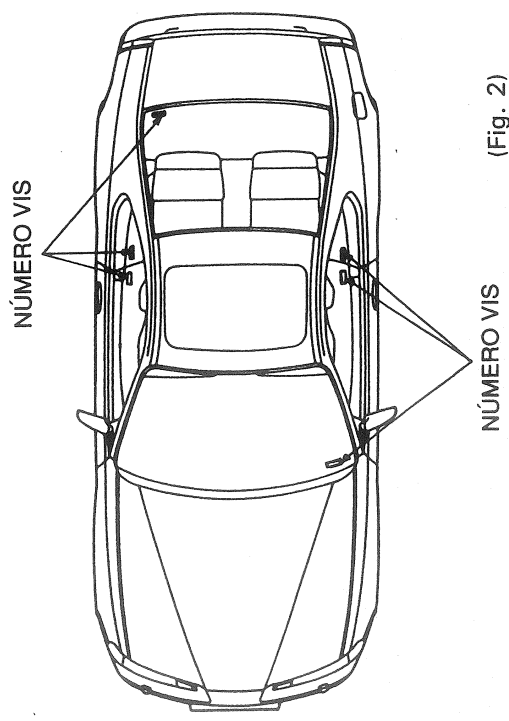

(Fig. 2)

175

Identificação do Veículo

A identificação do veículo é encontrada nos seguintes locais:

1. O número de identificação do veículo (VIN) encontra-se sob o capuz, atrás do motor. Este número é utilizado para registro do veículo e caso necessite decalque, utilize esta gravação (fig. 1).

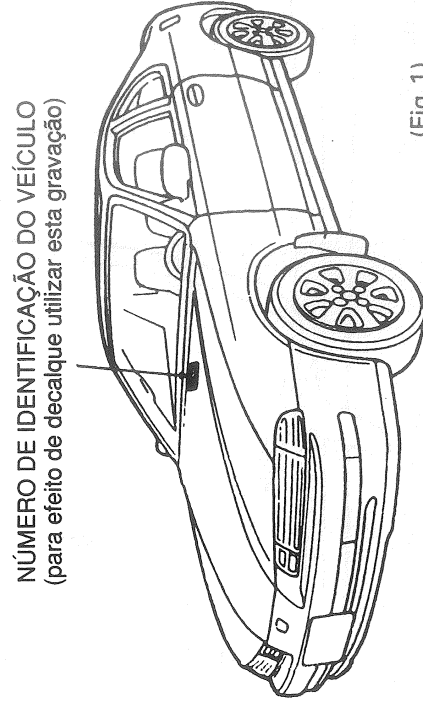

(Fig. 1)

2. Seção Indicadora do Veículo (VIS).

- 2.1 No pára-brisa dianteiro e vidro traseiro (fig. 2), em vidros laterais dianteiros e traseiros (fig. 2).

- 2.2 Etiquetas adesivas localizadas na coluna da porta direita, sob o assento dianteiro direito, no compartimento do motor, próximo ao VIN. Estas etiquetas serão inutilizadas quando houver a tentativa de remoção.

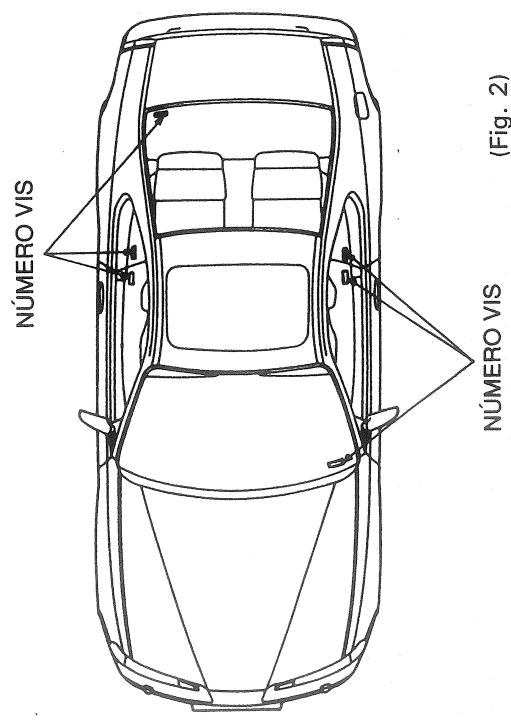

(Fig. 2)

175

Identificação do Veículo

O número do motor está gravado na parte dianteira direita do bloco do motor.

O número da transmissão aparece na etiqueta colada na parte superior da transmissão.

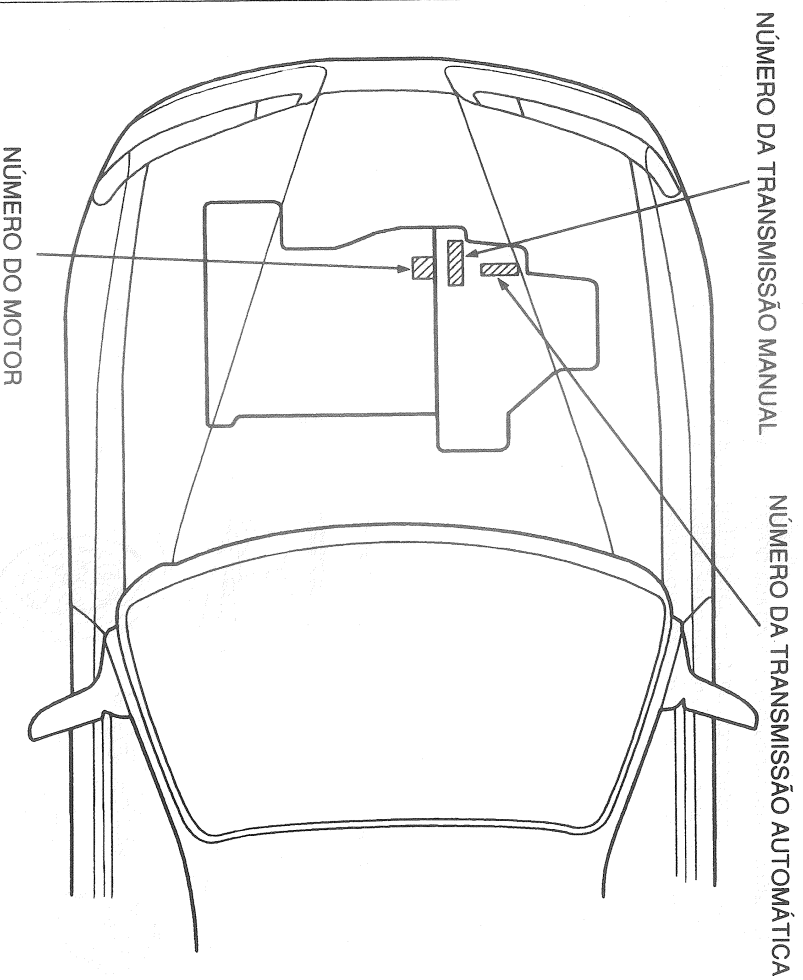

176

Identificação do Veículo

O número do motor está gravado na parte dianteira direita do bloco do motor.

O número da transmissão aparece na etiqueta colada na parte superior da transmissão.

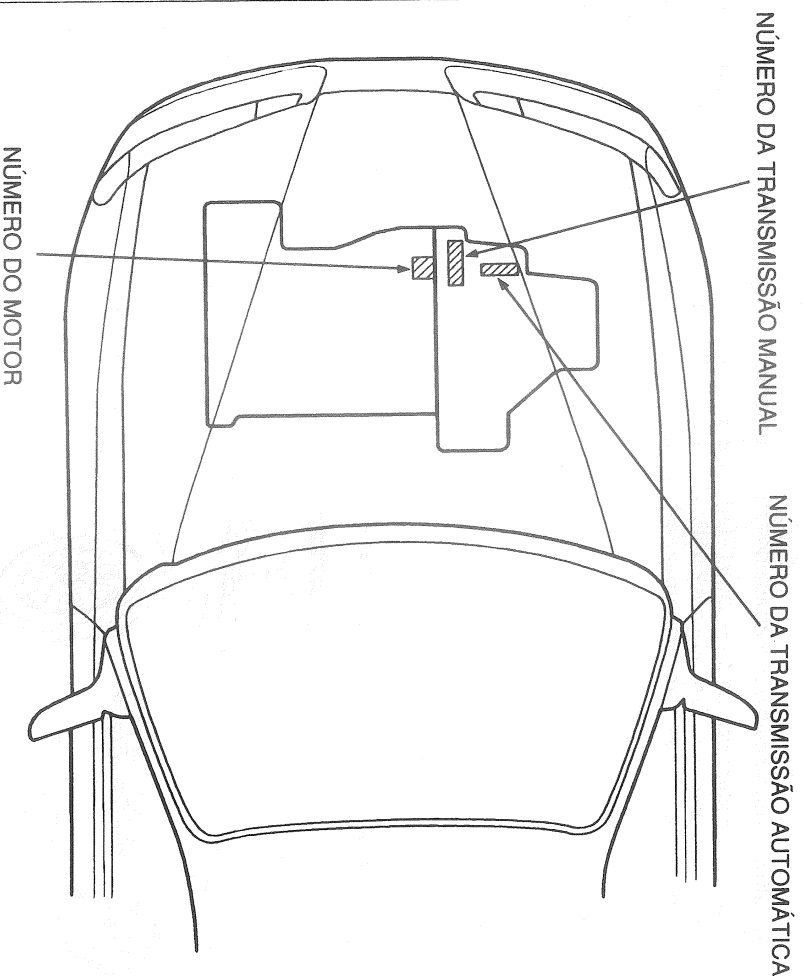

176

Especificações

Modelo	S	Si	Si4Ws	VTEC
Dimensões				
Distância entre eixos	2550	←	←	←
Comprimento	4440	←	←	←
Altura	1290	←	←	←
Largura	1765	←	←	←
Bitola (Diant.)	1525	←	←	←
(Tras.)	1515	←	←	←
Peso (kg)	1254 (Trans. Manual)	1300	1330	1330
	1278 (Trans. Automática)	1330	1354	-
Capacidades				
Tanque de combustível (Litros)	60	60	60	60
Líquido de Arrefecimento do Motor				
Transmissão Manual	(Litros)			
Troca	3,5	3,8	3,8	4,0
Total	7,1	7,4	7,4	7,6
Transmissão Automática				
Troca	3,4	3,7	3,7	-
Total	7,0	7,3	7,3	-
Óleo do motor para troca (litros)				
(C./filtro)	3,8	4,3	4,3	4,8
(S./filtro)	3,5	4,0	4,0	4,5
(Total)	4,9	5,4	5,4	5,9
Óleo da Transmissão manual (litros)	1,9	1,9	1,9	1,9
(Total)	2,0	2,0	2,0	2,0
Fluido de transmissão automática (litros)(Troca)	2,4	2,4	2,4	-
(Total)	6,0	6,0	6,0	-
Bateria				
Capacidade	12V-38AH/5HR	12V-55AH/5HR	12V-55AH/5HR	12V-55AH/5HR
Fusíveis	Verificar na caixa de fusíveis no compartimento do motor e sob o painel de instrumentos			

177

Especificações

Modelo	S	Si	Si4Ws	VTEC
Dimensões				
Distância entre eixos	2550	←	←	←
Comprimento	4440	←	←	←
Altura	1290	←	←	←
Largura	1765	←	←	←
Bitola (Diant.)	1525	←	←	←
(Tras.)	1515	←	←	←
Peso (kg)	1254 (Trans. Manual)	1300	1330	1330
	1278 (Trans. Automática)	1330	1354	-
Capacidades				
Tanque de combustível (Litros)	60	60	60	60
Líquido de Arrefecimento do Motor				
Transmissão Manual	(Litros)			
Troca	3,5	3,8	3,8	4,0
Total	7,1	7,4	7,4	7,6
Transmissão Automática				
Troca	3,4	3,7	3,7	-
Total	7,0	7,3	7,3	-
Óleo do motor para troca (litros)				
(C./filtro)	3,8	4,3	4,3	4,8
(S./filtro)	3,5	4,0	4,0	4,5
(Total)	4,9	5,4	5,4	5,9
Óleo da Transmissão manual (litros)	1,9	1,9	1,9	1,9
(Total)	2,0	2,0	2,0	2,0
Fluido de transmissão automática (litros)(Troca)	2,4	2,4	2,4	-
(Total)	6,0	6,0	6,0	-
Bateria				
Capacidade	12V-38AH/5HR	12V-55AH/5HR	12V-55AH/5HR	12V-55AH/5HR
Fusíveis	Verificar na caixa de fusíveis no compartimento do motor e sob o painel de instrumentos			

177

Especificações

Modelo	S	Si	Si4WS	VTEC
Motor Tipo	S	Si	Si4WS	VTEC
Diâmetro x curso (mm)	SOHC, arrefecido a água, 4 cilindros 85,0 x 95,0	DOHC, arrefecido a água, 4 cilindros 87,0 x 95,0	→	DOHC, VTEC arrefecido a água, 4 cilindros 87,0 x 90,7
Cilindrada (cc)	2156	2259	→	2157
Taxa de compressão	8,8:1	9,8:1	→	10,0:1
Alimentação	Injeção Eletrônica	→	→	→
Sistema de ignição	700±50 Eletrônica	→	→	→
Rotação da marcha lenta (rpm)	15° ± 2° A.P.M.S	0,07-0,11	→	→
Ponto de ignição	0,23-0,28	0,07-0,11	→	-
Folga das válvulas	0,27-0,32	0,15-0,19	→	-
Transmissão Tipo	Tração na roda diant. 5 marchas 4 marchas	→	→	→
Transmissão Manual		→	→	→
Transmissão Automática	4 marchas	→	→	→
Chassi Suspensão		→	→	→
Chassi Tipo	Corpo único	→	→	→
Suspensão	Independente nas 4 rodas c/ braço duplo	→	→	→
Sistema de Direção	Hidráulica	→	→	→
Freio Dianteiro	a disco	a disco (ABS)	a disco (ABS)	a disco (ABS)
Freio Traseiro	a disco	a disco (ABS)	a disco (ABS)	a disco (ABS)
Pneu	195/65R14 89H	205/55R15 87V	→	→
Pneu Reserva	T125/70 D15	T135/80D15	→	→

178

Especificações

Modelo	S	Si	Si4WS	VTEC
Motor Tipo	S	Si	Si4WS	VTEC
Diâmetro x curso (mm)	SOHC, arrefecido a água, 4 cilindros 85,0 x 95,0	DOHC, arrefecido a água, 4 cilindros 87,0 x 95,0	→	DOHC, VTEC arrefecido a água, 4 cilindros 87,0 x 90,7
Cilindrada (cc)	2156	2259	→	2157
Taxa de compressão	8,8:1	9,8:1	→	10,0:1
Alimentação	Injeção Eletrônica	→	→	→
Sistema de ignição	700±50 Eletrônica	→	→	→
Rotação da marcha lenta (rpm)	15° ± 2° A.P.M.S	0,07-0,11	→	→
Ponto de ignição	0,23-0,28	0,07-0,11	→	-
Folga das válvulas	0,27-0,32	0,15-0,19	→	-
Transmissão Tipo	Tração na roda diant. 5 marchas 4 marchas	→	→	→
Transmissão Manual		→	→	→
Transmissão Automática	4 marchas	→	→	→
Chassi Suspensão		→	→	→
Chassi Tipo	Corpo único	→	→	→
Suspensão	Independente nas 4 rodas c/ braço duplo	→	→	→
Sistema de Direção	Hidráulica	→	→	→
Freio Dianteiro	a disco	a disco (ABS)	a disco (ABS)	a disco (ABS)
Freio Traseiro	a disco	a disco (ABS)	a disco (ABS)	a disco (ABS)
Pneu	195/65R14 89H	205/55R15 87V	→	→
Pneu Reserva	T125/70 D15	T135/80D15	→	→

178

Especificações

Modelo	S	Si	Si4WS	VTEC
Alinhamento				
Convergência das Rodas	(Diant.) (Tras.)	0,0 mm 2,0 mm	0,0 mm 2,0 mm	0,0 mm 2,0 mm
Arqueamento das Rodas(Camber)	(Diant.) (Tras.)	0°	0°	0°
Cáster	- 0°45' 2°40'	- 0°45' 2°40'	- 0°45' 2°40'	- 0°45' 2°40'
Pressão dos Pneus	205 KPa (30 psi) 415 KPa (60 psi)	220 KPa (32 psi) 415 KPa (60 psi)	220 KPa (32 psi) 415 KPa (60 psi)	220 KPa (32 psi) 415 KPa (60 psi)
Lâmpadas				
Farol	12 V-60/55 W	↓	↓	↓
Sinalizadores Dianteiros	12 V-32 CP	↓	↓	↓
Lâmpada de Posição Dianteira	12 V-5 W	↓	↓	↓
Lanternas laterais	(Diant.) (Tras)	12 V-3CP (SAE 168) 12 V-3CP (SAE 168)	↓	↓
Sinalizadores Traseiros	12 V-45 CP	↓	↓	↓
Luz de Freio/Lanternas traseiras	12 V-43/3 CP (SAE 3496)	↓	↓	↓
Luz de Marcha à Ré	12 V-32 CP	↓	↓	↓
Luz da Placa de Licença	12 V-8 W	↓	↓	↓
Luz de Freio Superior	12 V-21 CP	↓	↓	↓
Luz do Compartimento de Bagagens	12 V-3,4 W	↓	↓	↓
Luz Interior	12 V-8 W	↓	↓	↓

179

Especificações

Modelo	S	Si	Si4WS	VTEC
Alinhamento				
Convergência das Rodas	(Diant.) (Tras.)	0,0 mm 2,0 mm	0,0 mm 2,0 mm	0,0 mm 2,0 mm
Arqueamento das Rodas(Camber)	(Diant.) (Tras.)	0°	0°	0°
Cáster	- 0°45' 2°40'	- 0°45' 2°40'	- 0°45' 2°40'	- 0°45' 2°40'
Pressão dos Pneus	205 KPa (30 psi) 415 KPa (60 psi)	220 KPa (32 psi) 415 KPa (60 psi)	220 KPa (32 psi) 415 KPa (60 psi)	220 KPa (32 psi) 415 KPa (60 psi)
Lâmpadas				
Farol	12 V-60/55 W	↓	↓	↓
Sinalizadores Dianteiros	12 V-32 CP	↓	↓	↓
Lâmpada de Posição Dianteira	12 V-5 W	↓	↓	↓
Lanternas laterais	(Diant.) (Tras)	12 V-3CP (SAE 168) 12 V-3CP (SAE 168)	↓	↓
Sinalizadores Traseiros	12 V-45 CP	↓	↓	↓
Luz de Freio/Lanternas traseiras	12 V-43/3 CP (SAE 3496)	↓	↓	↓
Luz de Marcha à Ré	12 V-32 CP	↓	↓	↓
Luz da Placa de Licença	12 V-8 W	↓	↓	↓
Luz de Freio Superior	12 V-21 CP	↓	↓	↓
Luz do Compartimento de Bagagens	12 V-3,4 W	↓	↓	↓
Luz Interior	12 V-8 W	↓	↓	↓

179

Sistema de Freio com Anti-Bloqueio (ABS)

O ABS (Sistema de Freio com Anti-Bloqueio) está equipado nos modelos Si4, Si4WS e VTEC.

O ABS trabalha medindo e comparando a velocidade de rotação das rodas durante a frenagem. Se alguma roda estiver girando muito mais lenta do que as outras (prestes a travar), o sistema reduz a pressão hidráulica do câliper do freio dessa roda. Quando a velocidade de rotação dessa roda igualar com as outras rodas, o sistema aplicará a pressão hidráulica normal. Isto pode ocorrer várias vezes por segundo em cada roda. Você sentirá o funcionamento do ABS através das pulsações rápidas no pedal do freio.

Cada roda possui um conjunto de sensores de velocidade. De acordo com a rotação da roda, o sensor emite pulsos elétricos para unidade de controle do ABS. A frequência dos pulsos varia de acordo com a velocidade de rotação da roda.

A saída elétrica da unidade de controle do ABS está conectada na unidade de solenóide / modulador. Durante a frenagem, a unidade de controle do ABS monitora as frequências de pulsos das quatro rodas. Quando a unidade de controle detecta o travamento de uma roda, ela excita o solenóide apropriado da unidade de solenóide/modulador. Há três solenóides: um para cada roda dianteira e um para as rodas traseiras. O solenóide imantado reduz a pressão hidráulica para um lado de uma válvula do modulador. Isto, em rotação, reduz a pressão hidráulica no sistema de freio para afetar as rodas. Quando a velocidade de rotação dessa roda aumenta devido a redução da força de frenagem, a unidade de controle pára de imantar o solenóide. Isto aumenta a pressão hidráulica na válvula modulador, consequentemente aumenta a pressão no sistema hidráulico do freio da roda.

Para que o sistema reaja rapidamente, a unidade modulador / solenóide deve possuir fluido de freio sob alta pressão. A unidade é suprida por um acumulador que é pressurizado por uma bomba elétrica. Um interruptor do sensor de pressão do acumulador controla essa bomba elétrica.

A unidade de controle possui também um circuito de detecção de erros. Ela monitora a operação dos sensores das rodas, solenóides, bombas e circuitos eletrônicos. Se a unidade de controle detectar algum defeito nos componentes, ela desliga a força do motor da bomba e dos solenóides. A luz no painel de instrumentos irá acender. Os freios trabalharão com o sistema convencional sem a capacidade de evitar o travamento das rodas.

180

Sistema de Freio com Anti-Bloqueio (ABS)

O ABS (Sistema de Freio com Anti-Bloqueio) está equipado nos modelos Si4, Si4WS e VTEC.

O ABS trabalha medindo e comparando a velocidade de rotação das rodas durante a frenagem. Se alguma roda estiver girando muito mais lenta do que as outras (prestes a travar), o sistema reduz a pressão hidráulica do câliper do freio dessa roda. Quando a velocidade de rotação dessa roda igualar com as outras rodas, o sistema aplicará a pressão hidráulica normal. Isto pode ocorrer várias vezes por segundo em cada roda. Você sentirá o funcionamento do ABS através das pulsações rápidas no pedal do freio.

Cada roda possui um conjunto de sensores de velocidade. De acordo com a rotação da roda, o sensor emite pulsos elétricos para unidade de controle do ABS. A frequência dos pulsos varia de acordo com a velocidade de rotação da roda.

A saída elétrica da unidade de controle do ABS está conectada na unidade de solenóide / modulador. Durante a frenagem, a unidade de controle do ABS monitora as frequências de pulsos das quatro rodas. Quando a unidade de controle detecta o travamento de uma roda, ela excita o solenóide apropriado da unidade de solenóide/modulador. Há três solenóides: um para cada roda dianteira e um para as rodas traseiras. O solenóide imantado reduz a pressão hidráulica para um lado de uma válvula do modulador. Isto, em rotação, reduz a pressão hidráulica no sistema de freio para afetar as rodas. Quando a velocidade de rotação dessa roda aumenta devido a redução da força de frenagem, a unidade de controle pára de imantar o solenóide. Isto aumenta a pressão hidráulica na válvula modulador, consequentemente aumenta a pressão no sistema hidráulico do freio da roda.

Para que o sistema reaja rapidamente, a unidade modulador / solenóide deve possuir fluido de freio sob alta pressão. A unidade é suprida por um acumulador que é pressurizado por uma bomba elétrica. Um interruptor do sensor de pressão do acumulador controla essa bomba elétrica.

A unidade de controle possui também um circuito de detecção de erros. Ela monitora a operação dos sensores das rodas, solenóides, bombas e circuitos eletrônicos. Se a unidade de controle detectar algum defeito nos componentes, ela desliga a força do motor da bomba e dos solenóides. A luz no painel de instrumentos irá acender. Os freios trabalharão com o sistema convencional sem a capacidade de evitar o travamento das rodas.

180

O Sistema de Proteção Suplementar da Honda (SRS) inclui o conjunto da bolsa de ar no volante da direção, sensores no painel de instrumentos e unidade de controle com os sensores atrás do consolo central.

(Para os modelos Si4WS e VTEC)

O sistema ainda possui a bolsa de ar montado no painel de instrumentos para proteger o passageiro.

Os sensores são desaccelerômetros, ajustados para dispararem em um impacto frontal com a força maior do que 10 milhas por hora (16 km/h). Para ativar o SRS, pelo menos dois sensores devem disparar para evitar ativação acidental.

Quando a unidade de controle recebe os sinais de disparo de mais de dois sensores, ela envia a corrente elétrica para o conjunto da bolsa de ar. A unidade de controle armazena essa carga, nos capacitores para assegurar o funcionamento, mesmo que um impacto forte danifique a bateria do carro ou conexões elétricas.

A carga elétrica enviada para o conjunto da bolsa de ar aciona seu propulsor, que inflama instantaneamente. O gás produzido pela inflamação do propulsor infla a bolsa de ar em aproximadamente 40 milissegundos (1/25 de segundo)

A bolsa de ar permanece inflada somente por alguns instantes e não atrapalha a visão do motorista. A fumaça do propulsor queimado sai para fora da bolsa e do interior do carro. Isto é normal e não significa que há incêndio.

A unidade da bolsa de ar pode inflar somente uma vez. Após o uso, a sua concessionária Honda deve inspecionar por completo o Sistema de Proteção Suplementar e substituir o conjunto da bolsa de ar.

Para assegurar um funcionamento por longo período de tempo, o SRS usa conexões elétricas banhadas em ouro. Os componentes expostos são selados com epoxy.

A unidade de controle monitora o circuito do SRS sempre que a ignição está ligada (posição II). Se a unidade de controle detectar quaisquer defeitos, ela acende a luz de advertência do SRS no painel de instrumentos. Leve o carro à uma concessionária Honda para diagnosticar e reparar o defeito no sistema o mais rápido possível.

O SRS dispensa a manutenção regular, além de uma inspeção pela concessionária Honda após dez anos de fabricação.

O Sistema de Proteção Suplementar da Honda (SRS) inclui o conjunto da bolsa de ar no volante da direção, sensores no painel de instrumentos e unidade de controle com os sensores atrás do consolo central.

(Para os modelos Si4WS e VTEC)

O sistema ainda possui a bolsa de ar montado no painel de instrumentos para proteger o passageiro.

Os sensores são desaccelerômetros, ajustados para dispararem em um impacto frontal com a força maior do que 10 milhas por hora (16 km/h). Para ativar o SRS, pelo menos dois sensores devem disparar para evitar ativação acidental.

Quando a unidade de controle recebe os sinais de disparo de mais de dois sensores, ela envia a corrente elétrica para o conjunto da bolsa de ar. A unidade de controle armazena essa carga, nos capacitores para assegurar o funcionamento, mesmo que um impacto forte danifique a bateria do carro ou conexões elétricas.

A carga elétrica enviada para o conjunto da bolsa de ar aciona seu propulsor, que inflama instantaneamente. O gás produzido pela inflamação do propulsor infla a bolsa de ar em aproximadamente 40 milissegundos (1/25 de segundo)

A bolsa de ar permanece inflada somente por alguns instantes e não atrapalha a visão do motorista. A fumaça do propulsor queimado sai para fora da bolsa e do interior do carro. Isto é normal e não significa que há incêndio.

A unidade da bolsa de ar pode inflar somente uma vez. Após o uso, a sua concessionária Honda deve inspecionar por completo o Sistema de Proteção Suplementar e substituir o conjunto da bolsa de ar.

Para assegurar um funcionamento por longo período de tempo, o SRS usa conexões elétricas banhadas em ouro. Os componentes expostos são selados com epoxy.

A unidade de controle monitora o circuito do SRS sempre que a ignição está ligada (posição II). Se a unidade de controle detectar quaisquer defeitos, ela acende a luz de advertência do SRS no painel de instrumentos. Leve o carro à uma concessionária Honda para diagnosticar e reparar o defeito no sistema o mais rápido possível.

O SRS dispensa a manutenção regular, além de uma inspeção pela concessionária Honda após dez anos de fabricação.

Direção nas Quatro Rodas

O modelo Si4WS está equipado com o Sistema Eletrónico de Direção nas Quatro Rodas.

O sistema 4WS usa um sensor para medir velocidade do veículo e um outro para medir o ângulo de giro das rodas dianteiras. A unidade de controle eletrónico do sistema 4WS utiliza essas informações para determinar a direção e o ângulo das rodas traseiras. Dependendo da velocidade do veículo e o ângulo das rodas dianteiras, as rodas traseiras serão direcionadas na direção oposta ou na mesma direção das rodas dianteiras.

A unidade de controle eletrónico 4WS aciona um motor elétrico instalado na caixa de direção traseira. Os sensores para ângulo e a velocidade da roda traseira fornece as informações à unidade de controle eletrónico para efetuar comparação entre o ângulo real das rodas traseiras e o ângulo desejado.

Quando o motorista gira o volante com o automóvel a uma velocidade inferior a 18 mph (30 km/h), as rodas traseiras serão direcionadas no sentido oposto das rodas dianteiras. O ângulo de giro das rodas traseiras aumenta de acordo com o aumento do ângulo de giro das rodas dianteiras. O ângulo máximo de giro na direção posta é de 6 graus. Isto facilita nas manobras para estacionar ou em curvas muito fechadas.

Acima de 18 mph (30 km/h), as rodas traseiras serão direcionadas na mesma direção das rodas dianteiras quando o motorista inicia o giro do volante da direção. O ângulo de giro das rodas traseiras não é fixo. Ele aumenta de acordo com o aumento de velocidade do veículo. Isto melhora a reação nas mudanças de pistas. Se o motorista continuar girando o volante, as rodas traseiras retornarão à posição reta e, em seguida, gira para a direção oposta. Neste caso, o ângulo de giro das rodas traseiras em direção oposta varia de acordo com a velocidade do veículo, aumenta e depois diminui conforme o aumento da velocidade.

182

Direção nas Quatro Rodas

O modelo Si4WS está equipado com o Sistema Eletrónico de Direção nas Quatro Rodas.

O sistema 4WS usa um sensor para medir velocidade do veículo e um outro para medir o ângulo de giro das rodas dianteiras. A unidade de controle eletrónico do sistema 4WS utiliza essas informações para determinar a direção e o ângulo das rodas traseiras. Dependendo da velocidade do veículo e o ângulo das rodas dianteiras, as rodas traseiras serão direcionadas na direção oposta ou na mesma direção das rodas dianteiras.

A unidade de controle eletrónico 4WS aciona um motor elétrico instalado na caixa de direção traseira. Os sensores para ângulo e a velocidade da roda traseira fornece as informações à unidade de controle eletrónico para efetuar comparação entre o ângulo real das rodas traseiras e o ângulo desejado.

Quando o motorista gira o volante com o automóvel a uma velocidade inferior a 18 mph (30 km/h), as rodas traseiras serão direcionadas no sentido oposto das rodas dianteiras. O ângulo de giro das rodas traseiras aumenta de acordo com o aumento do ângulo de giro das rodas dianteiras. O ângulo máximo de giro na direção posta é de 6 graus. Isto facilita nas manobras para estacionar ou em curvas muito fechadas.

Acima de 18 mph (30 km/h), as rodas traseiras serão direcionadas na mesma direção das rodas dianteiras quando o motorista inicia o giro do volante da direção. O ângulo de giro das rodas traseiras não é fixo. Ele aumenta de acordo com o aumento de velocidade do veículo. Isto melhora a reação nas mudanças de pistas. Se o motorista continuar girando o volante, as rodas traseiras retornarão à posição reta e, em seguida, gira para a direção oposta. Neste caso, o ângulo de giro das rodas traseiras em direção oposta varia de acordo com a velocidade do veículo, aumenta e depois diminui conforme o aumento da velocidade.

Isto melhora o desempenho nas curvas em baixa, média e alta velocidades.

A unidade de controle eletrónico do sistema 4WS monitora os sensores sempre que a ignição está ligada (posição II). Se detectar um problema em qualquer parte do sistema, ele acenderá a lâmpada indicadora de 4WS no painel de instrumentos e desliga o sistema. Quando o sistema está desativado, as rodas traseiras permanecerão na posição reta como nos carros convencionais sem o 4WS.

Isto melhora o desempenho nas curvas em baixa, média e alta velocidades.

A unidade de controle eletrónico do sistema 4WS monitora os sensores sempre que a ignição está ligada (posição II). Se detectar um problema em qualquer parte do sistema, ele acenderá a lâmpada indicadora de 4WS no painel de instrumentos e desliga o sistema. Quando o sistema está desativado, as rodas traseiras permanecerão na posição reta como nos carros convencionais sem o 4WS.

182

Especificações da Medida do Pneu
O flanco do pneu está marcado com a especificação da medida do pneu. Você necessitará dessa informação para selecionar os pneus de reposição do seu carro. As explicações a seguir são os significados de cada letra e número que compõem a designação da medida do pneu.

Exemplo: P205/55R15 87V

205 – Largura do pneu em milímetros.

55 – Relação de aspecto. A relação em porcentagem entre a altura e largura do pneu.

R – Código da construção do pneu. (Radial)

15 – Diâmetro do aro em polegada.

87 – Índice de carga. Um código numérico associado com a carga máxima que o pneu pode suportar.

V – Código de classificação de velocidade. Veja a tabela de velocidade máxima nesta página para informações adicionais.

Designação da Medida da Roda

As rodas também são codificadas com informação importante que você necessita para substituí-la.

As explicações a seguir são os significados de cada letra e número que compõem a designação da medida da roda.

Exemplo: 15 x 6-1/2 JJ

15 – Diâmetro do aro em polegada.

6-1/2 – Largura do aro em polegada.

JJ – Designação do contorno do aro.

Classificação de Velocidade do Pneu
A tabela abaixo apresenta as classificações de velocidades normalmente utilizadas para os pneus do carro de passeio.

O código de classificação de velocidade é um componente da designação da medida do pneu marcada no flanco do pneu. Este código corresponde à velocidade máxima para uma condução segura.

Código classificação de velocidade	Velocidade máxima
S	112 mph (180 km/h)
T	118 mph (190 km/h)
H	130 mph (210 km/h)
V	149 mph (240 km/h)
Z	Acima de 149 mph (240 km/h)

Especificações da Medida do Pneu
O flanco do pneu está marcado com a especificação da medida do pneu. Você necessitará dessa informação para selecionar os pneus de reposição do seu carro. As explicações a seguir são os significados de cada letra e número que compõem a designação da medida do pneu.

Exemplo: P205/55R15 87V

205 – Largura do pneu em milímetros.

55 – Relação de aspecto. A relação em porcentagem entre a altura e largura do pneu.

R – Código da construção do pneu. (Radial)

15 – Diâmetro do aro em polegada.

87 – Índice de carga. Um código numérico associado com a carga máxima que o pneu pode suportar.

V – Código de classificação de velocidade. Veja a tabela de velocidade máxima nesta página para informações adicionais.

Designação da Medida da Roda

As rodas também são codificadas com informação importante que você necessita para substituí-la.

As explicações a seguir são os significados de cada letra e número que compõem a designação da medida da roda.

Exemplo: 15 x 6-1/2 JJ

15 – Diâmetro do aro em polegada.

6-1/2 – Largura do aro em polegada.

JJ – Designação do contorno do aro.

Classificação de Velocidade do Pneu
A tabela abaixo apresenta as classificações de velocidades normalmente utilizadas para os pneus do carro de passeio.

O código de classificação de velocidade é um componente da designação da medida do pneu marcada no flanco do pneu. Este código corresponde à velocidade máxima para uma condução segura.

Código classificação de velocidade	Velocidade máxima
S	112 mph (180 km/h)
T	118 mph (190 km/h)
H	130 mph (210 km/h)
V	149 mph (240 km/h)
Z	Acima de 149 mph (240 km/h)

Controle de Emissões

- * Rotação da marcha lenta: 700 ± 50 rpm
Ponto de ignição: 15° ± 2° APMS
Folga das válvulas
(Modelo S) Adm.: 0,23 - 0,28 mm
Esc.: 0,27-0,32 mm
(Exceção modelo S) Adm.: 0,07-0,11 mm
Esc.: 0,15-0,19 mm
- * Este veículo é equipado com dispositivos anti-polição visando atender a resolução n° 18/86 do CONAMA, sistemas estes que controlam os níveis de emissão evaporativa e gases do escapamento. Portanto, a correta manutenção e a utilização de PEÇAS GENUÍNAS são imprescindíveis para o correto funcionamento do sistema. Siga rigorosamente o plano de manutenção prescrito neste Manual, recorrendo sempre a uma Concessionária Autorizada Honda.
- * O ajuste da rotação de marcha lenta somente poderá ser efetuado por uma Concessionária Autorizada Honda.
- * Observe rigorosamente as especificações técnicas contidas neste Manual, pois desta forma, além de estar usufruindo sempre do melhor desempenho do seu Honda, estará contribuindo para a preservação do Meio Ambiente.

184

Controle de Emissões

- * Rotação da marcha lenta: 700 ± 50 rpm
Ponto de ignição: 15° ± 2° APMS
Folga das válvulas
(Modelo S) Adm.: 0,23 - 0,28 mm
Esc.: 0,27-0,32 mm
(Exceção modelo S) Adm.: 0,07-0,11 mm
Esc.: 0,15-0,19 mm
- * Este veículo é equipado com dispositivos anti-polição visando atender a resolução n° 18/86 do CONAMA, sistemas estes que controlam os níveis de emissão evaporativa e gases do escapamento. Portanto, a correta manutenção e a utilização de PEÇAS GENUÍNAS são imprescindíveis para o correto funcionamento do sistema. Siga rigorosamente o plano de manutenção prescrito neste Manual, recorrendo sempre a uma Concessionária Autorizada Honda.

- * O ajuste da rotação de marcha lenta somente poderá ser efetuado por uma Concessionária Autorizada Honda.
- * Observe rigorosamente as especificações técnicas contidas neste Manual, pois desta forma, além de estar usufruindo sempre do melhor desempenho do seu Honda, estará contribuindo para a preservação do Meio Ambiente.

- * Este veículo está em conformidade com a legislação vigente de controle de poluição sonora para veículos automotores (resolução n° 2, de 11.02.93, do Conselho Nacional do Meio Ambiente – CONAMA);
- * O limite máximo de ruído para fiscalização de veículos em circulação deverá ser:
87,83 dB (A) a 4350 rpm medido a 0,5 m de distância do escapamento, conforme NBR-9714;
- * O sistema de escapamento deve ser inspecionado periodicamente pelo seu concessionário autorizado HONDA e seus componentes deverão ser substituídos quando necessário, somente por peças genuínas HONDA.

- * Este veículo está em conformidade com a legislação vigente de controle de poluição sonora para veículos automotores (resolução n° 2, de 11.02.93, do Conselho Nacional do Meio Ambiente – CONAMA);
- * O limite máximo de ruído para fiscalização de veículos em circulação deverá ser:
87,83 dB (A) a 4350 rpm medido a 0,5 m de distância do escapamento, conforme NBR-9714;
- * O sistema de escapamento deve ser inspecionado periodicamente pelo seu concessionário autorizado HONDA e seus componentes deverão ser substituídos quando necessário, somente por peças genuínas HONDA.

184

Fontes de Emissões

O processo de combustão produz monóxido de carbono, óxido de nitrogênio e hidrocarbonetos. A evaporação de combustível no tanque também produz hidrocarbonetos.

O controle do óxido de nitrogênio e hidrocarbonetos é importante porque, sob certas condições, quando submetidos a luz do sol, eles reagem para formar fumaça fotoquímica. O monóxido de carbono não reage para formar fumaça, mas ele é tóxico.

A Ação de Limpar o Ar

A ação de limpar o Ar requer uma explicação de todos os fabricantes de veículos por escrito, a operação e manutenção dos seis sistemas de controle de emissões. As instruções de manutenção estão incluídas na página 107. As explicações sobre a operação de cada sistema estão descritas nas páginas seguintes:

Peças de Reposição

A Honda recomenda somente o uso de peças novas e originais Honda. O uso de outras peças de reposição que não possui a qualidade equivalente pode diminuir a eficiência dos sistemas de controle de emissões do seu veículo.

Sistema de Controle de Emissões da

Carcaça do Motor

Para evitar emissões da carcaça do motor, seu automóvel está equipado com um Sistema de Ventilação Positiva da Carcaça do Motor (PCV) para encaminhar os gases da carcaça do motor, através da válvula de PCV e coletor de admissão para a câmara de combustão.

Sistemas de Controle de Emissões

Evaporativas

O sistema de Controle de Emissões Evaporativas é projetado para evitar o escapamento de vapores de combustível na atmosfera.

Os vapores de combustível do tanque são direcionados para o interior do canister de carvão onde eles são absorvidos e armazenados enquanto o motor estiver parado ou em marcha lenta. Quando a temperatura do líquido de arrefecimento atingir um certo grau, os vapores serão puxados para o interior do motor através do corpo do acelerador e coletor de admissão durante a operação normal do motor.

Fontes de Emissões

O processo de combustão produz monóxido de carbono, óxido de nitrogênio e hidrocarbonetos. A evaporação de combustível no tanque também produz hidrocarbonetos.

O controle do óxido de nitrogênio e hidrocarbonetos é importante porque, sob certas condições, quando submetidos a luz do sol, eles reagem para formar fumaça fotoquímica. O monóxido de carbono não reage para formar fumaça, mas ele é tóxico.

A Ação de Limpar o Ar

A ação de limpar o Ar requer uma explicação de todos os fabricantes de veículos por escrito, a operação e manutenção dos seis sistemas de controle de emissões. As instruções de manutenção estão incluídas na página 107. As explicações sobre a operação de cada sistema estão descritas nas páginas seguintes:

Peças de Reposição

A Honda recomenda somente o uso de peças novas e originais Honda. O uso de outras peças de reposição que não possui a qualidade equivalente pode diminuir a eficiência dos sistemas de controle de emissões do seu veículo.

Sistema de Controle de Emissões da

Carcaça do Motor

Para evitar emissões da carcaça do motor, seu automóvel está equipado com um Sistema de Ventilação Positiva da Carcaça do Motor (PCV) para encaminhar os gases da carcaça do motor, através da válvula de PCV e coletor de admissão para a câmara de combustão.

Sistemas de Controle de Emissões

Evaporativas

O sistema de Controle de Emissões Evaporativas é projetado para evitar o escapamento de vapores de combustível na atmosfera.

Os vapores de combustível do tanque são direcionados para o interior do canister de carvão onde eles são absorvidos e armazenados enquanto o motor estiver parado ou em marcha lenta. Quando a temperatura do líquido de arrefecimento atingir um certo grau, os vapores serão puxados para o interior do motor através do corpo do acelerador e coletor de admissão durante a operação normal do motor.

Controle de Emissões

Controles de Emissão de Escape do Motor

Os controles de emissões de gases de escape do motor são formados por quatro sistemas: Sistema PGM-FI (Injeção de Combustível programada), Controle do Ponto de Ignição, Recirculação dos gases de Escape e Catalisador. Esses quatro sistemas trabalham em conjunto para controlar a combustão do motor e minimizar a quantidade de gases de HC, CO e NO_x que saem pelo tubo de escapamento. Esses sistemas são totalmente separados dos sistemas de controle de emissões evaporativas e da carga do motor descritos anteriormente.

Sistema PGM-FI (Injeção de Combustível Programada)

O sistema PGM-FI é composto por três sub-sistemas independentes que são Admissão de Ar, Controle Eletrônico e Controle de Combustível, portanto, permitindo um controle mais exato de relação ar/combustível sob todas as condições de operação.

O Módulo de Controle Eletrônico (ECM) detecta a quantidade de ar aspirada nos cilindros e determina a quantidade de combustível a ser injetada para

proporcionar uma ótima relação de ar/combustível para todas as necessidades do motor.

Sistema de Controle do Ponto de Ignição

Este sistema controla automaticamente o ponto de ignição para reduzir a quantidade de hidrocarbonetos (HC), óxidos de nitrogênio (NO_x) e monóxido de carbono (CO) nos gases de escape.

Catalisador

O catalisador é usado para converter os hidrocarbonetos (HC), monóxido de carbono (CO) e óxido de nitrogênio (NO_x) dos gases de escape em dióxido de carbono (CO₂), dinitrogênio (N₂) e vapor de água.

Recirculação de Gás de Escape (EGR)

O sistema EGR é projetado para controlar a formação de óxidos de nitrogênio (NO_x) quando a mistura de combustível queima a uma temperatura muito elevada. Ele trabalha recirculando o gás de escape através da válvula de EGR e coletor de admissão para as câmaras de combustão onde reduz o pico da temperatura diluindo a mistura de ar/combustível.

186

Controle de Emissões

Controles de Emissão de Escape do Motor

Os controles de emissões de gases de escape do motor são formados por quatro sistemas: Sistema PGM-FI (Injeção de Combustível programada), Controle do Ponto de Ignição, Recirculação dos gases de Escape e Catalisador. Esses quatro sistemas trabalham em conjunto para controlar a combustão do motor e minimizar a quantidade de gases de HC, CO e NO_x que saem pelo tubo de escapamento. Esses sistemas são totalmente separados dos sistemas de controle de emissões evaporativas e da carga do motor descritos anteriormente.

Sistema PGM-FI (Injeção de Combustível Programada)

O sistema PGM-FI é composto por três sub-sistemas independentes que são Admissão de Ar, Controle Eletrônico e Controle de Combustível, portanto, permitindo um controle mais exato de relação ar/combustível sob todas as condições de operação.

O Módulo de Controle Eletrônico (ECM) detecta a quantidade de ar aspirada nos cilindros e determina a quantidade de combustível a ser injetada para

proporcionar uma ótima relação de ar/combustível para todas as necessidades do motor.

Sistema de Controle do Ponto de Ignição

Este sistema controla automaticamente o ponto de ignição para reduzir a quantidade de hidrocarbonetos (HC), óxidos de nitrogênio (NO_x) e monóxido de carbono (CO) nos gases de escape.

Catalisador

O catalisador é usado para converter os hidrocarbonetos (HC), monóxido de carbono (CO) e óxido de nitrogênio (NO_x) dos gases de escape em dióxido de carbono (CO₂), dinitrogênio (N₂) e vapor de água.

Recirculação de Gás de Escape (EGR)

O sistema EGR é projetado para controlar a formação de óxidos de nitrogênio (NO_x) quando a mistura de combustível queima a uma temperatura muito elevada. Ele trabalha recirculando o gás de escape através da válvula de EGR e coletor de admissão para as câmaras de combustão onde reduz o pico da temperatura diluindo a mistura de ar/combustível.

proporcionar uma ótima relação de ar/combustível para todas as necessidades do motor.

Sistema de Controle do Ponto de Ignição

Este sistema controla automaticamente o ponto de ignição para reduzir a quantidade de hidrocarbonetos (HC), óxidos de nitrogênio (NO_x) e monóxido de carbono (CO) nos gases de escape.

Catalisador

O catalisador é usado para converter os hidrocarbonetos (HC), monóxido de carbono (CO) e óxido de nitrogênio (NO_x) dos gases de escape em dióxido de carbono (CO₂), dinitrogênio (N₂) e vapor de água.

Recirculação de Gás de Escape (EGR)

O sistema EGR é projetado para controlar a formação de óxidos de nitrogênio (NO_x) quando a mistura de combustível queima a uma temperatura muito elevada. Ele trabalha recirculando o gás de escape através da válvula de EGR e coletor de admissão para as câmaras de combustão onde reduz o pico da temperatura diluindo a mistura de ar/combustível.

Contribuindo com o meio ambiente

O seu automóvel Honda com todos esses controles de emissões atende a Resolução nº 18/86 do CONAMA que trata de emissões de gases contribuindo para a preservação do meio ambiente.

Contribuindo com o meio ambiente

O seu automóvel Honda com todos esses controles de emissões atende a Resolução nº 18/86 do CONAMA que trata de emissões de gases contribuindo para a preservação do meio ambiente.

O catalisador contém platina e ródio. Esses metais atuam como catalisadores, promovendo reações químicas para converter os gases do escapamento sem afetar os metais. O catalisador atua sobre HC, CO e NO_x. A unidade de reposição deve ser uma peça original Honda.

Para ser efetivo, o catalisador deve trabalhar a uma temperatura alta. Portanto não estacione o seu automóvel sobre a grama seca ou deixar qualquer coisa que possa queimar facilmente.

Para permanecer efetivo, o catalisador não deve ser contaminado por gasolina com chumbo. Use somente a gasolina que não contém chumbo.

ATENÇÃO

O catalisador pode superaquecer e ser danificado se ele for alimentado com muita mistura de combustível não queimada pelo motor. Portanto:

- Não empurre ou reboque o veículo para dar partida. Se a bateria estiver sem carga, utilize uma bateria auxiliar para dar partida no motor.
- Não mude o ponto de ignição ou não remova qualquer peça do controle de emissão.

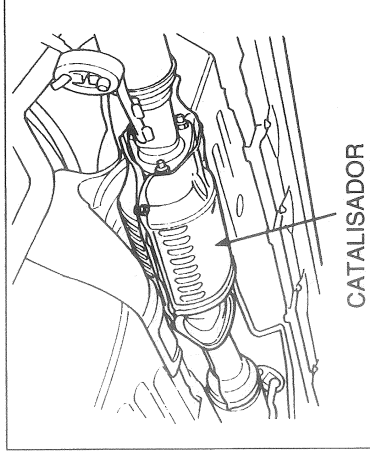

CATALISADOR

- Use somente as velas de ignição especificadas neste manual.
- Não continue dirigindo se seu automóvel não estiver funcionando corretamente ou se as luzes de advertência de carga ou de verificação do motor acenderem. Deve dirigir-se à sua concessionária Honda para inspecionar o veículo.

ATENÇÃO

Um catalisador defeituoso pode contribuir para poluir o ar e reduzir o desempenho do motor.

- Sempre use a gasolina que não contenha o chumbo.
- Mesmo que seja de pequena quantidade de chumbo na gasolina pode contaminar os metais do catalisador, tornando o catalisador ineficiente.
- Mantenha sempre o motor regulado.
- Se notar alguma irregularidade no motor, dirija-se a uma concessionária Honda para diagnosticar e reparar o problema.

O catalisador contém platina e ródio. Esses metais atuam como catalisadores, promovendo reações químicas para converter os gases do escapamento sem afetar os metais. O catalisador atua sobre HC, CO e NO_x. A unidade de reposição deve ser uma peça original Honda.

Para ser efetivo, o catalisador deve trabalhar a uma temperatura alta. Portanto não estacione o seu automóvel sobre a grama seca ou deixar qualquer coisa que possa queimar facilmente.

Para permanecer efetivo, o catalisador não deve ser contaminado por gasolina com chumbo. Use somente a gasolina que não contém chumbo.

ATENÇÃO

O catalisador pode superaquecer e ser danificado se ele for alimentado com muita mistura de combustível não queimada pelo motor. Portanto:

- Não empurre ou reboque o veículo para dar partida. Se a bateria estiver sem carga, utilize uma bateria auxiliar para dar partida no motor.
- Não mude o ponto de ignição ou não remova qualquer peça do controle de emissão.

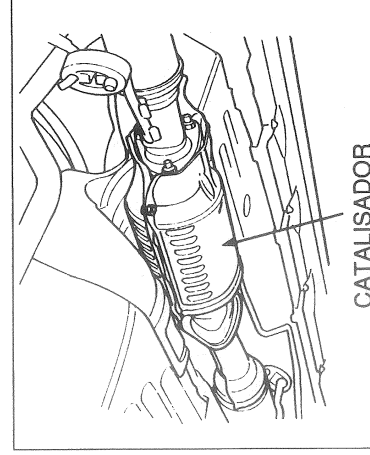

CATALISADOR

- Use somente as velas de ignição especificadas neste manual.
- Não continue dirigindo se seu automóvel não estiver funcionando corretamente ou se as luzes de advertência de carga ou de verificação do motor acenderem. Deve dirigir-se à sua concessionária Honda para inspecionar o veículo.

ATENÇÃO

Um catalisador defeituoso pode contribuir para poluir o ar e reduzir o desempenho do motor.

- Sempre use a gasolina que não contenha o chumbo.
- Mesmo que seja de pequena quantidade de chumbo na gasolina pode contaminar os metais do catalisador, tornando o catalisador ineficiente.
- Mantenha sempre o motor regulado.
- Se notar alguma irregularidade no motor, dirija-se a uma concessionária Honda para diagnosticar e reparar o problema.

Termos de Garantia

A MOTO HONDA DA AMAZÔNIA

LTDA garante seu veículo importado e distribuído sob sua licença, pelas Concessionárias Autorizadas, de acordo com os termos aqui estabelecidos:

1. PRAZO DE VALIDADE:

A garantia terá validade de 2 anos ou 50.000 km (31.000 milhas), o que vencer primeiro, a partir da data da entrega do veículo ao proprietário, que deve ser a mesma da nota fiscal de venda e transcrita no registro de garantia e cupons de revisões.

2. CONCESSÃO DA GARANTIA

2.1) A garantia abrange os reparos necessários decorrentes de falhas de material, montagem ou fabricação.

2.2) As peças reconhecidas como deficientes ou defeituosas serão substituídas pelas Concessionárias Autorizadas HONDA gratuitamente.

2.3) As peças substituídas em garantia serão de propriedade da MOTO HONDA DA AMAZÔNIA LTDA.

2.4) Condições para a efetivação da

garantia:

a) Que a reclamação seja feita diretamente às Concessionárias Autorizadas Honda imediatamente após a constatação do defeito.

b) Que as peças sejam substituídas e os reparos executados necessariamente pelas Concessionárias Autorizadas Honda.

c) Que os defeitos não sejam resultantes de desgaste natural das peças, utilização inadequada, acidentes de qualquer natureza, prolongada inatividade ou manutenção negligenciada.

d) Que todas as revisões tenham sido executadas pelas Concessionárias Autorizadas Honda, observadas as quilômetros e prazos estabelecidos no Programa de Manutenção do Manual do Proprietário.

3. ITENS NÃO COBERTOS PELA

GARANTIA

3.1) Correrão por conta do proprietário as despesas referentes a reposição de itens de manutenção. São considerados itens de manutenção os seguintes

componentes ou produtos quando aplicados nas revisões periódicas estabelecidas no Programa de Manutenção do Manual do Proprietário.

- filtros de óleo, ar e combustível;
- lubrificantes, óleos, aditivos e fluidos;
- velas de ignição, mangueiras, correias, pastilhas de freio, sapatas de freios
- juntas e elementos de vedação;
- elementos de fixação

188

Termos de Garantia

A MOTO HONDA DA AMAZÔNIA

LTDA garante seu veículo importado e distribuído sob sua licença, pelas Concessionárias Autorizadas, de acordo com os termos aqui estabelecidos:

1. PRAZO DE VALIDADE:

A garantia terá validade de 2 anos ou 50.000 km (31.000 milhas), o que vencer primeiro, a partir da data da entrega do veículo ao proprietário, que deve ser a mesma da nota fiscal de venda e transcrita no registro de garantia e cupons de revisões.

2. CONCESSÃO DA GARANTIA

2.1) A garantia abrange os reparos necessários decorrentes de falhas de material, montagem ou fabricação.

2.2) As peças reconhecidas como deficientes ou defeituosas serão substituídas pelas Concessionárias Autorizadas HONDA gratuitamente.

2.3) As peças substituídas em garantia serão de propriedade da MOTO HONDA DA AMAZÔNIA LTDA.

2.4) Condições para a efetivação da

garantia:

a) Que a reclamação seja feita diretamente às Concessionárias Autorizadas Honda imediatamente após a constatação do defeito.

b) Que as peças sejam substituídas e os reparos executados necessariamente pelas Concessionárias Autorizadas Honda.

c) Que os defeitos não sejam resultantes de desgaste natural das peças, utilização inadequada, acidentes de qualquer natureza, prolongada inatividade ou manutenção negligenciada.

d) Que todas as revisões tenham sido executadas pelas Concessionárias Autorizadas Honda, observadas as quilômetros e prazos estabelecidos no Programa de Manutenção do Manual do Proprietário.

3. ITENS NÃO COBERTOS PELA

GARANTIA

3.1) Correrão por conta do proprietário as despesas referentes a reposição de itens de manutenção. São considerados itens de manutenção os seguintes

componentes ou produtos quando aplicados nas revisões periódicas estabelecidas no Programa de Manutenção do Manual do Proprietário.

- filtros de óleo, ar e combustível;
- lubrificantes, óleos, aditivos e fluidos;
- velas de ignição, mangueiras, correias, pastilhas de freio, sapatas de freios
- juntas e elementos de vedação;
- elementos de fixação

188

3.2) Itens que sofrem desgaste natural em função do uso deverão ser periodicamente substituídas de acordo com o Programa de Manutenção ou de acordo com a avaliação das Concessionárias Autorizadas, correndo todas as despesas por conta do proprietário.
São considerados itens de desgaste natural, entre outros:

- Buchas da suspensão;
 - Disco de embreagem;
 - Amortecedores.
- 3.3) Demais exclusões de garantia.
- Falha dos sistemas de controle de emissões e de combustível, causada por abusos, alterações, acidentes, mal uso ou utilização de aditivos na gasolina, gasolina com chumbo ou de aviação ou mesmo contaminada;
 - Falhas ou danos no motor, transmissão, direção hidráulica, ar condicionado e sistema de freios, devido a utilização de lubrificantes, fluidos ou gases não especificados no plano de manutenção;

- Balançamento e alinhamento de todas desde que não necessária como parte de um reparo em garantia.

ATENÇÃO

Peças que comprovadamente apresentarem defeito de fabricação ou fadiga anormal de material estarão cobertas por esta garantia.

4. EXTINÇÃO DA GARANTIA

4.1) Pelo decurso de validade do tempo ou de quilometragem.

4.2) A qualquer momento desde que se verifique:

- a) O não cumprimento de qualquer uma das recomendações do manual do proprietário e do termo de garantia;
- b) A não execução das revisões estabelecidas no Programa de Manutenção do manual do proprietário;

c) Modificações ou alterações no veículo com excesso das executadas por recomendação da **MOTO HONDA DA AMAZONIA LTDA.**, em Concessionárias Autorizadas Honda;

d) A instalação de acessórios, equipamentos ou dispositivos não recomendados ou aprovados pela **MOTO HONDA DA AMAZONIA LTDA.**;

e) Utilização do veículo em competições de qualquer natureza.

3.2) Itens que sofrem desgaste natural em função do uso deverão ser periodicamente substituídas de acordo com o Programa de Manutenção ou de acordo com a avaliação das Concessionárias Autorizadas, correndo todas as despesas por conta do proprietário.
São considerados itens de desgaste natural, entre outros:

- Buchas da suspensão;
- Disco de embreagem;
- Amortecedores.

3.3) Demais exclusões de garantia.

- Falha dos sistemas de controle de emissões e de combustível, causada por abusos, alterações, acidentes, mal uso ou utilização de aditivos na gasolina, gasolina com chumbo ou de aviação ou mesmo contaminada;
- Falhas ou danos no motor, transmissão, direção hidráulica, ar condicionado e sistema de freios, devido a utilização de lubrificantes, fluidos ou gases não especificados no plano de manutenção;

- Balançamento e alinhamento de todas desde que não necessária como parte de um reparo em garantia.

ATENÇÃO

Peças que comprovadamente apresentarem defeito de fabricação ou fadiga anormal de material estarão cobertas por esta garantia.

4. EXTINÇÃO DA GARANTIA

4.1) Pelo decurso de validade do tempo ou de quilometragem.

4.2) A qualquer momento desde que se verifique:

- a) O não cumprimento de qualquer uma das recomendações do manual do proprietário e do termo de garantia;
- b) A não execução das revisões estabelecidas no Programa de Manutenção do manual do proprietário;

c) Modificações ou alterações no veículo com excesso das executadas por recomendação da **MOTO HONDA DA AMAZONIA LTDA.**, em Concessionárias Autorizadas Honda;

d) A instalação de acessórios, equipamentos ou dispositivos não recomendados ou aprovados pela **MOTO HONDA DA AMAZONIA LTDA.**;

e) Utilização do veículo em competições de qualquer natureza.

A

Proteção Contra Furtos 81

Abastecimento 83

 Procedimentos para Abastecer o Tanque de Combustível 83

Accelerator Automático 36

 Para Acionar o Accelerador Automático 36

 Para Alterar a Velocidade Controlada Para Desligar o Accelerador Automático 37

Accendedor de Cigarros 54

Accessórios 91

Amaciamento do Motor 82

Assento 43

 Acesso do Assento Traseiro 44

 Ajuste Fino do Ângulo de Inclinação do Encosto 45

 Ajustes Adicionais do Assento do Motorista 45

 Ajustes do Assento 43

 Memória do ângulo de Inclinação do Encosto 46

 Suporte Lombar 45

Áudio 65

 Cuidados com o Toca-Fitas 80

 Ajuste de Som 71

 Frequência do Rádio 72

 Funcionamento do Rádio 67

 Funcionamento do Toca-Fitas 73

 Funções dos Equipamentos do Toca-Fitas 80

 Operação do CD Player (Opcional) 76

 Seleção de Estação Pré-determinada 69

B

Proteção Contra Furtos 81

Bateria 130

 Indicador de Teste 131

 Sistema de Carga 166

Bolsa de Ar 10

 Como funciona a Bolsa de Ar do Passageiro 11

 Como funciona a Bolsa de Ar do Piloto 10

Buzina 39

C

Capuz do Motor 84

Carga 89

Catalisador 187

Chaves 39

Cinto de Segurança 4

 Componentes do Sistema de Cinto de Segurança 4

 Conselho para Mulheres Grávidas 7

 Manutenção do Cinto de Segurança 7

 Utilização correta dos Cintos de Segurança 5

 Utilização de um Cinto Diagonal/ Abdominal 5

Cinzeiros 55

Compartimento de Bagagens 42

Ar Condicionado 58

 Como os Controles Funcionam 60

190

A

Proteção Contra Furtos 81

Abastecimento 83

 Procedimentos para Abastecer o Tanque de Combustível 83

Accelerator Automático 36

 Para Acionar o Accelerador Automático 36

 Para Alterar a Velocidade Controlada Para Desligar o Accelerador Automático 37

Accendedor de Cigarros 54

Accessórios 91

Amaciamento do Motor 82

Assento 43

 Acesso do Assento Traseiro 44

 Ajuste Fino do Ângulo de Inclinação do Encosto 45

 Ajustes Adicionais do Assento do Motorista 45

 Ajustes do Assento 43

 Memória do ângulo de Inclinação do Encosto 46

 Suporte Lombar 45

Áudio 65

 Cuidados com o Toca-Fitas 80

 Ajuste de Som 71

 Frequência do Rádio 72

 Funcionamento do Rádio 67

 Funcionamento do Toca-Fitas 73

 Funções dos Equipamentos do Toca-Fitas 80

 Operação do CD Player (Opcional) 76

 Seleção de Estação Pré-determinada 69

B

Proteção Contra Furtos 81

Bateria 130

 Indicador de Teste 131

 Sistema de Carga 166

Bolsa de Ar 10

 Como funciona a Bolsa de Ar do Passageiro 11

 Como funciona a Bolsa de Ar do Piloto 10

Buzina 39

C

Capuz do Motor 84

Carga 89

Catalisador 187

Chaves 39

Cinto de Segurança 4

 Componentes do Sistema de Cinto de Segurança 4

 Conselho para Mulheres Grávidas 7

 Manutenção do Cinto de Segurança 7

 Utilização correta dos Cintos de Segurança 5

 Utilização de um Cinto Diagonal/ Abdominal 5

Cinzeiros 55

Compartimento de Bagagens 42

Ar Condicionado 58

 Como os Controles Funcionam 60

Como Usar o Sistema.....	61	Localização dos Controles.....	23/31
Controle de Direção do Fluxo de Ar.....	61	Cuidado com a Aparência.....	152
Manutenção do Condensador.....	134	Limpeza Interna.....	151
Para Aquecer.....	64		
Para Degelar.....	64	D	
Para Desligar Todas as Funções.....	64		
Para Refrigerar.....	62	Desembaçador do Vidro Traseiro.....	48
Para Secar e Desembaçar.....	63	Direção nas Quatro Rodas (4WS).....	182
Ventilação.....	61		
Condução sob Más Condições de Tempo.....	103	E	
Técnica de Pilotagem.....	103		
Conteúdo.....	1	Economia de Combustível.....	87
Controle de Emissões.....	184	Especificações.....	177
A Ação de Limpar o Ar.....	185	Espelhos.....	51
Catalisador.....	186	Espelhos com Regulagem Elétrica.....	51
Contribuindo com o Meio Ambiente.....	186	Espelhos Retrovisores.....	51
Controle de Emissão de Escape do Motor.....	186		
Fontes de Emissões.....	185	F	
Peças de Reposição.....	185		
Recirculação de Gás de Escape (EGR).....	186	Faróis.....	32
Sistema de Controle de Emissões da Carcaça do Motor.....	185	Interruptor do Facho Alto e Baixo.....	32
Sistema de Controle de Emissões Evaporativas.....	185	Lampejador do Farol.....	32
Sistema de Controle do Ponto de Ignição.....	186	Filtro de Ar.....	127
Sistema PGM-FI (Injeção de Combustível Programada).....	186	Filtro de Combustível.....	128
Controles.....	31	Fluidos.....	112
Controle de Brilho do Painel de Instrumentos.....	33	Fluido da Direção Hidráulica.....	126
		Fluido de Embreagem.....	124/125
		Fluido de Freio.....	124

Como Usar o Sistema.....	61	Localização dos Controles.....	23/31
Controle de Direção do Fluxo de Ar.....	61	Cuidado com a Aparência.....	152
Manutenção do Condensador.....	134	Limpeza Interna.....	151
Para Aquecer.....	64		
Para Degelar.....	64	D	
Para Desligar Todas as Funções.....	64		
Para Refrigerar.....	62	Desembaçador do Vidro Traseiro.....	48
Para Secar e Desembaçar.....	63	Direção nas Quatro Rodas (4WS).....	182
Ventilação.....	61		
Condução sob Más Condições de Tempo.....	103	E	
Técnica de Pilotagem.....	103		
Conteúdo.....	1	Economia de Combustível.....	87
Controle de Emissões.....	184	Especificações.....	177
A Ação de Limpar o Ar.....	185	Espelhos.....	51
Catalisador.....	186	Espelhos com Regulagem Elétrica.....	51
Contribuindo com o Meio Ambiente.....	186	Espelhos Retrovisores.....	51
Controle de Emissão de Escape do Motor.....	186		
Fontes de Emissões.....	185	F	
Peças de Reposição.....	185		
Recirculação de Gás de Escape (EGR).....	186	Faróis.....	32
Sistema de Controle de Emissões da Carcaça do Motor.....	185	Interruptor do Facho Alto e Baixo.....	32
Sistema de Controle de Emissões Evaporativas.....	185	Lampejador do Farol.....	32
Sistema de Controle do Ponto de Ignição.....	186	Filtro de Ar.....	127
Sistema PGM-FI (Injeção de Combustível Programada).....	186	Filtro de Combustível.....	128
Controles.....	31	Fluidos.....	112
Controle de Brilho do Painel de Instrumentos.....	33	Fluido da Direção Hidráulica.....	126
		Fluido de Embreagem.....	124/125
		Fluido de Freio.....	124

Índice

Localização dos Fluidos.....	112
Freio.....	52
Fluido de Freio.....	124/125
Freio de Estacionamento.....	52
Sistema de Freio.....	99
Desenho do Sistema de Freio.....	99
Desgaste do Freio.....	99
Indicadores de Desgastes do Freio.....	99
Sistema de Freio com Anti-Bloqueio (ABS).....	100/180
Fusíveis.....	172
Caixa de Fusíveis.....	172
Troca de Fusíveis.....	169
Verificação e Substituição dos fusíveis.....	170
G	
Garantia.....	188
Termos de Garantia.....	188
Gasolina.....	82
I	
Identificação do Veículo.....	175
Número da Transmissão.....	176
Número de Identificação do Veículo.....	175
Número do Motor.....	176
Inatividade Prolongada do Automóvel.....	149
Inspecção Antes do Uso.....	90

192

Índice

Localização dos Fluidos.....	112
Freio.....	52
Fluido de Freio.....	124/125
Freio de Estacionamento.....	52
Sistema de Freio.....	99
Desenho do Sistema de Freio.....	99
Desgaste do Freio.....	99
Indicadores de Desgastes do Freio.....	99
Sistema de Freio com Anti-Bloqueio (ABS).....	100/180
Fusíveis.....	172
Caixa de Fusíveis.....	172
Troca de Fusíveis.....	169
Verificação e Substituição dos fusíveis.....	170
G	
Garantia.....	188
Termos de Garantia.....	188
Gasolina.....	82
I	
Identificação do Veículo.....	175
Número da Transmissão.....	176
Número de Identificação do Veículo.....	175
Número do Motor.....	176
Inatividade Prolongada do Automóvel.....	149
Inspecção Antes do Uso.....	90

192

Inspecção Periódica.....	111
Interruptor de Ignição.....	40
L	
Lâmpadas.....	139
Lâmpada da Luz Interna.....	146
Luz do Compartimento de Bagagens.....	147
Substituição da Lâmpada da Lanterna Lateral Dianteira.....	141
Substituição da Lâmpada da Lanterna Lateral Traseira.....	145
Substituição da Lâmpada da Luz da Placa de Licença.....	146
Substituição da Lâmpada da Luz Direcionada.....	148
Substituição da Lâmpada da Luz do Freio Superior.....	143
Substituição da Lâmpada da Sinaleira Dianteira.....	142
Substituição da Lâmpada de Estacionamento.....	140
Substituição da Lâmpada do Farol.....	139
Substituição das Lâmpadas Traseiras.....	144
Líquido de Arrefecimento.....	117
Adicionar o Líquido de Arrefecimento.....	118
Substituição do Líquido de Arrefecimento.....	119
Verificação do Líquido de Arrefecimento.....	117
Localização dos Fluidos.....	112
Luz Interna.....	57
Luz do Interruptor de Ignição.....	57
Luzes Indicadoras.....	24

Inspecção Periódica.....	111
Interruptor de Ignição.....	40
L	
Lâmpadas.....	139
Lâmpada da Luz Interna.....	146
Luz do Compartimento de Bagagens.....	147
Substituição da Lâmpada da Lanterna Lateral Dianteira.....	141
Substituição da Lâmpada da Lanterna Lateral Traseira.....	145
Substituição da Lâmpada da Luz da Placa de Licença.....	146
Substituição da Lâmpada da Luz Direcionada.....	148
Substituição da Lâmpada da Luz do Freio Superior.....	143
Substituição da Lâmpada da Sinaleira Dianteira.....	142
Substituição da Lâmpada de Estacionamento.....	140
Substituição da Lâmpada do Farol.....	139
Substituição das Lâmpadas Traseiras.....	144
Líquido de Arrefecimento.....	117
Adicionar o Líquido de Arrefecimento.....	118
Substituição do Líquido de Arrefecimento.....	119
Verificação do Líquido de Arrefecimento.....	117
Localização dos Fluidos.....	112
Luz Interna.....	57
Luz do Interruptor de Ignição.....	57
Luzes Indicadoras.....	24

Indicador da Posição das Marchas.....28
 Lâmpada Indicadora da Luz do Freio.....27
 Luz de Advertência da Tampa do Compartimento de Bagagem.....28
 Luz de Advertência das Portas.....28
 Luz de Advertência de Pressão de Óleo.....26
 Luz de Advertência de Verificação do Motor.....27 / 167
 Luz de Advertência do Cinto de Segurança.....25
 Luz de Advertência do Freio/Freio de Estacionamento.....26
 Luz de Advertência do Nível de Combustível Baixo.....26
 Luz de Advertência do Sistema de Carga.....26 / 166
 Luz de Advertência do Sistema de Direção nas Quatro Rodas (4WS).....28
 Luz de Advertência do Sistema de Freio com Anti-bloqueio (ABS).....27
 Luz Indicadora do Acelerador Automático.....27
 Luz Indicadora do Sistema de Proteção Suplementar.....26
 Luz Indicadora do Farol Alto.....26
 Luzes Indicadoras das Sinaleiras / Advertência.....28

M

Manutenção.....106
 Anotações das Manutenções Necessárias.....109
 Anotações dos itens não Programados na Tabela de Manutenção.....110
 Programa de Manutenção.....106
 Revisões Gratuitas.....106

Tabela de Manutenção.....107
Marcadores.....29
 Marcador de Combustível.....30
 Marcador de Temperatura do Líquido de Arrefecimento.....30
Motor.....85
 Correias do Motor.....135
 Inspeção do Nível de Óleo do Motor.....85
 Luz de Advertência do Motor.....167
 Óleo do Motor.....113
 Óleo Recomendado.....114
 Troca do Óleo e Filtro de Óleo.....114
 Verificação do óleo do Motor.....113
 Pressão do Óleo Baixa.....164
 Se o Motor Superaquecer.....163

O

Odômetro.....29
Odômetro Parcial.....29

P

Pára-brisa.....34
 Lavadores de Pára-brisa.....34 / 121
 Limpadores de Pára-brisa.....34 / 132
Partida do motor.....91
 Falha na Partida.....160

Indicador da Posição das Marchas.....28
 Lâmpada Indicadora da Luz do Freio.....27
 Luz de Advertência da Tampa do Compartimento de Bagagem.....28
 Luz de Advertência das Portas.....28
 Luz de Advertência de Pressão de Óleo.....26
 Luz de Advertência de Verificação do Motor.....27 / 167
 Luz de Advertência do Cinto de Segurança.....25
 Luz de Advertência do Freio/Freio de Estacionamento.....26
 Luz de Advertência do Nível de Combustível Baixo.....26
 Luz de Advertência do Sistema de Carga.....26 / 166
 Luz de Advertência do Sistema de Direção nas Quatro Rodas (4WS).....28
 Luz de Advertência do Sistema de Freio com Anti-bloqueio (ABS).....27
 Luz Indicadora do Acelerador Automático.....27
 Luz Indicadora do Sistema de Proteção Suplementar.....26
 Luz Indicadora do Farol Alto.....26
 Luzes Indicadoras das Sinaleiras / Advertência.....28

M

Manutenção.....106
 Anotações das Manutenções Necessárias.....109
 Anotações dos itens não Programados na Tabela de Manutenção.....110
 Programa de Manutenção.....106
 Revisões Gratuitas.....106

Tabela de Manutenção.....107
Marcadores.....29
 Marcador de Combustível.....30
 Marcador de Temperatura do Líquido de Arrefecimento.....30
Motor.....85
 Correias do Motor.....135
 Inspeção do Nível de Óleo do Motor.....85
 Luz de Advertência do Motor.....167
 Óleo do Motor.....113
 Óleo Recomendado.....114
 Troca do Óleo e Filtro de Óleo.....114
 Verificação do óleo do Motor.....113
 Pressão do Óleo Baixa.....164
 Se o Motor Superaquecer.....163

O

Odômetro.....29
Odômetro Parcial.....29

P

Pára-brisa.....34
 Lavadores de Pára-brisa.....34 / 121
 Limpadores de Pára-brisa.....34 / 132
Partida do motor.....91
 Falha na Partida.....160

Índice

Partida com a Bateria Auxiliar	161
Procedimento de Partida em Local Alto (Acima de 2.400 m) no Frio	92
Transmissão Automática/Manual	91
Pneus	136/183
Inspeção	136
Manutenção	137
Pneu de Reserva	154
Pressão dos Pneus	136
Rodas e Pneus	138
Rodizio dos Pneus	137
Substituição de um pneu	155
Substituição dos Pneus	138
Porta-Luvas	53
Prevenção Contra Corrosão	150
Aplicação de Cera/Lavagem	150
R	
Reboque de Emergência	174
Relógio Digital	53
Reparos na Carroçaria	153
Pecas de Reposição da Carroçaria e Pára-Lama	153
Prevenção contra Corrosão	153
S	
Segurança	2

194

Partida com a Bateria Auxiliar	161
Procedimento de Partida em Local Alto (Acima de 2.400 m) no Frio	92
Transmissão Automática/Manual	91
Pneus	136/183
Inspeção	136
Manutenção	137
Pneu de Reserva	154
Pressão dos Pneus	136
Rodas e Pneus	138
Rodizio dos Pneus	137
Substituição de um pneu	155
Substituição dos Pneus	138
Porta-Luvas	53
Prevenção Contra Corrosão	150
Aplicação de Cera/Lavagem	150
R	
Reboque de Emergência	174
Relógio Digital	53
Reparos na Carroçaria	153
Pecas de Reposição da Carroçaria e Pára-Lama	153
Prevenção contra Corrosão	153
S	
Segurança	2

194

Alcool e Drogas	20
Cuidados com Gás do Escapamento	21
Etiquetas de Segurança	22
Informação Adicional sobre Segurança	13
Colocar as cargas seguramente	14
Condução com animais	14
Posição do encosto do assento/Travas das portas	13
Segurança da Criança	15
Conselhos importantes sobre a segurança	16
Informações gerais para ocupação das crianças no veículo	16
Onde as crianças devem sentar-se	15
Uso de assento especial para crianças	17
Uso de assento especial para crianças com travas	19
Uso de uma trava no cinto de segurança	18
Sistema de Segurança	2
Sinalizador de Advertência	48
Sinalizador de Direção	33
Sistema de Proteção Suplementar	8/181
Como Funciona a Luz Indicadora do SRS	11
Lembretes Importantes sobre a Segurança	9
Manutenção do Sistema	12
Precauções na Manutenção do Sistema	12
Suporte de Copo	56
T	
Tacômetro	29

Alcool e Drogas	20
Cuidados com Gás do Escapamento	21
Etiquetas de Segurança	22
Informação Adicional sobre Segurança	13
Colocar as cargas seguramente	14
Condução com animais	14
Posição do encosto do assento/Travas das portas	13
Segurança da Criança	15
Conselhos importantes sobre a segurança	16
Informações gerais para ocupação das crianças no veículo	16
Onde as crianças devem sentar-se	15
Uso de assento especial para crianças	17
Uso de assento especial para crianças com travas	19
Uso de uma trava no cinto de segurança	18
Sistema de Segurança	2
Sinalizador de Advertência	48
Sinalizador de Direção	33
Sistema de Proteção Suplementar	8/181
Como Funciona a Luz Indicadora do SRS	11
Lembretes Importantes sobre a Segurança	9
Manutenção do Sistema	12
Precauções na Manutenção do Sistema	12
Suporte de Copo	56
T	
Tacômetro	29

Segurança

S

2

Tacômetro

T

29

Teto Solar.....	50
Para Fechar o Teto Solar.....	168
Tração de Reboque	105
Antes de Conduzir.....	105
Engate para o Reboque.....	105
Fretos.....	105
Transmissão	96
Óleo de Transmissão.....	122
Transmissão Automática.....	122
Transmissão Manual de 5 marchas.....	123
Transmissão Automática.....	95
Desarme da Trava da Alavanca de Câmbio.....	98
Posições da Alavanca do Câmbio.....	95
Velocidades Máximas Permissíveis.....	97
Transmissão Manual.....	93

Velocidades Máximas Permissíveis.....	94
Velocidades Recomendadas para Mudanças de Marchas.....	93
Travas	41
Travas das Portas.....	41
Travas Elétricas das Portas.....	41

V

Velas de Ignição.....	128
Velocímetro.....	29
Vidros Elétricos.....	49
Volante.....	35
Ajuste da Posição do Volante.....	35

Teto Solar.....	50
Para Fechar o Teto Solar.....	168
Tração de Reboque	105
Antes de Conduzir.....	105
Engate para o Reboque.....	105
Fretos.....	105
Transmissão	96
Óleo de Transmissão.....	122
Transmissão Automática.....	122
Transmissão Manual de 5 marchas.....	123
Transmissão Automática.....	95
Desarme da Trava da Alavanca de Câmbio.....	98
Posições da Alavanca do Câmbio.....	95
Velocidades Máximas Permissíveis.....	97
Transmissão Manual.....	93

Velocidades Máximas Permissíveis.....	94
Velocidades Recomendadas para Mudanças de Marchas.....	93
Travas	41
Travas das Portas.....	41
Travas Elétricas das Portas.....	41

V

Velas de Ignição.....	128
Velocímetro.....	29
Vidros Elétricos.....	49
Volante.....	35
Ajuste da Posição do Volante.....	35

Rede de Concessionárias Autorizadas

CONCESSIONÁRIA DE AUTOMÓVEIS

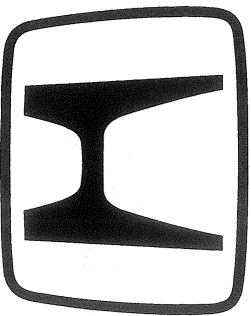

HONDA

Este encarte é um guia prático de como localizar as concessionárias Honda em todo o território nacional.

Para proporcionar o máximo em satisfação, desempenho e economia de seu automóvel Honda, recomendamos que você confie a execução de serviços em seu automóvel somente em concessionárias autorizadas Honda relacionadas na página seguinte, que estão preparadas para lhe oferecer toda a assistência técnica necessária, com uma equipe técnica treinada pela fábrica, peças e equipamentos originais.

Com o objetivo de facilitar sua consulta, as concessionárias autorizadas Honda estão relacionadas em ordem alfabética por estado, cidade e razão social.

A concessionária autorizada Honda terá a maior satisfação em ajudá-lo a manter o seu automóvel em perfeitas condições de uso e em responder quaisquer dúvidas relacionadas ao seu veículo.

· **Moto Honda da Amazônia Ltda**

Rede de Concessionárias Autorizadas

CONCESSIONÁRIA DE AUTOMÓVEIS

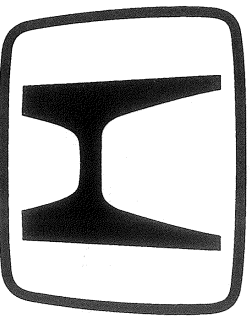

HONDA

Este encarte é um guia prático de como localizar as concessionárias Honda em todo o território nacional.

Para proporcionar o máximo em satisfação, desempenho e economia de seu automóvel Honda, recomendamos que você confie a execução de serviços em seu automóvel somente em concessionárias autorizadas Honda relacionadas na página seguinte, que estão preparadas para lhe oferecer toda a assistência técnica necessária, com uma equipe técnica treinada pela fábrica, peças e equipamentos originais.

Com o objetivo de facilitar sua consulta, as concessionárias autorizadas Honda estão relacionadas em ordem alfabética por estado, cidade e razão social.

A concessionária autorizada Honda terá a maior satisfação em ajudá-lo a manter o seu automóvel em perfeitas condições de uso e em responder quaisquer dúvidas relacionadas ao seu veículo.

· **Moto Honda da Amazônia Ltda**

Rede de Concessionárias Autorizadas

DISTRITO FEDERAL

BRASÍLIA

DF Veículos
SIA Sul, quadra 01/Lotes 250-280
CEP 71200-010 - Fone: (061) 361-3300

MATO GROSSO

CUIABÁ

Sankar Distribuidora de Veículos Ltda.
Av. Fernando Corrêa da Costa, 1735
CEP 78 100-000 - Fone: (065) 627-2415

MINAS GERAIS

BELO HORIZONTE

Auto Japan Veículos e Peças Ltda.
Av. Raja Cabaglia, 3100 - São Bento
CEP 30350-540 - Fone: (031) 296-4433

PARÁ

ANAVINDEUA (BELÉM)

Motobel Veículos Ltda.
Rodovia BR 316, km 2,5
CEP 67013-000 - Fone: (091) 245-0833

PARANÁ

CURITIBA

Niponsui Distribuidora de Veículos Ltda.
Av. Marechal Floriano Peixoto, 4234, Boqueirão
CEP 88220-001 - Fone: (041) 376-3050

GOIÁS

GOIÂNIA

Haikar Veículos Ltda.
Av. 85, nº 2944 - Quadra 222 - Lote 12 - Setor Marista
CEP 74823-310 - Fone: (062) 2816366

Rede de Concessionárias Autorizadas

DISTRITO FEDERAL

BRASÍLIA

DF Veículos
SIA Sul, quadra 01/Lotes 250-280
CEP 71200-010 - Fone: (061) 361-3300

MATO GROSSO

CUIABÁ

Sankar Distribuidora de Veículos Ltda.
Av. Fernando Corrêa da Costa, 1735
CEP 78 100-000 - Fone: (065) 627-2415

MINAS GERAIS

BELO HORIZONTE

Auto Japan Veículos e Peças Ltda.
Av. Raja Cabaglia, 3100 - São Bento
CEP 30350-540 - Fone: (031) 296-4433

PARÁ

ANAVINDEUA (BELÉM)

Motobel Veículos Ltda.
Rodovia BR 316, km 2,5
CEP 67013-000 - Fone: (091) 245-0833

PARANÁ

CURITIBA

Niponsui Distribuidora de Veículos Ltda.
Av. Marechal Floriano Peixoto, 4234, Boqueirão
CEP 88220-001 - Fone: (041) 376-3050

GOIÁS

GOIÂNIA

Haikar Veículos Ltda.
Av. 85, nº 2944 - Quadra 222 - Lote 12 - Setor Marista
CEP 74823-310 - Fone: (062) 2816366

PERNAMBUCO

RECIFE

Autoline Veículos Ltda.
Av. Mascarenhas de Moraes, 1818 - Imbiribeira
CEP 11181-030 - Fone: (021) 537-7737

RIO DE JANEIRO

RIO DE JANEIRO

Miral Motores Ltda.
Rua Real Grandeza, 96 - Boialogo
CEP 22640-101 - Fone: (021) 439-3282/439-1458
Rio Japan - Razan Martin Veículos Ltda.
Av. das Américas, 2001 - Barra da Tijuca
CEP 22640-101 - Fone: (021) 439-3282/439-1458

SÃO PAULO

CAMPINAS

Beni-Car Com. e Importação de Veículos Ltda.
Av. Francisco José de Camargo Andrade, 655 - Bairro do Castelo
CEP 13070-550 - Fone: (0192) 41-5595/41-5224

RIBEIRÃO PRETO

Lego-San - Legoinha Comercial de Veículos Imp. e Exp. Ltda.
Av. Presidente Vargas, 1617 - Jardim Califórnia
CEP 14020-260 - Fone: (016) 623-8282

SÃO PAULO

Daitan Com. e Imp. de Veículos Ltda.

Av. Ibirapuera, 2771 - Moema
CEP 04029-200 - Fone: (011) 536-9966

H Point Comercial Ltda.

Av. Corifeu de Azevedo Marques, 1797

CEP 05581-001 - Fone: (011) 815-7388

SP Japan Motors Distr. de Veículos Ltda.

Rua Independência, 480 - Cambuci

CEP 01524-000 - Fone: (011) 279-0955

SUD Motor Imp. Exp. e Com. Ltda.

Av. Atlântica, 92 - Perdizes

CEP 01141-060 - Fone: (011) 825-0511

PERNAMBUCO

RECIFE

Autoline Veículos Ltda.
Av. Mascarenhas de Moraes, 1818 - Imbiribeira
CEP 11181-030 - Fone: (021) 537-7737

RIO DE JANEIRO

RIO DE JANEIRO

Miral Motores Ltda.
Rua Real Grandeza, 96 - Boialogo
CEP 22640-101 - Fone: (021) 439-3282/439-1458
Rio Japan - Razan Martin Veículos Ltda.
Av. das Américas, 2001 - Barra da Tijuca
CEP 22640-101 - Fone: (021) 439-3282/439-1458

SÃO PAULO

CAMPINAS

Beni-Car Com. e Importação de Veículos Ltda.
Av. Francisco José de Camargo Andrade, 655 - Bairro do Castelo
CEP 13070-550 - Fone: (0192) 41-5595/41-5224

RIBEIRÃO PRETO

Lego-San - Legoinha Comercial de Veículos Imp. e Exp. Ltda.
Av. Presidente Vargas, 1617 - Jardim Califórnia
CEP 14020-260 - Fone: (016) 623-8282

SÃO PAULO

Daitan Com. e Imp. de Veículos Ltda.

Av. Ibirapuera, 2771 - Moema

CEP 04029-200 - Fone: (011) 536-9966

H Point Comercial Ltda.

Av. Corifeu de Azevedo Marques, 1797

CEP 05581-001 - Fone: (011) 815-7388

SP Japan Motors Distr. de Veículos Ltda.

Rua Independência, 480 - Cambuci

CEP 01524-000 - Fone: (011) 279-0955

SUD Motor Imp. Exp. e Com. Ltda.

Av. Atlântica, 92 - Perdizes

CEP 01141-060 - Fone: (011) 825-0511

